



GOBIERNO DE
EL SALVADOR



Números y Formas

Guía metodológica
Tomo 2



GOBIERNO DE
EL SALVADOR



Números y Formas

Guía metodológica
Tomo 2

Karla Edith Trigueros

Mayor y Doctora
Ministra de Educación, Ciencia y Tecnología

Edgar Eliseo Alvarenga F.

Viceministro de Educación y de Ciencia y Tecnología

Edgard Ernesto Ábrego Cruz

Director General de Educación

Wilfredo Alexander Granados Paz

Director de Currículo y Materiales Educativos

Marcela Isabel Hernández González

Directora de Educación Primaria

Félix Abraham Guevara Menjívar

Jefe del Departamento de Matemática

Equipo técnico autoral del Ministerio de Educación

Ana Ester Argueta Aranda
Diana Marcela Herrera Polanco
Doris Cecibel Ochoa Peña
Francisco Antonio Mejía Ramos
Ruth Abigail Melara Viera
Salvador Enrique Rodríguez Hernández
Vitelio Alexander Sola Gutiérrez
Wendy Stefanía Rodríguez Argueta

Jefe del Departamento de Materiales Educativos

Julio Adolfo Castellanos

Equipo de diagramación

Francisco René Burgos Álvarez
Judith Samanta Romero de Ciudad Real
Laura Guadalupe Pérez

Corrección de estilo

Ana Esmeralda Quijada Cárdenas

Cooperación Técnica de Japón a través de la Agencia de Cooperación Internacional del Japón (JICA)

Primera edición © 2018.

Segunda edición © 2020.

Derechos reservados. Prohibida su venta y su reproducción con fines comerciales por cualquier medio, sin previa autorización del MINEDUCYT.

372.704 5

M425 Matemática 2 : guía metodológica: tomo 2 / Wendy Stefanía

Rodríguez Argueta ... [et al] ;

Diagramación: Laura Guadalupe Pérez, Judith Samanta Romero de Ciudad Real, Francisco René Burgos Álvarez. -- 2ª. ed.. -

San Salvador, El salv. : Ministerio de Educación (MINED), 2020. s/v 240 p. ; ilus. ; 28 cm. - (Esmate)

ISBN 978-99961-356-0-6 (impreso)

1. Matemáticas-Libros de texto. 2. Matemáticas-Enseñanza -- Guías I. Rodríguez Argueta, Wendy Stefanía, coaut., II. Título.

BINA/jmh

Apreciables docentes:

Este nuevo ciclo escolar representa una gran oportunidad para elevar la formación integral de nuestros estudiantes, en este caso, en la asignatura de Matemática.

El programa que reciben ha sido creado para ser su mejor aliado pedagógico y didáctico, con el objetivo de que sus estudiantes reciban aprendizajes de calidad en espacios seguros, integrales y motivadores, como parte de nuestro compromiso con la transformación educativa.

En las páginas de este documento encontrarán orientaciones concretas para el desarrollo de las clases del fascinante mundo de los números y las operaciones; las figuras geométricas, sus propiedades y las medidas; así como la interpretación y representación de los datos.

Cada tema ayudará a que sus estudiantes descubran nuevas ideas y pongan en práctica sus habilidades, así como motivarlos a aprender con entusiasmo y ayudarlos a alcanzar los mejores resultados académicos.

Por supuesto, su mediación como educadores desempeña un rol fundamental en la promoción de valores, como el respeto, la colaboración, la responsabilidad y la disciplina.

Si bien el camino de la enseñanza está lleno de retos, también es un camino de grandes satisfacciones. Los invito a recorrerlo con motivación y compromiso, ya que ustedes son los que preparan a las futuras generaciones que construirán el nuevo El Salvador que merecemos.

Confío plenamente en que su dedicación y liderazgo harán una diferencia profunda en la vida de sus estudiantes cada día desde las aulas.

Atentamente:

Karla Edith Trigueros
Mayor y Doctora
Ministra de Educación, Ciencia y Tecnología

Índice

Unidad 5

Comencemos a multiplicar	5
Lección 1: Conozcamos la multiplicación	9
Lección 2: Conozcamos las tablas de multiplicar del 2, 3, 4 y 5	17
Prueba de la unidad 5	52

Unidad 6

Conozcamos medidas de longitud	57
Lección 1: Conozcamos unidades de medida de longitud	61
Lección 2: Sumemos y restemos longitudes	75
Prueba de la unidad 6	81
Prueba del segundo trimestre	85

Unidad 7

Sigamos multiplicando	89
Lección 1: Conozcamos las tablas de multiplicar del 1, 6, 7, 8, 9 y 10	93
Lección 2: Utilicemos la multiplicación	135
Prueba de la unidad 7	155

Unidad 8

Conozcamos medidas de peso y capacidad	159
Lección 1: Comparemos el peso de objetos	163
Lección 2: Comparemos la capacidad de recipientes	172
Prueba de la unidad 8	180

Unidad 9

Apliquemos la Matemática	185
Lección 1: Conozcamos formas de medir el tiempo	189
Lección 2: Organicemos datos	201
Lección 3: Conozcamos los billetes	206
Lección 4: Practiquemos el cálculo de operaciones	216
Prueba de la unidad 9	230
Prueba del tercer trimestre	233
Prueba final de segundo grado	237

Unidad 5

Comencemos a multiplicar

1 Competencias de la unidad

- Plantear y resolver multiplicaciones, asociando el multiplicando con la cantidad de elementos en cada grupo, y el multiplicador con la cantidad de grupos, encontrando el producto por medio del conteo de cuánto en cuánto, al dar solución a problemas del entorno.
- Construir, expresar y aplicar los productos de las tablas de multiplicar del 2, 3, 4 y 5 para resolver situaciones del entorno.

2 Secuencia y alcance

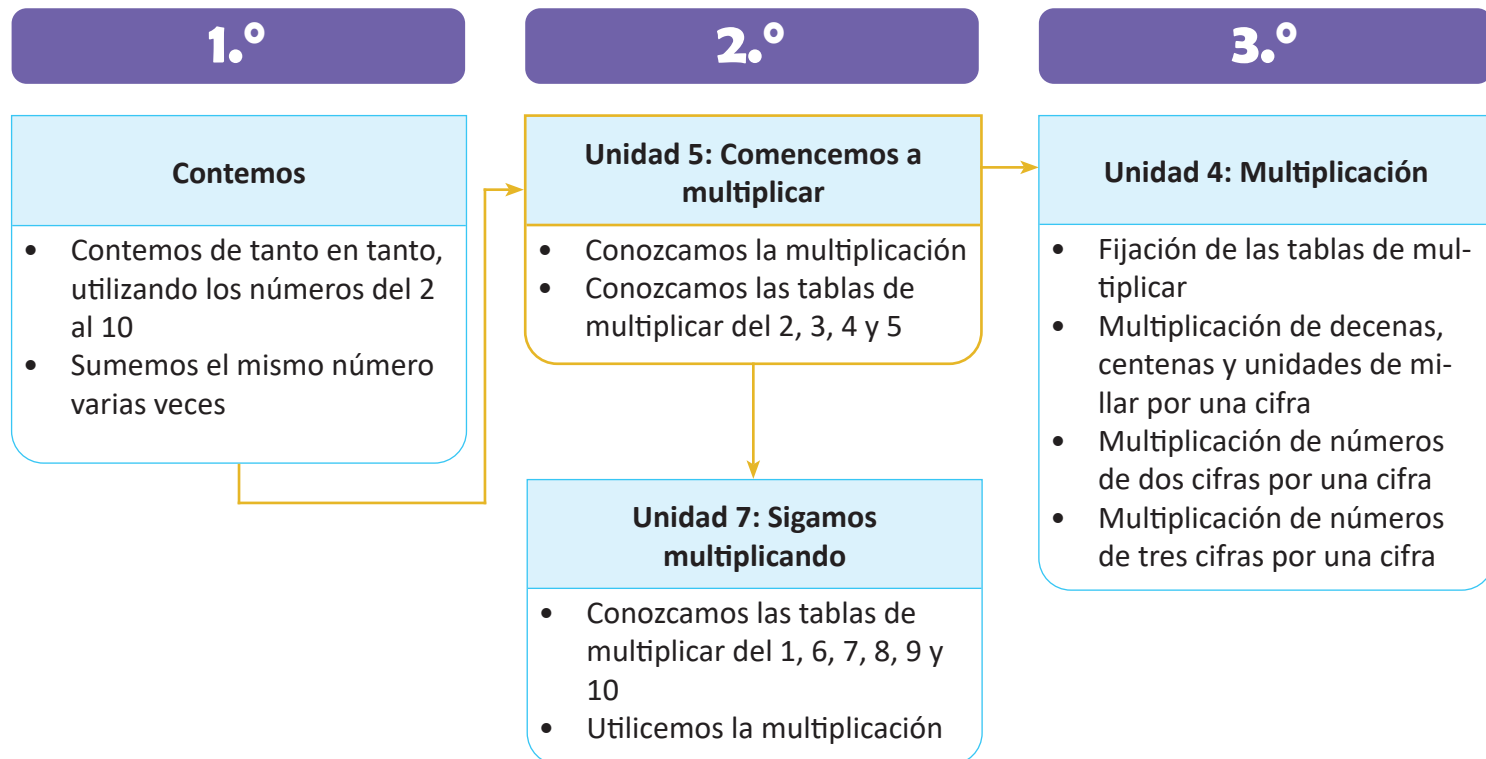

3 Plan de la unidad

Lección	Clase	Título
1 Conozcamos la multiplicación	1	Contemos de cuánto en cuánto
	2	Conozcamos otra operación
	3	Relacionemos la multiplicación y la suma

2 Conozcamos las tablas de multiplicar del 2, 3, 4 y 5	1	Construyamos la tabla de multiplicar del 2
	2	Memoricemos la tabla de multiplicar del 2
	3	Apliquemos la tabla de multiplicar del 2
	4	Construyamos la tabla de multiplicar del 5
	5	Memoricemos la tabla de multiplicar del 5
	6	Apliquemos la tabla de multiplicar del 5
	7	Construyamos la tabla de multiplicar del 3
	8	Memoricemos la tabla de multiplicar del 3
	9	Apliquemos la tabla de multiplicar del 3
	10	Construyamos la tabla de multiplicar del 4
	11	Memoricemos la tabla de multiplicar del 4
	12	Apliquemos la tabla de multiplicar del 4
	13	Elaboremos tablas de multiplicaciones
	14	Practiquemos lo aprendido
	15	Practiquemos lo aprendido

	1	Prueba de la unidad
--	---	---------------------

Total de clases **18**
 + prueba de la unidad

4 Puntos esenciales de cada lección

Lección 1

Conozcamos la multiplicación (3 clases)

Se inicia construyendo el concepto de la multiplicación de forma intuitiva, presentando situaciones en las que se debe identificar la cantidad de elementos que contiene cada grupo y la cantidad de grupos que hay, realizando el conteo de cuánto en cuánto para encontrar el total de elementos. Posteriormente se formaliza el concepto, su escritura, lectura y la forma correcta de plantear un PO haciendo uso del signo \times , enfatizando en el sentido: cantidad de elementos por cantidad de grupos.



Se proporciona además la relación entre la suma y la multiplicación, utilizando material manipulable que facilite su comprensión, y poder encontrar el total de elementos como una suma repetida de la cantidad de elementos en cada grupo.

Lección 2

Conozcamos las tablas de multiplicar del 2, 3, 4 y 5 (15 clases)

Se conocerán las tablas de multiplicar del 2, 3, 4 y 5, siguiendo la secuencia didáctica:

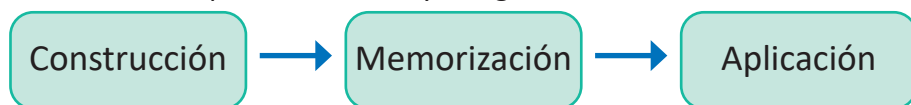

Es decir, para cada tabla de multiplicar se dedican 3 clases, en la parte de "Construcción" se retoma el concepto de la multiplicación manteniendo el sentido de cantidad de elementos por cantidad de grupos, confirmando que los productos aumentan de 2 en 2, de 5 en 5, de 3 en 3 y de 4 en 4, dependiendo de la tabla de multiplicar que se esté trabajando. Además, se propone utilizar las tablas con marcas para facilitar la comprensión y confirmación de las tablas de multiplicar, en las cuales se cubren las marcas con un pedazo de papel y se desliza hacia la derecha para obtener los resultados, por ejemplo:



En la parte de "Memorización" se utilizará el recurso de las tarjetas de multiplicación y se realizarán diferentes actividades con ellas, con el objetivo de asegurar la memorización de las tablas. En la parte de "Aplicación" se presentan situaciones en las cuales se debe escribir el PO y encontrar el total de elementos haciendo uso de las tablas de multiplicar, identificando los elementos de la multiplicación: multiplicando, multiplicador y producto.

Se concluye la lección consolidando los aprendizajes de las tablas de multiplicar del 2, 3, 4 y 5; en una tabla de doble entrada llamada "tabla de multiplicaciones", en la cual, las filas representan el multiplicando y las columnas el multiplicador, con ella, se espera superar las dificultades que los estudiantes hayan presentado durante el proceso de memorización de las tablas de multiplicar.

1.1 Contemos de cuánto en cuánto

1 Analiza

Encuentra el total de niños en cada tipo de juego.

- deslizaderos
- vagones
- columpios
- inflables



2 Soluciona

Identifico cuántos niños hay en cada juego y luego cuántos juegos hay. Finalmente obtengo el total.



a. En cada deslizadero hay 3 niños. Hay 5 deslizaderos.

En total hay 15 niños.



Carmen



b. En cada vagón del tren hay 5 niños. Hay 4 vagones.

En total hay 20 niños.



c. En cada columpio hay 4 niños. Hay 3 columpios.

En total hay 12 niños.



d. En cada juego inflable hay 7 niños. Hay 2 juegos inflables.

En total hay 14 niños.

2 Comprende

Cuando hay la misma cantidad en cada grupo se puede encontrar la cantidad total:

- Contando cuánto hay en cada grupo y cuántos grupos hay.
- Contando de cuánto en cuánto.

Por ejemplo, en los vagones puedes contar de 5 en 5.





3 Resuelve

Observa la imagen de arriba y completa.



- a. En cada asiento de la rueda hay 2 niños. Hay 6 asientos.
En total hay 12 niños.

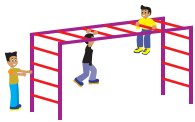

- b. En cada barra hay 3 niños. Hay 2 barras.
En total hay 6 niños.

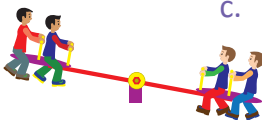

- c. En cada subibaja hay 4 niños. Hay 3 subibajas.
En total hay 12 niños.

Resuelve en casa

Observa la imagen de arriba y completa.



- a. En cada bicicleta hay 2 llantas. Hay 5 bicicletas.
En total hay 10 llantas.



- b. Cada flor tiene 6 pétalos. Hay 3 flores.
En total hay 18 pétalos.



- c. En cada bolsa hay 8 pelotas. Hay 2 bolsas.
En total hay 16 pelotas.

Firma de un familiar: _____

Indicador de logro:

1.1 Determina el total de elementos de un conjunto formando grupos de igual cantidad, utilizando el conteo de cuánto en cuánto.

Propósito: Introducir la idea de la multiplicación como la cantidad de elementos de un grupo por la cantidad de grupos que hay, obteniendo el total realizando el conteo de cuánto en cuánto.

Puntos importantes: En **1** los estudiantes deben observar la imagen que se presenta en la parte superior de las páginas 8 y 9 de su LT e identificar los diferentes tipos de juegos, la cantidad de niños que se encuentra en cada uno de ellos y la cantidad de juegos que hay del mismo tipo. La idea es que con la información anterior puedan completar los espacios en cada uno de los literales del Soluciona, realizando el conteo de cuánto en cuánto para encontrar el total, por ejemplo, en **a.** hay 3 niños en cada deslizadero y hay 5 deslizaderos, por lo que se cuenta de 3 en 3 cinco veces, obteniendo un total de 15 niños.

Luego, en **2** se concluye lo presentado en el Soluciona, es importante que comprendan que la cantidad total se encuentra identificando "cuánto" hay en cada grupo y "cuántos" grupos hay, aplicando la estrategia de contar de cuánto en cuánto. Esta idea permitirá introducir de manera intuitiva el concepto de la multiplicación como la cantidad de elementos por la cantidad de grupos.

En **3** se presentan problemas similares al del Analiza (indicar que deben observar las páginas 8 y 9 del LT), en los cuales se debe identificar la cantidad de elementos, la cantidad de grupos y el total de elementos aplicando la estrategia del conteo de cuánto en cuánto. Los problemas del Resuelve en casa siguen la misma idea.

Anotaciones:

Fecha:

Clase: 1.1

- (A)** Encuentra el total de niños en cada tipo de juego.
- a. deslizaderos
 - b. vagones
 - c. columpios
 - d. inflables

- (S)**
- a. Hay 3 niños y 5 deslizaderos.
En total hay 15 niños.
 - b. Hay 5 niños y 4 vagones.
En total hay 20 niños.
 - c. Hay 4 niños y 3 columpios.
En total hay 12 niños.
 - d. Hay 7 niños y 2 inflables.
En total hay 14 niños.

- (R)**
- a. Hay 2 niños y 6 asientos.
En total hay 12 niños.
 - b. Hay 3 niños y 2 barras.
En total hay 6 niños.
 - c. Hay 4 niños y 3 subibajas.
En total hay 12 niños.

Tarea: Página 9

Lección 1

1.2 Conozcamos otra operación

1 Analiza

Observa y responde.



- ¿Cuántos plátanos compró María en total?
- Encuentra una forma de calcular el total cuando tenemos la misma cantidad en varios grupos.

Soluciona

- Observo cuántos plátanos hay en cada bolsa y el número de bolsas.

En cada bolsa hay 5 plátanos. Hay 3 bolsas.

En total hay 15 plátanos.



- Esta situación se puede escribir con el **PO**.

$$\text{PO: } \underline{5} \times \underline{3} = \underline{15}$$

Se lee "cinco por tres, quince".

Cuánto hay en cada grupo.

Cuántos grupos hay.

Cuánto hay en total.

×
Este signo se lee "por".



R: 15 plátanos.

2 Comprende

A esta operación se le llama **multiplicación**.

El signo \times se lee "por" y se utiliza para representar una multiplicación.

Escribe el signo "por":

× × × × × × × × × × × ×

Cuando se sabe la cantidad en cada grupo y la cantidad de grupos que hay, la operación para encontrar el total se llama **multiplicación**. Se utiliza siempre que la cantidad en cada grupo sea la misma.

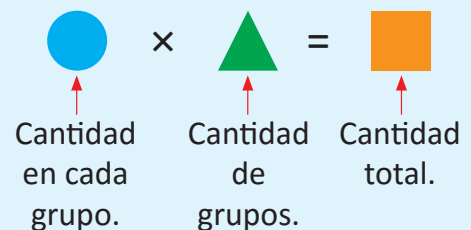

3 Resuelve

Observa cada dibujo y escribe el **PO** de la multiplicación con su resultado.

a. brócolis



PO: 2 × 4 = 8
 Cantidad en cada bolsa. Cantidad de bolsas. Cantidad total.

b. tomates



PO: 3 × 2 = 6
 Cantidad en cada bolsa. Cantidad de bolsas. Cantidad total.

c. chiles



PO: 4 × 3 = 12

d. cebollas



PO: 5 × 6 = 30

e. plátanos



PO: 3 × 7 = 21

f. mangos

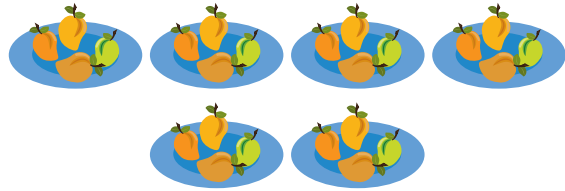

PO: 4 × 6 = 24

Resuelve en casa

Observa cada dibujo y escribe el **PO** de la multiplicación con su resultado.

a.



PO: 3 × 5 = 15

b.



PO: 4 × 2 = 8

c.



PO: 5 × 4 = 20

d.



PO: 8 × 2 = 16

Firma de un familiar: _____

Indicador de logro:

1.2 Determina el total de elementos de un conjunto utilizando la multiplicación: elementos \times grupos.

Propósito: Introducir el concepto de multiplicación y la forma de expresar el PO haciendo uso del signo \times .

Puntos importantes: En **1** los literales van orientados a escribir de forma correcta el PO de la multiplicación. En **a.** el estudiante encuentra el total de elementos utilizando la cantidad de elementos y grupos. En **b.** se debe escribir el PO de la multiplicación utilizando el signo \times , indicar que complete los espacios con la información de **a.**, empleando el sentido de cantidad de elementos por cantidad de grupos.

En **2** se define el nombre de la operación (multiplicación) y el signo con el que se representa \times , brindando un apartado para que el estudiante practique el trazo de este. Es necesario enfatizar que para encontrar el total de elementos, se debe identificar la cantidad de elementos en cada grupo y la cantidad de grupos que hay, en la representación por medio de figuras, el objetivo es visualizar la forma correcta de escribir el PO (puede relacionarlo con el PO del literal **b.** del Soluciona).

El objetivo de **3** es que los estudiantes logren comprender la forma correcta de plantear el PO de la multiplicación, para ello en los literales **a.** y **b.** se les proporciona la descripción de lo que deben colocar en cada uno de los espacios, los cuales servirán como referencia para los literales posteriores.

Recordar que para encontrar el total de elementos se usa la estrategia del conteo de cuánto en cuánto, ya que hasta en la siguiente lección se trabajará con la construcción y memorización de las tablas de multiplicar. Aunque la multiplicación es conmutativa, este es un concepto que se estudiará más adelante, para introducir la multiplicación se debe definir un sentido, con ello evitaremos dificultades en la comprensión del concepto.

Para la siguiente clase será necesario el uso de tapitas o semillas, indicar a los estudiantes llevarlas.

Anotaciones:

Fecha:

Clase: 1.2

- (A)** a. ¿Cuántos plátanos compró María?
b. Escribe el PO para calcular el total.

- (S)** a. En cada bolsa hay 5 plátanos. Hay 3 bolsas.
En total hay 15 plátanos.
b. Esta situación se puede escribir con el PO:

$$\text{PO: } \underline{5} \times \underline{3} = \underline{15}$$

Cuánto hay en cada grupo. Cuántos grupos hay. Cuánto hay en total.

- (R)** a. Brócolis b. Tomates
PO: 2 \times 4 = 8 PO: 3 \times 2 = 6
R: 8 brócolis. R: 6 tomates.
- c. Chiles d. Cebollas
PO: 4 \times 3 = 12 PO: 5 \times 6 = 30
R: 12 chiles. R: 30 cebollas.

Tarea: Página 11

1.3 Relacionemos la multiplicación y la suma

1 Analiza

Para encontrar el **PO** de la multiplicación observa que el total de lápices es 5×3 .

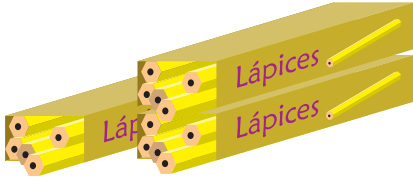

En cada caja hay la misma cantidad de objetos.



¿Cómo plantear un **PO** de suma para encontrar el total?

Soluciona



Ana

Represento el **PO**: 5×3 con tapitas así:

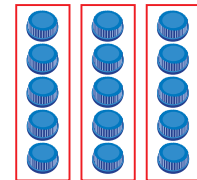

entonces también puede expresarse el **PO**: $5 + 5 + 5$.

2 Comprende

Con una suma del mismo número repetido, es posible encontrar la respuesta de la multiplicación. Se puede representar: $5 \times 3 = 5 + 5 + 5$.

↑ cantidad en cada grupo ↑ cantidad de grupos

3 Resuelve

1. Expresa cada multiplicación como una suma.

a. $3 \times 5 = 3 + 3 + 3 + 3 + 3$ b. $5 \times 2 = 5 + 5$ c. $9 \times 3 = 9 + 9 + 9$

2. Escribe primero el **PO** de la multiplicación, luego el de la suma y encuentra el total de tapitas:

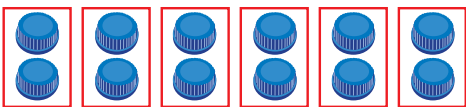

PO: $2 \times 6 = 2 + 2 + 2 + 2 + 2 + 2$

R: 12 tapitas.

Resuelve en casa

1. Expresa cada multiplicación como una suma.

a. $4 \times 2 = 4 + 4$ b. $6 \times 3 = 6 + 6 + 6$ c. $8 \times 4 = 8 + 8 + 8 + 8$

2. Escribe primero el **PO** de la multiplicación, luego el de la suma y encuentra el total de tapitas:

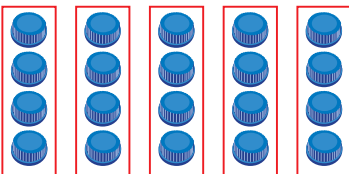

PO: $4 \times 5 = 4 + 4 + 4 + 4 + 4$

R: 20 tapitas.

Recorta la tabla con marcas del 2 de la página 139 para la siguiente clase.



Indicador de logro:

1.3 Escribe multiplicaciones como suma, identificando la cantidad que se repite y la cantidad de veces que se repite.

Propósito: Expresar la multiplicación como una suma repetida, planteando un PO de multiplicación y uno de suma para la misma situación.

Puntos importantes: En ① se presenta una situación con la cual se quiere relacionar la multiplicación con la suma, primero se debe escribir el PO de la multiplicación como en la clase anterior y realizar el conteo de cuánto en cuánto para encontrar el total de elementos.

Posteriormente indicar que representen cada uno de los lápices utilizando una tapita, como cada caja contiene 5 lápices y hay 3 cajas, se formarán 3 grupos con 5 tapitas, es decir, el total de tapitas se encuentra sumando $5 + 5 + 5$.

En ② se debe observar que tanto en el planteamiento de la multiplicación como en el de la suma se obtiene el mismo resultado, es decir, podemos expresar el PO de la multiplicación como una suma repetida $5 \times 3 = 5 + 5 + 5$, se debe enfatizar que la cantidad de elementos en cada grupo indica el número que se está sumando y la cantidad de grupos las veces que se está sumando, de esta manera se mantiene el sentido de la multiplicación. Se debe tener presente para esta y las clases posteriores que el objetivo no es efectuar las multiplicaciones a partir de una suma, sino utilizar el conteo de cuánto en cuánto.

En ③ para 1. se proporcionan las multiplicaciones y se dejan los espacios para que el estudiante identifique el número que se repite y la cantidad de veces. En 2. se proporcionan de manera gráfica los grupos, el estudiante debe extraer la información para el PO de la multiplicación, que posteriormente deberá escribir como una suma. Los problemas del Resuelve en casa son similares a los del Resuelve.

Sugerencia metodológica: Para la confirmación de las respuestas en la pizarra se pueden elaborar círculos de papel, indicando que cada uno de ellos representa un lápiz.

Materiales: Los objetos se pueden representar con tapitas o semillas.

Fecha:

Clase: 1.3

① Observa la imagen y plantea el PO para encontrar el total.

② Represento el PO: $\underline{5} \times \underline{3}$ con tapitas así:

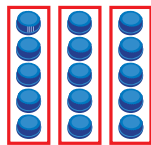

entonces, también puede expresarse como:

PO: $\underline{5} + \underline{5} + \underline{5}$

Se puede representar:

$5 \times 3 = 5 + 5 + 5$

③

1.

a. $3 \times 5 = \underline{3} + \underline{3} + \underline{3} + \underline{3} + \underline{3}$

b. $5 \times 2 = \underline{5} + \underline{5}$

c. $9 \times 3 = \underline{9} + \underline{9} + \underline{9}$

2.



PO: $\underline{2} \times \underline{6} = \underline{2} + \underline{2} + \underline{2} + \underline{2} + \underline{2} + \underline{2}$

R: $\underline{12}$ tapitas.

Tarea: Página 12

Lección 2 Conozcamos las tablas de multiplicar del 2, 3, 4 y 5

2.1 Construyamos la tabla de multiplicar del 2

1 Analiza

En cada subibaja hay 2 niños. Completa los .

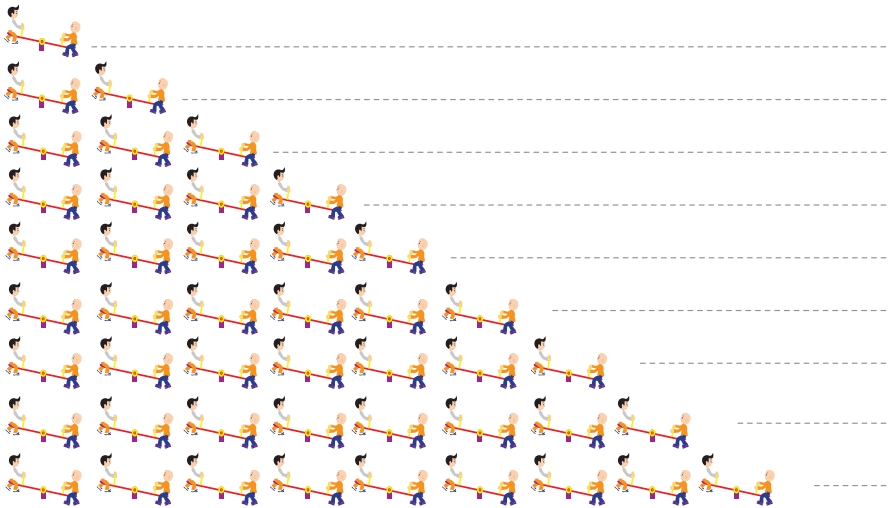

2	×	1	=	2
2	×	2	=	4
2	×	3	=	6
2	×	4	=	8
2	×	5	=	10
2	×	6	=	12
2	×	7	=	14
2	×	8	=	16
2	×	9	=	18

Soluciona

Observo de cuánto en cuánto aumenta.

Aumenta de 2 en 2.



José

$$\begin{array}{l} 2 \times 1 = 2 \\ 2 \times 2 = 4 \\ 2 \times 3 = 6 \end{array} \begin{array}{l} \curvearrowright +2 \\ \curvearrowright +2 \end{array}$$

Tapo las marcas que no necesito, luego digo la multiplicación y su resultado.

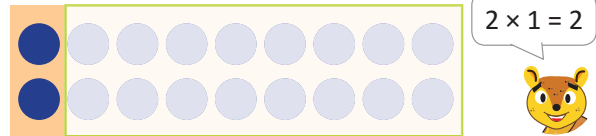

2 Comprende

Las multiplicaciones anteriores forman la tabla de multiplicar del 2.

La cantidad total de las multiplicaciones en la tabla de multiplicar del 2 aumenta de 2 en 2.

Tabla del 2

2 × 1 = 2	— Dos por uno, dos.
2 × 2 = 4	— Dos por dos, cuatro.
2 × 3 = 6	— Dos por tres, seis.
2 × 4 = 8	— Dos por cuatro, ocho.
2 × 5 = 10	— Dos por cinco, diez.
2 × 6 = 12	— Dos por seis, doce.
2 × 7 = 14	— Dos por siete, catorce.
2 × 8 = 16	— Dos por ocho, dieciséis.
2 × 9 = 18	— Dos por nueve, dieciocho.

3 Resuelve

Multiplica y escribe la respuesta viendo la tabla anterior.

a. $2 \times 1 = 2$ b. $2 \times 2 = 4$ c. $2 \times 3 = 6$ d. $2 \times 4 = 8$ e. $2 \times 5 = 10$

f. $2 \times 6 = 12$ g. $2 \times 7 = 14$ h. $2 \times 8 = 16$ i. $2 \times 9 = 18$



Recorta las tarjetas de la tabla del 2 que están en la página 133 para la siguiente clase.

Resuelve en casa

1. Completa viendo la tabla anterior:

$$\boxed{2} \times \boxed{1} = \boxed{2}$$

$$\boxed{2} \times \boxed{2} = \boxed{4}$$

$$\boxed{2} \times \boxed{3} = \boxed{6}$$

$$\boxed{2} \times \boxed{4} = \boxed{8}$$

$$\boxed{2} \times \boxed{5} = \boxed{10}$$

$$\boxed{2} \times \boxed{6} = \boxed{12}$$

$$\boxed{2} \times \boxed{7} = \boxed{14}$$

$$\boxed{2} \times \boxed{8} = \boxed{16}$$

$$\boxed{2} \times \boxed{9} = \boxed{18}$$

$$\boxed{2} \times \boxed{9} = \boxed{18}$$

$$\boxed{2} \times \boxed{8} = \boxed{16}$$

$$\boxed{2} \times \boxed{7} = \boxed{14}$$

$$\boxed{2} \times \boxed{6} = \boxed{12}$$

$$\boxed{2} \times \boxed{5} = \boxed{10}$$

$$\boxed{2} \times \boxed{4} = \boxed{8}$$

$$\boxed{2} \times \boxed{3} = \boxed{6}$$

$$\boxed{2} \times \boxed{2} = \boxed{4}$$

$$\boxed{2} \times \boxed{1} = \boxed{2}$$

2. Multiplica y escribe la respuesta viendo la tabla anterior:

a. $2 \times 1 = 2$ b. $2 \times 2 = 4$ c. $2 \times 3 = 6$ d. $2 \times 4 = 8$ e. $2 \times 5 = 10$

f. $2 \times 6 = 12$ g. $2 \times 7 = 14$ h. $2 \times 8 = 16$ i. $2 \times 9 = 18$

3. Completa los espacios celestes que hay en las ruletas con los resultados de cada multiplicación.

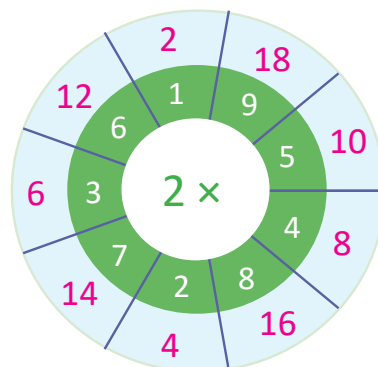
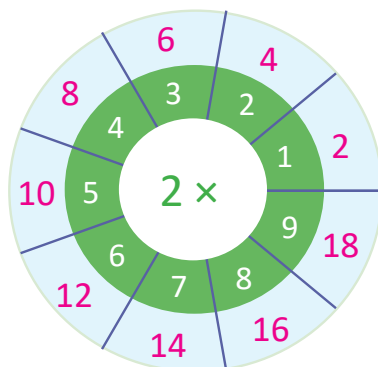

Indicador de logro:

2.1 Construye la tabla de multiplicar del 2.

Propósito: Construir la tabla de multiplicar del 2, aplicando el sentido de la multiplicación.

Puntos importantes: En ① utilizando el sentido de la multiplicación: elementos por grupos, el estudiante debe identificar la cantidad de niños que hay en cada subibaja y la cantidad de subibajas que hay, relacionándolo con la operación de la multiplicación que le corresponde, encontrando el total de elementos realizando el conteo de cuánto en cuánto; tal y como se realizó en la clase 1.2.

Además, se propone utilizar la tabla con marcas para confirmar los productos de la tabla de multiplicar del 2, en la cual se cubren las marcas con un pedazo de papel y se desliza hacia la derecha para obtener los resultados, por ejemplo:



Es decir, las columnas corresponden a los grupos y cada grupo contiene 2 círculos. Esta actividad a parte de identificar la tabla del 2 ayudará a su memorización. Para facilitar la comprensión de la tabla con marcas se sugiere elaborar una del tamaño que considere necesario y así explicar la estrategia para multiplicar.

En ② enfatizar que las multiplicaciones realizadas en el Analiza corresponden a la tabla de multiplicar del 2 y que esta va aumentando de 2 en 2. Indicar a los estudiantes que realicen la lectura individual y posteriormente la lectura de forma grupal de la tabla del 2, las veces que considere necesario.

En ③ se deben escribir los resultados de la tabla de multiplicar del 2, dependiendo del tiempo puede indicar que confirmen los resultados de las multiplicaciones con la tabla con marcas. En el Resuelve en casa, para el problema 3. brindar indicaciones de cómo se debe resolver.

En el Plan de pizarra, inicialmente los resultados de las multiplicaciones no deben ser escritos.

Materiales: Tabla con marcas del 2 (página 139 del LT) y página de papel.

Fecha:

Clase: 2.1

Ⓐ En cada subibaja hay 2 niños. Completa los .

- 2 × 1 = 2
- 2 × 2 = 4
- 2 × 3 = 6
- 2 × 4 = 8
- 2 × 5 = 10
- 2 × 6 = 12
- 2 × 7 = 14
- 2 × 8 = 16
- 2 × 9 = 18

Ⓘ Aumenta de 2 en 2. Repasemos utilizando la tabla con marcas.

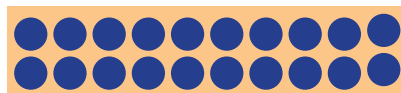

Ⓡ Multiplica y escribe la respuesta viendo la tabla anterior.

- a. $2 \times 1 = 2$ b. $2 \times 2 = 4$ c. $2 \times 3 = 6$
- d. $2 \times 4 = 8$ e. $2 \times 5 = 10$ f. $2 \times 6 = 12$
- g. $2 \times 7 = 14$ h. $2 \times 8 = 16$ i. $2 \times 9 = 18$

Tarea: Página 14

2.2 Memorizamos la tabla de multiplicar del 2

1 Analiza

Lee y memoriza la tabla de multiplicar del 2 utilizando las tarjetas, en las siguientes formas:

1. En orden:
 - a. De arriba hacia abajo.
 - b. De abajo hacia arriba.
2. En desorden.

Soluciona

Digo la tabla de multiplicar del 2.

1. En orden:

a. De arriba hacia abajo.

Dos por cuatro, ocho.

¡Correcto, es ocho!

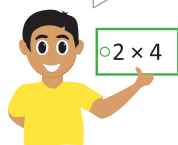

b. De abajo hacia arriba.



2. En desorden.

Comprende

El uso de las tarjetas facilita la memorización de la tabla de multiplicar del 2.

2 Resuelve

1. Repite la tabla de multiplicar del 2 en las siguientes formas: de arriba hacia abajo, de abajo hacia arriba y en desorden.
2. Dile a tu profesor la tabla de multiplicar del 2 en las siguientes formas: de arriba hacia abajo, de abajo hacia arriba y en desorden.

Resuelve en casa

1. Repite la tabla de multiplicar del 2 en las siguientes formas: de arriba hacia abajo, de abajo hacia arriba y en desorden.
2. Dile a un familiar la tabla de multiplicar del 2 en las siguientes formas: de arriba hacia abajo, de abajo hacia arriba y en desorden.

Firma de un familiar: _____

Indicador de logro:

2.2 Expresa en forma oral y escrita los productos de la tabla de multiplicar del 2 en orden ascendente, descendente y en desorden.

Propósito: Memorizar la tabla del 2 en orden ascendente, descendente y en desorden.

Puntos importantes: En **1** haciendo uso de las tarjetas de multiplicación se espera garantizar la memorización de la tabla del 2, tanto en orden como en desorden. Se debe brindar un espacio a los estudiantes para que de forma individual repasen la tabla de multiplicar del 2, colocando las tarjetas en sus escritorios en las formas que indica el Analiza y que posteriormente lo hagan en parejas; uno de los estudiantes comienza mostrando una de las tarjetas con la multiplicación y el compañero sin ver sus tarjetas responde con el resultado, alternándose en la participación. Dependiendo del tiempo puede indicar que se pregunte en orden y en desorden.

Las actividades del **2** tienen la finalidad de seguir practicando la tabla de multiplicar del dos, para su memorización tanto en orden como en desorden. Al final de la clase con las tarjetas de multiplicación se puede elaborar un llavero utilizando lana, para evitar que se extravíen y así poder seguir usándolas en clases posteriores, se sugiere que las tarjetas se ordenen de forma ascendente antes de elaborar el llavero.

Sugerencia metodológica: Con el objetivo de guiar y facilitar la comprensión de las indicaciones del Analiza, se sugiere elaborar las tarjetas de multiplicación del 2, tal y como se muestra en el Plan de pizarra.

Materiales: Tarjetas de multiplicación de la tabla del 2 (página 133 del LT), lana y tijera.

Anotaciones:

Fecha:

Clase: 2.2

- (A)** Lee y memoriza la tabla de multiplicar del 2 utilizando las tarjetas, en las siguientes formas:
1. En orden:
 - a. De arriba hacia abajo.
 - b. De abajo hacia arriba.
 2. En desorden.

(S) Preparo las tarjetas de multiplicar del 2:

2×1	2×2	2×3	2×4	2×5
2×6	2×7	2×8	2×9	

- (R)**
1. Repite la tabla de multiplicar de arriba hacia abajo, de abajo hacia arriba y en desorden.
 2. Di la tabla de multiplicar del 2 al profesor.

Tarea: Página 15

Lección 2

2.3 Apliquemos la tabla de multiplicar del 2

1 Analiza

Observa y responde.



¿Cuántos huevos hay en total?

2 Soluciona



Ana

Como hay 2 huevos en cada nido y hay 9 nidos.

El PO se expresa así:

PO: 2 × 9 R: 18 huevos.

Comprende

En la multiplicación, el primer número es el que se repite y el segundo indica la cantidad de veces que se repite.

Al primer número se le llama **multiplicando**, al segundo número se le llama **multiplicador**, y al resultado se le llama **producto**.

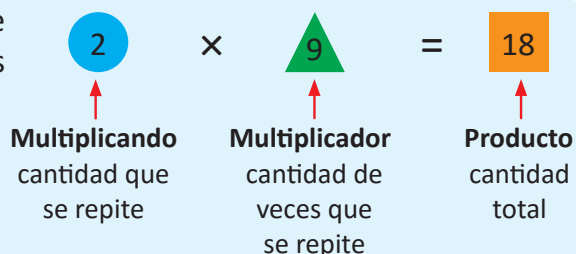

3 Resuelve

En cada situación expresa el PO de la multiplicación y responde.

a. ¿Cuántas llaves hay en total?



Hay 2 llaves en cada llavero y hay 4 llaveros.

PO: 2 × 4 R: 8 llaves.

b. En el literal a, si hay 6 llaveros con la misma cantidad de llaves, ¿cuántas llaves hay ahora?

PO: 2 × 6 R: 12 llaves.

Resuelve en casa

En cada situación expresa el PO de la multiplicación y responde.

a. ¿Cuántas naranjas hay en total?



Hay 2 naranjas en cada plato y hay 3 platos.

PO: 2 × 3 R: 6 naranjas.

b. En el literal a, si hay 7 platos con la misma cantidad de naranjas, ¿cuántas naranjas hay ahora?

PO: 2 × 7 R: 14 naranjas.

Recorta la tabla con marcas del 5 de la página 143 para la siguiente clase.



Firma de un familiar: _____

Indicador de logro:

2.3 Utiliza los productos de la tabla del 2 para resolver situaciones en las que se tienen grupos de 2 elementos.

Propósito: Aplicar la tabla de multiplicar del 2 para resolver situaciones y nombrar los elementos de la multiplicación.

Puntos importantes: En **1** se presenta una situación en la que el total de elementos en cada grupo es 2, el estudiante debe plantear el PO de la multiplicación y encontrar el total de elementos haciendo uso de la tabla de multiplicar del 2.

En **2** se hace énfasis en el sentido de la multiplicación y además se definen las partes que componen a una multiplicación:



En **3** se presentan dos situaciones similares a la del Analiza, en las cuales se debe escribir el PO y encontrar el total de elementos. Se debe verificar que los estudiantes escriban de forma correcta el PO, identificando la cantidad de llaves en cada llavero como el multiplicando y la cantidad de llaveros como el multiplicador. El **b.** tiene mayor dificultad; ya que al no proporcionar la ilustración, el estudiante debe tener claro el concepto de multiplicando y multiplicador. En caso de presentar dificultades para encontrar el total, puede indicar que repasen la tabla del 2, con ayuda de las tarjetas. Los problemas del Resuelve en casa son análogos a los del Resuelve.

Materiales: Tarjetas de multiplicación de la tabla del 2.

Anotaciones:

Fecha:

Clase: 2.3

- (A)** Observa el Analiza y responde.
¿Cuántos huevos hay en total?
- (S)** Hay 2 huevos en cada nido y hay 9 nidos.
PO: 2 × 9 R: 18 huevos.
- (R)** a. ¿Cuántas llaves hay en total?

Hay 2 llaves en cada llavero y hay 4 llaveros.
PO: 2 × 4 R: 8 llaves.









- b. ¿Y si hay 6 llaveros?
- Hay 2 llaves en cada llavero y 6 llaveros.
PO: 2 × 6 R: 12 llaves.

Tarea: Página 16

2.4 Construyamos la tabla de multiplicar del 5

1 Analiza

En cada trampolín hay 5 niños. Completa los .

	-----	$5 \times 1 = 5$
	-----	$5 \times 2 = 10$
	-----	$5 \times 3 = 15$
	-----	$5 \times 4 = 20$
	-----	$5 \times 5 = 25$
	-----	$5 \times 6 = 30$
	-----	$5 \times 7 = 35$
	-----	$5 \times 8 = 40$
	-----	$5 \times 9 = 45$

Soluciona

Observo de cuánto en cuánto aumenta.

Aumenta de 5 en 5.



Mario

$$\begin{array}{l} 5 \times 1 = 5 \\ 5 \times 2 = 10 \\ 5 \times 3 = 15 \end{array} \begin{array}{l} \curvearrowright +5 \\ \curvearrowright +5 \end{array}$$

Tapo las marcas que no necesito, luego digo la multiplicación y su resultado.

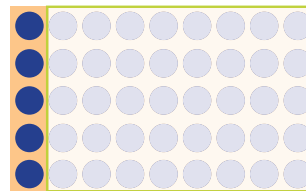

$5 \times 1 = 5$



2 Comprende

Las multiplicaciones anteriores forman la tabla de multiplicar del 5.

Los productos de la tabla de multiplicar del 5 aumentan de 5 en 5.

Tabla del 5

- $5 \times 1 = 5$ — Cinco por uno, cinco.
- $5 \times 2 = 10$ — Cinco por dos, diez.
- $5 \times 3 = 15$ — Cinco por tres, quince.
- $5 \times 4 = 20$ — Cinco por cuatro, veinte.
- $5 \times 5 = 25$ — Cinco por cinco, veinticinco.
- $5 \times 6 = 30$ — Cinco por seis, treinta.
- $5 \times 7 = 35$ — Cinco por siete, treinta y cinco.
- $5 \times 8 = 40$ — Cinco por ocho, cuarenta.
- $5 \times 9 = 45$ — Cinco por nueve, cuarenta y cinco.

3 Resuelve

Multiplica y escribe la respuesta viendo la tabla anterior.

- a. $5 \times 1 = 5$ b. $5 \times 2 = 10$ c. $5 \times 3 = 15$ d. $5 \times 4 = 20$ e. $5 \times 5 = 25$
 f. $5 \times 6 = 30$ g. $5 \times 7 = 35$ h. $5 \times 8 = 40$ i. $5 \times 9 = 45$

Recorta las tarjetas de la tabla del 5 que están en la página 133 para la siguiente clase.



Resuelve en casa

1. Completa viendo la tabla anterior:

$5 \times 1 = 5$	$5 \times 9 = 45$
$5 \times 2 = 10$	$5 \times 8 = 40$
$5 \times 3 = 15$	$5 \times 7 = 35$
$5 \times 4 = 20$	$5 \times 6 = 30$
$5 \times 5 = 25$	$5 \times 5 = 25$
$5 \times 6 = 30$	$5 \times 4 = 20$
$5 \times 7 = 35$	$5 \times 3 = 15$
$5 \times 8 = 40$	$5 \times 2 = 10$
$5 \times 9 = 45$	$5 \times 1 = 5$

2. Multiplica y escribe la respuesta viendo la tabla anterior:

- a. $5 \times 1 = 5$ b. $5 \times 2 = 10$ c. $5 \times 3 = 15$ d. $5 \times 4 = 20$ e. $5 \times 5 = 25$
 f. $5 \times 6 = 30$ g. $5 \times 7 = 35$ h. $5 \times 8 = 40$ i. $5 \times 9 = 45$

3. Completa los espacios celestes que hay en las ruletas con los resultados de cada multiplicación.

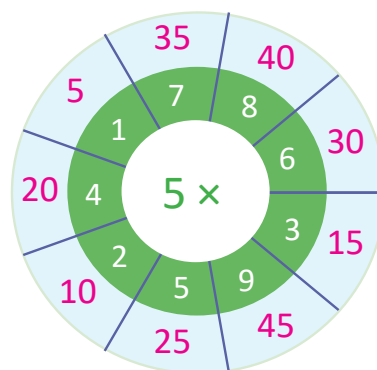
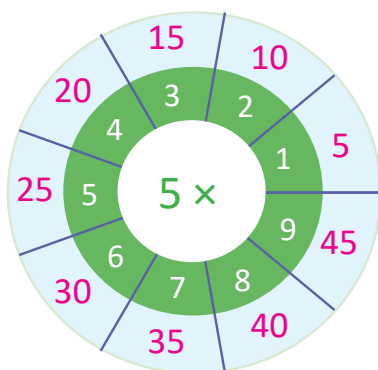

Indicador de logro:

2.4 Construye la tabla de multiplicar del 5.

Propósito: Construir la tabla de multiplicar del 5, aplicando el sentido de la multiplicación.

Puntos importantes: En **1** utilizando el sentido de la multiplicación: elementos por grupos, el estudiante debe identificar la cantidad de niños que hay en cada trampolín y la cantidad de trampolines que hay, relacionándolo con la operación de la multiplicación que le corresponde, encontrando el total realizando el conteo de 5 en 5.

Además, se propone utilizar la tabla con marcas para confirmar los productos de la tabla de multiplicar del 5, cubriendo las marcas con una hoja de papel y deslizando hacia la derecha para obtener los resultados. Es decir, las columnas corresponden a los grupos y cada grupo contiene 5 círculos. Esta actividad a parte de identificar la tabla del 5 ayudará a su memorización.

En **2** se indica que las multiplicaciones realizadas en el Analiza corresponden a la tabla de multiplicar del 5 y que los productos van aumentando de 5 en 5. Indicar a los estudiantes que realicen la lectura individual y posteriormente la lectura de forma grupal de la tabla del 5, las veces que considere necesario.

En **3** se deben escribir los resultados de la tabla de multiplicar del 5, dependiendo del tiempo puede indicar que confirmen los resultados de las multiplicaciones con la tabla con marcas. En el Resuelve en casa, para el problema 3. brindar indicaciones de cómo se debe resolver.

En el Plan de pizarra, inicialmente los resultados de las multiplicaciones no deben ser escritos.

Materiales: Tabla con marcas del 5 (página 143 del LT) y página de papel.

Anotaciones:

Fecha:

Clase: 2.4

(A) En cada trampolín hay 5 niños.
Completa los .

$$\begin{array}{l} 5 \times 1 = 5 \\ 5 \times 2 = 10 \\ 5 \times 3 = 15 \\ 5 \times 4 = 20 \\ 5 \times 5 = 25 \\ 5 \times 6 = 30 \\ 5 \times 7 = 35 \\ 5 \times 8 = 40 \\ 5 \times 9 = 45 \end{array}$$

(S) Aumenta de 5 en 5.
Repasemos utilizando las marcas.

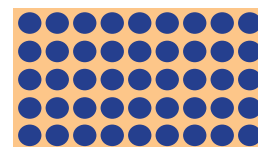

(R) Multiplica y escribe la respuesta viendo la tabla anterior.

$$\begin{array}{lll} \text{a. } 5 \times 1 = 5 & \text{b. } 5 \times 2 = 10 & \text{c. } 5 \times 3 = 15 \\ \text{d. } 5 \times 4 = 20 & \text{e. } 5 \times 5 = 25 & \text{f. } 5 \times 6 = 30 \\ \text{g. } 5 \times 7 = 35 & \text{h. } 5 \times 8 = 40 & \text{i. } 5 \times 9 = 45 \end{array}$$

Tarea: Página 18

2.5 Memorizamos la tabla de multiplicar del 5

1 Analiza

Lee y memoriza la tabla de multiplicar del 5 utilizando las tarjetas, en las siguientes formas:

1. En orden:
 - a. De arriba hacia abajo.
 - b. De abajo hacia arriba.
2. En desorden.

Soluciona

Digo la tabla de multiplicar del 5.

1. En orden:

a. De arriba hacia abajo.

Cinco por seis, treinta.

¡Correcto, es treinta!

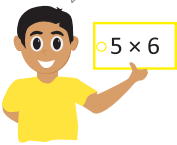

b. De abajo hacia arriba.



2. En desorden.

Comprende

El uso de las tarjetas también ayuda a memorizar la tabla de multiplicar del 5.

2 Resuelve

1. Repite la tabla de multiplicar del 5 en las siguientes formas: de arriba hacia abajo, de abajo hacia arriba y en desorden.
2. Dile a tu profesor la tabla de multiplicar del 5 en las siguientes formas: de arriba hacia abajo, de abajo hacia arriba y en desorden.

Resuelve en casa

1. Repite la tabla de multiplicar del 5 en las siguientes formas: de arriba hacia abajo, de abajo hacia arriba y en desorden.
2. Dile a un familiar la tabla de multiplicar del 5 en las siguientes formas: de arriba hacia abajo, de abajo hacia arriba y en desorden.

Firma de un familiar: _____

Indicador de logro:

2.5 Expresa en forma oral y escrita los productos de la tabla de multiplicar del 5 en orden ascendente, descendente y en desorden.

Propósito: Memorizar la tabla de multiplicar del 5 en orden ascendente, descendente y en desorden.

Puntos importantes: En **1** haciendo uso de las tarjetas de multiplicación se espera garantizar la memorización de la tabla del 5, tanto en orden como en desorden. Se debe brindar un espacio a los estudiantes para que de forma individual repasen la tabla de multiplicar del 5, colocando las tarjetas en sus escritorios en las formas que indica el Analiza y que posteriormente lo hagan en parejas; uno de los estudiantes comienza mostrando una de las tarjetas con la multiplicación y el compañero sin ver sus tarjetas responde con el resultado, alternándose en la participación. Dependiendo del tiempo puede indicar que se pregunte en orden y en desorden.

Las actividades del **2** tienen la finalidad de seguir practicando la tabla de multiplicar del cinco, para su memorización tanto en orden como en desorden. Al final de la clase con las tarjetas de multiplicación se puede elaborar un llavero utilizando lana, para evitar que se extravíen y así poder seguir usándolas en clases posteriores, se sugiere que las tarjetas se ordenen de forma ascendente antes de elaborar el llavero.

Sugerencia metodológica: Con el objetivo de guiar y facilitar la comprensión de las indicaciones del Analiza, se sugiere elaborar las tarjetas de multiplicación de la tabla del 5 tal y como se muestra en el Plan de pizarra.

Materiales: Tarjetas de multiplicación de la tabla del 5 (página 133 del LT), lana y tijera.

Anotaciones:

Fecha:

Clase: 2.5

(A) Lee y memoriza la tabla de multiplicar del 5 utilizando las tarjetas, en las siguientes formas:

- En orden:
 - De arriba hacia abajo.
 - De abajo hacia arriba.
- En desorden.

(S) Preparo las tarjetas de multiplicar del 5:

5×1 5×2 5×3 5×4 5×5

5×6 5×7 5×8 5×9

(R) 1. Repite la tabla de multiplicar del 5 de arriba hacia abajo, de abajo hacia arriba y en desorden.

2. Di la tabla de multiplicar del 5 al profesor.

Tarea: Página 19

2.6 Apliquemos la tabla de multiplicar del 5

1 Analiza

Observa y responde.

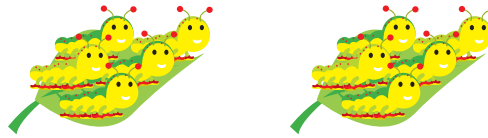

¿Cuántas orugas hay en total?

Soluciona



Beatriz

Como hay 5 orugas en cada hoja y hay 2 hojas, el **PO** se expresa así:

PO: 5 × 2

R: 10 orugas.

2 Comprende

Si se sabe cuántas veces se repite el número 5, se puede calcular el total utilizando la tabla de multiplicar del 5.

3 Resuelve

En cada situación expresa el **PO** de la multiplicación y responde.

a. ¿Cuántos panes hay en total?



Hay 5 panes en cada canasta y hay 3 canastas.

PO: 5 × 3

R: 15 panes.

b. En el literal a, si hay 8 canastas con la misma cantidad de panes, ¿cuántos panes hay ahora?

PO: 5 × 8

R: 40 panes.

Resuelve en casa

En cada situación expresa el **PO** de la multiplicación y responde.

a. ¿Cuántas zanahorias hay en total?



Hay 5 zanahorias en cada bolsa y hay 4 bolsas.

PO: 5 × 4

R: 20 zanahorias.

b. En el literal a, si hay 7 bolsas con la misma cantidad de zanahorias, ¿cuántas zanahorias hay ahora?

PO: 5 × 7

R: 35 zanahorias.

Recorta la tabla con marcas del 3 de la página 139 para la siguiente clase.

Indicador de logro:

2.6 Utiliza la tabla del 5 para resolver situaciones en las que se tienen grupos de 5 elementos.

Propósito: Aplicar la tabla de multiplicar del 5 para resolver situaciones donde el total de elementos en cada grupo es 5, planteando el PO de la multiplicación y encontrando el total.

Puntos importantes: En **1** se presenta una situación en la que el total de elementos en cada grupo es 5, el estudiante debe plantear el PO de la multiplicación y encontrar el total.

En **2** se indica que para encontrar el total de elementos, se multiplica la cantidad de elementos que contiene cada grupo por la cantidad de grupos que hay, como la cantidad de elementos en cada grupo es 5 el resultado se calcula aplicando la tabla del 5.

En **3** se presentan dos situaciones similares a la del Analiza, en las cuales se debe escribir el PO y encontrar el total de elementos. Se debe verificar que los estudiantes escriban de forma correcta el PO, identificando la cantidad de panes en cada canasta como el multiplicando y la cantidad de canastas como el multiplicador. El **b.** tiene mayor dificultad; ya que al no proporcionar la ilustración, el estudiante debe tener claro el concepto de multiplicando y multiplicador. En caso de presentar dificultades para encontrar el total, puede indicar que repasen la tabla del 5, con ayuda de las tarjetas. Los problemas del Resuelve en casa son análogos a los del Resuelve.

Materiales: Tarjetas de multiplicación de la tabla del 5.

Anotaciones:

Fecha:

Clase: 2.6

(A) Observa el Analiza y responde.
¿Cuántas orugas hay en total?

(S) Hay 5 orugas en cada hoja y hay 2 hojas.

PO: 5 × 2 R: 10 orugas.

(R) a. ¿Cuántos panes hay en total?



Hay 5 panes en cada canasta y hay 3 canastas.

PO: 5 × 3 R: 15 panes.

b. Si hay 8 canastas con la misma cantidad de panes, ¿cuántos panes hay ahora?

Hay 5 panes en cada canasta y 8 canastas.

PO: 5 × 8 R: 40 panes.

Tarea: Página 20

2.7 Construyamos la tabla de multiplicar del 3

1 Analiza

En cada deslizadero hay 3 niños. Completa los .

	-----	$3 \times 1 = 3$
	-----	$3 \times 2 = 6$
	-----	$3 \times 3 = 9$
	-----	$3 \times 4 = 12$
	-----	$3 \times 5 = 15$
	-----	$3 \times 6 = 18$
	-----	$3 \times 7 = 21$
	-----	$3 \times 8 = 24$
	-----	$3 \times 9 = 27$

Soluciona

Observo de cuánto en cuánto aumenta.

Aumenta de 3 en 3.



Antonio

$$\begin{array}{l}
 3 \times 1 = 3 \\
 3 \times 2 = 6 \\
 3 \times 3 = 9
 \end{array}$$

$\begin{array}{l} \curvearrowright +3 \\ \curvearrowright +3 \end{array}$

Tapo las marcas que no necesito, luego digo la multiplicación y su resultado.

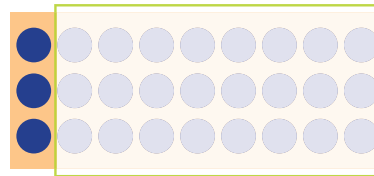

$3 \times 1 = 3$



2 Comprende

Las multiplicaciones anteriores forman la tabla de multiplicar del 3.

Los productos de la tabla de multiplicar del 3, aumentan de 3 en 3.

Tabla del 3

$3 \times 1 = 3$	→	Tres por uno, tres.
$3 \times 2 = 6$	→	Tres por dos, seis.
$3 \times 3 = 9$	→	Tres por tres, nueve.
$3 \times 4 = 12$	→	Tres por cuatro, doce.
$3 \times 5 = 15$	→	Tres por cinco, quince.
$3 \times 6 = 18$	→	Tres por seis, dieciocho.
$3 \times 7 = 21$	→	Tres por siete, veintiuno.
$3 \times 8 = 24$	→	Tres por ocho, veinticuatro.
$3 \times 9 = 27$	→	Tres por nueve, veintisiete.

3 Resuelve

Multiplica y escribe la respuesta viendo la tabla anterior.

a. $3 \times 1 = 3$ b. $3 \times 2 = 6$ c. $3 \times 3 = 9$ d. $3 \times 4 = 12$ e. $3 \times 5 = 15$

f. $3 \times 6 = 18$ g. $3 \times 7 = 21$ h. $3 \times 8 = 24$ i. $3 \times 9 = 27$

Recorta las tarjetas de la tabla del 3 que están en la página 133 para la siguiente clase.

Resuelve en casa

1. Completa viendo la tabla anterior:

$$\boxed{3} \times \boxed{1} = \boxed{3}$$

$$\boxed{3} \times \boxed{2} = \boxed{6}$$

$$\boxed{3} \times \boxed{3} = \boxed{9}$$

$$\boxed{3} \times \boxed{4} = \boxed{12}$$

$$\boxed{3} \times \boxed{5} = \boxed{15}$$

$$\boxed{3} \times \boxed{6} = \boxed{18}$$

$$\boxed{3} \times \boxed{7} = \boxed{21}$$

$$\boxed{3} \times \boxed{8} = \boxed{24}$$

$$\boxed{3} \times \boxed{9} = \boxed{27}$$

$$\boxed{3} \times \boxed{9} = \boxed{27}$$

$$\boxed{3} \times \boxed{8} = \boxed{24}$$

$$\boxed{3} \times \boxed{7} = \boxed{21}$$

$$\boxed{3} \times \boxed{6} = \boxed{18}$$

$$\boxed{3} \times \boxed{5} = \boxed{15}$$

$$\boxed{3} \times \boxed{4} = \boxed{12}$$

$$\boxed{3} \times \boxed{3} = \boxed{9}$$

$$\boxed{3} \times \boxed{2} = \boxed{6}$$

$$\boxed{3} \times \boxed{1} = \boxed{3}$$

2. Multiplica y escribe la respuesta viendo la tabla anterior:

a. $3 \times 1 = 3$ b. $3 \times 2 = 6$ c. $3 \times 3 = 9$ d. $3 \times 4 = 12$ e. $3 \times 5 = 15$

f. $3 \times 6 = 18$ g. $3 \times 7 = 21$ h. $3 \times 8 = 24$ i. $3 \times 9 = 27$

3. Completa los espacios celestes que hay en las ruletas con los resultados de cada multiplicación.

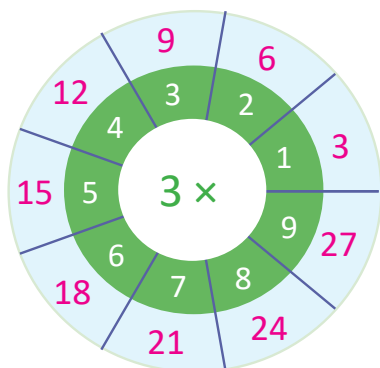

Indicador de logro:

2.7 Construye la tabla de multiplicar del 3.

Propósito: Construir la tabla de multiplicar del 3, aplicando el sentido de la multiplicación.

Puntos importantes: En ① utilizando el sentido de la multiplicación: elementos por grupos, el estudiante debe identificar la cantidad de niños que hay en cada deslizador y la cantidad de deslizadores que hay en cada fila, relacionándolo con la operación de la multiplicación que le corresponde. Encontrando el total realizando conteo de 3 en 3. Además se propone utilizar la tabla con marcas para confirmar los productos de la tabla de multiplicar del 3.

En ② se debe enfatizar que las multiplicaciones realizadas en el Analiza corresponden a la tabla de multiplicar del 3 y que esta va aumentando de 3 en 3. Indicar a los estudiantes que realicen la lectura individual y posteriormente la lectura de forma grupal de la tabla del 3, las veces que considere necesario.

En ③ se deben escribir los resultados de la tabla de multiplicar del 3, dependiendo del tiempo puede indicar que confirmen los resultados de las multiplicaciones con la tabla con marcas. El Resuelve en casa tiene como objetivo seguir practicando la tabla de multiplicar del 3.

En el Plan de pizarra, inicialmente los resultados de las multiplicaciones no deben ser escritos. A diferencia de las tablas del 2 y 5, la tabla del 3 presenta mayor dificultad para obtener los productos, es por ello que se debe garantizar que los estudiantes previo al trabajo de la tabla del 3, manejen el conteo de 3 en 3.

Materiales: Tabla con marcas del 3 (página 139 del LT) y página de papel.

Anotaciones:

Fecha:

Clase: 2.7

Ⓐ En cada deslizador hay 3 niños. Completa los .

- 3 × 1 = 3
- 3 × 2 = 6
- 3 × 3 = 9
- 3 × 4 = 12
- 3 × 5 = 15
- 3 × 6 = 18
- 3 × 7 = 21
- 3 × 8 = 24
- 3 × 9 = 27

Ⓘ Aumenta de 3 en 3. Repasemos utilizando la tabla con marcas.

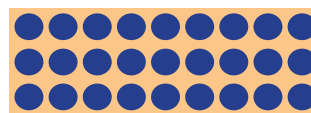

Ⓡ Multiplica y escribe la respuesta.

- a. $3 \times 1 = 3$ b. $3 \times 2 = 6$ c. $3 \times 3 = 9$
- d. $3 \times 4 = 12$ e. $3 \times 5 = 15$ f. $3 \times 6 = 18$
- g. $3 \times 7 = 21$ h. $3 \times 8 = 24$ i. $3 \times 9 = 27$

Tarea: Página 22

2.8 Memorizamos la tabla de multiplicar del 3

1 Analiza

Lee y memoriza la tabla de multiplicar del 3 utilizando las tarjetas, en las siguientes formas:

1. En orden:
 - a. De arriba hacia abajo.
 - b. De abajo hacia arriba.
2. En desorden.

Soluciona

Digo la tabla de multiplicar del 3.

1. En orden:
 - a. De arriba hacia abajo.

Tres por cuatro, doce.



3×4

3×1 3×2 3×3 3×4 3×5 3×6 3×7 3×8 3×9

¡Correcto, es doce!

- b. De abajo hacia arriba.

3×9 3×8 3×7 3×6 3×5 3×4 3×3 3×2 3×1



12

2. En desorden.

3×8 3×7 3×1 3×6 3×2 3×5 3×9 3×3 3×4

Comprende

El uso de las tarjetas también ayuda a memorizar la tabla de multiplicar del 3.

2 Resuelve

1. Repite la tabla de multiplicar del 3 en las siguientes formas: de arriba hacia abajo, de abajo hacia arriba y en desorden.
2. Dile a tu profesor la tabla de multiplicar del 3 en las siguientes formas: de arriba hacia abajo, de abajo hacia arriba y en desorden.

Resuelve en casa

1. Repite la tabla de multiplicar del 3 en las siguientes formas: de arriba hacia abajo, de abajo hacia arriba y en desorden.
2. Dile a un familiar la tabla de multiplicar del 3 en las siguientes formas: de arriba hacia abajo, de abajo hacia arriba y en desorden.

Firma de un familiar: _____

Indicador de logro:

2.8 Expresa en forma oral y escrita los productos de la tabla de multiplicar del 3 en orden ascendente, descendente y en desorden.

Propósito: Memorizar la tabla de multiplicar del 3 en orden ascendente, descendente y en desorden.

Puntos importantes: En **1** haciendo uso de las tarjetas de multiplicación se espera garantizar la memorización de la tabla del 3, tanto en orden como en desorden. Se debe brindar un espacio a los estudiantes para que de forma individual repasen la tabla de multiplicar del 3, colocando las tarjetas en sus escritorios en las formas que indica el Analiza y que posteriormente lo hagan en parejas; uno de los estudiantes comienza mostrando una de las tarjetas con la multiplicación y el compañero sin ver sus tarjetas responde con el resultado, alternándose en la participación. Dependiendo del tiempo puede indicar que se pregunte en orden y en desorden.

Las actividades del **2** tienen la finalidad de seguir practicando la tabla de multiplicar del 3, para su memorización tanto en orden como en desorden. Al final de la clase con las tarjetas de multiplicación se puede elaborar un llavero utilizando lana, para evitar que se extravíen y así poder seguir usándolas en clases posteriores, se sugiere que las tarjetas se ordenen de forma ascendente antes de elaborar el llavero.

Sugerencia metodológica: Con el objetivo de guiar y facilitar la comprensión de las indicaciones del Analiza, se sugiere elaborar las tarjetas de multiplicación de la tabla del 3, tal y como se muestra en el Plan de pizarra.

Materiales: Tarjetas de multiplicación de la tabla del 3 (página 133 del LT), lana y tijera.

Anotaciones:

Fecha:

Clase: 2.8

- (A)** Lee y memoriza la tabla de multiplicar del 3 utilizando las tarjetas, en las siguientes formas:
1. En orden:
 - a. De arriba hacia abajo.
 - b. De abajo hacia arriba.
 2. En desorden.

(S) Preparo las tarjetas de multiplicar del 3.

1a.

•3 × 1 •3 × 2 •3 × 3 •3 × 4 •3 × 5 •3 × 6 •3 × 7 •3 × 8 •3 × 9

1b.

•3 × 9 •3 × 8 •3 × 7 •3 × 6 •3 × 5 •3 × 4 •3 × 3 •3 × 2 •3 × 1

- (R)**
1. Repite la tabla de multiplicar del 3 de arriba hacia abajo, de abajo hacia arriba y en desorden.
 2. Di la tabla de multiplicar al profesor.

Tarea: Página 23

Lección 2

2.9 Apliquemos la tabla de multiplicar del 3

1

Analiza.....

Observa y responde.



¿Cuántos trompos hay en total?

Soluciona.....



Julia

Como hay 3 trompos en cada bolsa y hay 4 bolsas, el **PO** se expresa así:

PO: 3 × 4

R: 12 trompos.

2

Comprende

Si se sabe cuántas veces se repite el número 3, se puede calcular el total utilizando la tabla de multiplicar del 3.

3

Resuelve.....

En cada situación expresa el **PO** de la multiplicación y responde.

a. ¿Cuántos pericos hay en total?

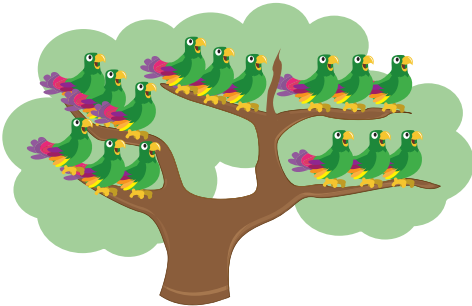

Hay 3 pericos en cada rama y hay 5 ramas.

PO: 3 × 5

R: 15 pericos.

b. En el literal a, si hay 9 ramas con la misma cantidad de pericos, ¿cuántos pericos hay ahora?

PO: 3 × 9

R: 27 pericos.

Recorta la tabla con marcas del 4 de la página 145 para la siguiente clase.

Resuelve en casa.....

En cada situación expresa el **PO** de la multiplicación y responde.

a. ¿Cuántas chibolas hay en total?



Hay 3 chibolas en cada bolsa y hay 2 bolsas.

PO: 3 × 2

R: 6 chibolas.

b. En el literal a, si hay 6 bolsas con la misma cantidad de chibolas, ¿cuántas chibolas hay ahora?

PO: 3 × 6

R: 18 chibolas.

Indicador de logro:

2.9 Utiliza la tabla del 3 para resolver situaciones en las que se tienen grupos de 3 elementos.

Propósito: Aplicar la tabla de multiplicar del 3 para resolver situaciones donde el total de elementos en cada grupo es 3, planteando el PO de la multiplicación y encontrando el total.

Puntos importantes: En **1** se presenta una situación en la que el total de elementos en cada grupo es 3, el estudiante debe plantear el PO de la multiplicación y encontrar el total.

En **2** se indica que para encontrar el total de elementos, se multiplica la cantidad de elementos que contiene cada grupo por la cantidad de grupos que hay, como la cantidad de elementos en cada grupo es 3 el resultado se calcula aplicando la tabla del 3.

En **3** se presentan dos situaciones similares a la del Analiza, donde los pericos representan el multiplicando y la cantidad de ramas en las que se encuentran el multiplicador. Se debe verificar que los estudiantes escriban de forma correcta el PO, el **b.** tiene mayor dificultad; ya que al no proporcionar la ilustración, el estudiante debe tener claro el concepto de multiplicando y multiplicador. En caso de presentar dificultades para encontrar el total, puede indicar que repasen la tabla del 3, con ayuda de las tarjetas. Los problemas del Resuelve en casa son análogos a los anteriores.

Si los estudiantes terminan rápido los ejercicios de la sección Resuelve, indicar que pueden seguir practicando las tablas de multiplicar del 2, 5 y 3 con ayuda de las tarjetas de multiplicación, de forma individual o en pareja.

Materiales: Tarjetas de multiplicación de la tabla del 3.

Anotaciones:**Fecha:****Clase:** 2.9

(A) Observa el Analiza y responde.
¿Cuántos trompos hay en total?

(S) Hay 3 trompos en cada bolsa y hay 4 bolsas.
PO: 3 × 4 R: 12 trompos.

(R) a. ¿Cuántos pericos hay en total?

Hay 3 pericos en cada rama y hay 5 ramas.
PO: 3 × 5 R: 15 pericos.

b. Si hay 9 ramas con la misma cantidad de pericos, ¿cuántos pericos hay ahora?







Hay 3 pericos en cada rama y 9 ramas.
PO: 3 × 9 R: 27 pericos.

Tarea: Página 24

2.10 Construyamos la tabla de multiplicar del 4

1 Analiza

En cada vagón hay 4 niños. Completa los .

	$4 \times 1 = 4$
	$4 \times 2 = 8$
	$4 \times 3 = 12$
	$4 \times 4 = 16$
	$4 \times 5 = 20$
	$4 \times 6 = 24$
	$4 \times 7 = 28$
	$4 \times 8 = 32$
	$4 \times 9 = 36$

Soluciona

Observa de cuánto en cuánto aumenta.

Aumenta de 4 en 4.

José

$4 \times 1 = 4$	
$4 \times 2 = 8$	
$4 \times 3 = 12$	

Tapo las marcas que no necesito, luego digo la multiplicación y su resultado.

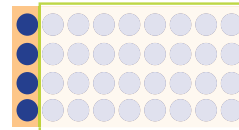

$4 \times 1 = 4$



2 Comprende

Las multiplicaciones anteriores forman la tabla de multiplicar del 4.

Los productos de la tabla de multiplicar del 4 aumentan de 4 en 4.

Tabla del 4

- $4 \times 1 = 4$ — Cuatro por uno, cuatro.
- $4 \times 2 = 8$ — Cuatro por dos, ocho.
- $4 \times 3 = 12$ — Cuatro por tres, doce.
- $4 \times 4 = 16$ — Cuatro por cuatro, dieciséis.
- $4 \times 5 = 20$ — Cuatro por cinco, veinte.
- $4 \times 6 = 24$ — Cuatro por seis, veinticuatro.
- $4 \times 7 = 28$ — Cuatro por siete, veintiocho.
- $4 \times 8 = 32$ — Cuatro por ocho, treinta y dos.
- $4 \times 9 = 36$ — Cuatro por nueve, treinta y seis.

3 Resuelve

Multiplica y escribe la respuesta viendo la tabla anterior.

a. $4 \times 1 = 4$ b. $4 \times 2 = 8$ c. $4 \times 3 = 12$ d. $4 \times 4 = 16$ e. $4 \times 5 = 20$

f. $4 \times 6 = 24$ g. $4 \times 7 = 28$ h. $4 \times 8 = 32$ i. $4 \times 9 = 36$

Recorta las tarjetas de la tabla del 4 que están en la página 133 para la siguiente clase.



Resuelve en casa

1. Completa viendo la tabla anterior:

$$\begin{array}{l} 4 \times 1 = 4 \\ 4 \times 2 = 8 \\ 4 \times 3 = 12 \\ 4 \times 4 = 16 \\ 4 \times 5 = 20 \\ 4 \times 6 = 24 \\ 4 \times 7 = 28 \\ 4 \times 8 = 32 \\ 4 \times 9 = 36 \end{array}$$

$$\begin{array}{l} 4 \times 9 = 36 \\ 4 \times 8 = 32 \\ 4 \times 7 = 28 \\ 4 \times 6 = 24 \\ 4 \times 5 = 20 \\ 4 \times 4 = 16 \\ 4 \times 3 = 12 \\ 4 \times 2 = 8 \\ 4 \times 1 = 4 \end{array}$$

2. Multiplica y escribe la respuesta viendo la tabla anterior:

a. $4 \times 1 = 4$ b. $4 \times 2 = 8$ c. $4 \times 3 = 12$ d. $4 \times 4 = 16$ e. $4 \times 5 = 20$

f. $4 \times 6 = 24$ g. $4 \times 7 = 28$ h. $4 \times 8 = 32$ i. $4 \times 9 = 36$

3. Completa los espacios celestes que hay en las ruletas con los resultados de cada multiplicación.

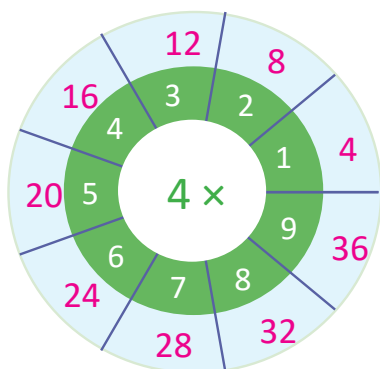

Indicador de logro:

2.10 Construye la tabla de multiplicar del 4.

Propósito: Construir la tabla de multiplicar del 4, aplicando el sentido de la multiplicación.

Puntos importantes: En ① utilizando el sentido de la multiplicación: elementos por grupos, el estudiante debe identificar la cantidad de niños que hay en un vagón y la cantidad de vagones que hay en cada fila, relacionándolo con la operación de la multiplicación que le corresponde y encontrando el total realizando el conteo de 4 en 4. Además, se propone utilizar la tabla con marcas para confirmar los productos de la tabla de multiplicar del 4.

En ② se debe enfatizar que las multiplicaciones realizadas en el Analiza corresponden a la tabla de multiplicar del 4 y que esta va aumentando de 4 en 4. Indicar a los estudiantes que realicen la lectura individual y posteriormente la lectura de forma grupal de la tabla del 4, las veces que considere necesario.

En ③ se deben escribir los resultados de la tabla de multiplicar del 4, dependiendo del tiempo puede indicar que confirmen los resultados de las multiplicaciones con las tarjetas de marca. El Resuelve en casa tiene como objetivo seguir practicando la tabla de multiplicar del 4.

En el Plan de pizarra, inicialmente los resultados de las multiplicaciones no deben ser escritos. A igual que en la tabla del 3, obtener los productos presenta mayor dificultad, es por ello que se debe garantizar que los estudiantes previo al trabajo de la tabla del 4, manejen el conteo de 4 en 4.

Materiales: Tabla con marcas del 4 (página 145 del LT) y página de papel.

Anotaciones:

Fecha:

Clase: 2.10

Ⓐ En cada vagón hay 4 niños. Completa los .

$$\begin{array}{r} 4 \times 1 = 4 \\ 4 \times 2 = 8 \\ 4 \times 3 = 12 \\ 4 \times 4 = 16 \\ 4 \times 5 = 20 \\ 4 \times 6 = 24 \\ 4 \times 7 = 28 \\ 4 \times 8 = 32 \\ 4 \times 9 = 36 \end{array}$$

Ⓒ Aumenta de 4 en 4.
Repasemos utilizando la tabla con marcas.

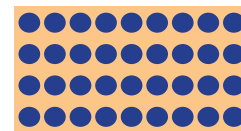

Ⓓ Multiplica y escribe la respuesta viendo la tabla anterior.

- a. $4 \times 1 = 4$ b. $4 \times 2 = 8$ c. $4 \times 3 = 12$
d. $4 \times 4 = 16$ e. $4 \times 5 = 20$ f. $4 \times 6 = 24$
g. $4 \times 7 = 28$ h. $4 \times 8 = 32$ i. $4 \times 9 = 36$

Tarea: Página 26

Lección 2

2.11 Memorizamos la tabla de multiplicar del 4

1 Analiza

Lee y memoriza la tabla de multiplicar del 4 utilizando las tarjetas, en las siguientes formas:

- En orden:
 - De arriba hacia abajo.
 - De abajo hacia arriba.
- En desorden.

Soluciona

Digo la tabla de multiplicar del 4.

- En orden:
 - De arriba hacia abajo.

Cuatro por tres, doce.

4×1 4×2 4×3 4×4 4×5 4×6 4×7 4×8 4×9

¡Correcto, es doce!



4×3

- De abajo hacia arriba.

4×9 4×8 4×7 4×6 4×5 4×4 4×3 4×2 4×1

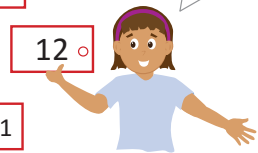

12

- En desorden.

4×3 4×6 4×1 4×9 4×2 4×7 4×4 4×8 4×5

2 Comprende

El uso de las tarjetas también ayuda a memorizar la tabla de multiplicar del 4.

Resuelve

- Repite la tabla de multiplicar del 4 en las siguientes formas: de arriba hacia abajo, de abajo hacia arriba y en desorden.
- Dile a tu profesor la tabla de multiplicar del 4 en las siguientes formas: de arriba hacia abajo, de abajo hacia arriba y en desorden.

Resuelve en casa

- Repite la tabla de multiplicar del 4 en las siguientes formas: de arriba hacia abajo, de abajo hacia arriba y en desorden.
- Dile a un familiar la tabla de multiplicar del 4 en las siguientes formas: de arriba hacia abajo, de abajo hacia arriba y en desorden.

Firma de un familiar: _____

Indicador de logro:

2.11 Expresa en forma oral y escrita los productos de la tabla de multiplicar del 4 en orden ascendente, descendente y en desorden.

Propósito: Memorizar la tabla de multiplicar del 4 en orden ascendente, descendente y en desorden.

Puntos importantes: En **1** haciendo uso de las tarjetas de multiplicación se espera garantizar la memorización de la tabla del 4, tanto en orden como en desorden. Se debe brindar un espacio a los estudiantes para que de forma individual repasen la tabla de multiplicar del 4, colocando las tarjetas en su escritorio en las formas que indica el Analiza y que posteriormente lo hagan en parejas; uno de los estudiantes comienza mostrando una de las tarjetas con la multiplicación y el compañero sin ver sus tarjetas responde con el resultado, alternándose en la participación. Dependiendo del tiempo puede indicar que se pregunte en orden y en desorden.

Las actividades del **2** tienen la finalidad de seguir practicando la tabla de multiplicar del 4, para su memorización tanto en orden como en desorden. Al final de la clase con las tarjetas de multiplicación se puede hacer un llavero utilizando lana, para evitar que se extravíen y así poder seguir usándolas en clases posteriores, se sugiere que las tarjetas se ordenen de forma ascendente antes de elaborar el llavero.

Materiales: Tarjetas de multiplicación (tabla de multiplicar del 4) de la página 133 del LT.

Anotaciones:

Fecha:

Clase: 2.11

(A) Lee y memoriza la tabla de multiplicar del 4 utilizando las tarjetas, en las siguientes formas:

- En orden:
 - De arriba hacia abajo.
 - De abajo hacia arriba.
- En desorden.

(S) Preparo las tarjetas de multiplicar del 4.

1a.

•4 × 1 •4 × 2 •4 × 3 •4 × 4 •4 × 5 •4 × 6 •4 × 7 •4 × 8 •4 × 9

1b.

•4 × 9 •4 × 8 •4 × 7 •4 × 6 •4 × 5 •4 × 4 •4 × 3 •4 × 2 •4 × 1

- (R)**
- Repite la tabla de multiplicar del 4 de arriba hacia abajo, de abajo hacia arriba y en desorden.
 - Di la tabla de multiplicar al profesor.

Tarea: Página 27

Lección 2

2.12 Apliquemos la tabla de multiplicar del 4

1 Analiza

Observa y responde.



¿Cuántos panes hay en total?

Soluciona



Ana

Como hay 4 panes en cada plato y hay 3 platos, el **PO** se expresa así:

PO: 4 × 3

R: 12 panes.

2 Comprende

Si se sabe cuántas veces se repite el número 4, se puede calcular el total utilizando la tabla de multiplicar del 4.

3 Resuelve

En cada situación expresa el **PO** de la multiplicación y responde.

a. ¿Cuántas ovejas hay en total?

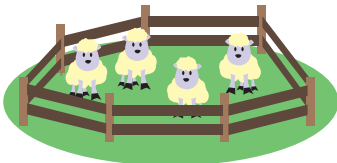

Hay 4 ovejas en cada corral y hay 2 corrales.

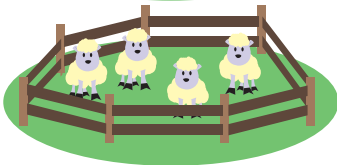

PO: 4 × 2

R: 8 ovejas.

b. En el literal a, si hay 5 corrales con la misma cantidad de ovejas, ¿cuántas ovejas hay ahora?

PO: 4 × 5

R: 20 ovejas.

Resuelve en casa

En cada situación expresa el **PO** de la multiplicación y responde.

a. ¿Cuántos pastelitos hay en total?



Cada plato tiene 4 pastelitos y hay 3 platos.

PO: 4 × 3

R: 12 pastelitos.

b. En el literal a, si hay 7 platos que tienen la misma cantidad de pastelitos, ¿cuántos pastelitos hay ahora?

PO: 4 × 7

R: 28 pastelitos.

Indicador de logro:

2.12 Utiliza la tabla del 4 para resolver situaciones en las que se tienen grupos de 4 elementos.

Propósito: Aplicar la tabla de multiplicar del 4 para resolver situaciones.

Puntos importantes: En **1** se presenta una situación en la que el total de elementos en cada grupo es 4, el estudiante debe plantear el PO de la multiplicación y encontrar el total.

En **2** se indica que para encontrar el total de elementos, se multiplica la cantidad de elementos que contiene cada grupo por la cantidad de grupos que hay, como la cantidad de elementos en cada grupo es 4 el resultado se calcula aplicando la tabla del 4.

En **3** se presentan dos situaciones similares a las del Analiza, donde la cantidad de ovejas en cada corral representa el multiplicando y la cantidad de corrales el multiplicador. Se debe verificar que los estudiantes escriban de forma correcta el PO, el **b.** tiene mayor dificultad; ya que al no proporcionar la ilustración, el estudiante debe tener claro el concepto de multiplicando y multiplicador. En caso de presentar dificultades para encontrar el total, puede indicar que repasen la tabla del 4, con ayuda de las tarjetas. Los problemas del Resuelve en casa son análogos a los del Resuelve.

Si los estudiantes terminan rápido los ejercicios de la sección Resuelve, indicar que pueden seguir practicando las tablas de multiplicar del 2, 5, 3 y 4 con ayuda de las tarjetas de multiplicación, de forma individual o en pareja.

Materiales: Tarjetas de multiplicación de la tabla del 4.

Anotaciones:

Fecha:

Clase: 2.12

(A) Observa el Analiza y responde.
¿Cuántos panes hay en total?

(S) Hay 4 panes en cada plato y hay 3 platos.
PO: 4 × 3 R: 12 panes.

(R) a. ¿Cuántas ovejas hay en total?
Hay 4 ovejas en cada corral y hay 2 corrales.
PO: 4 × 2 R: 8 ovejas.

b. Si hay 5 corrales con la misma cantidad de ovejas, ¿cuántas ovejas hay ahora?

Hay 4 ovejas en cada corral y 5 corrales.
PO: 4 × 5 R: 20 ovejas.

Tarea: Página 28

Lección 2

2.13 Elaboremos tablas de multiplicaciones

1 Analiza

Completa la tabla del 2:

×		Multiplicador								
		1	2	3	4	5	6	7	8	9
Multiplicando	2	2	4	6	8	10	12	14	16	18

2 Soluciona

Completo la tabla:



×		Multiplicador								
		1	2	3	4	5	6	7	8	9
Multiplicando	2	2×1 2	2×2 4	2×3 6	2×4 8	2×5 10	2×6 12	2×7 14	2×8 16	2×9 18

3 Comprende

A la tabla anterior se le llama **tabla de multiplicaciones**. Para completar la tabla siempre se debe multiplicar el número de la fila (multiplicando) por el número de la columna (multiplicador).

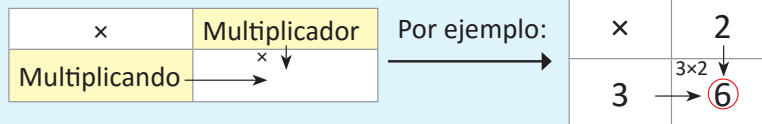

Aunque en la **tabla de multiplicaciones** ya no aparezcan las palabras **multiplicando** y **multiplicador**, la forma de realizar las operaciones es la que se explicó y en su lugar aparece el signo "x" de la multiplicación.



4 Resuelve

Completa la tabla:

a.

×		Multiplicador								
		1	2	3	4	5	6	7	8	9
Multiplicando	2	2	4	6	8	10	12	14	16	18
	3	3	6	9	12	15	18	21	24	27
	4	4	8	12	16	20	24	28	32	36
	5	5	10	15	20	25	30	35	40	45

b.

×	9	7	6	5	3	1	8	4	2
2	18	14	12	10	6	2	16	8	4
3	27	21	18	15	9	3	24	12	6
4	36	28	24	20	12	4	32	16	8
5	45	35	30	25	15	5	40	20	10

Resuelve en casa.....

Completa la tabla:

a.

×	9	8	7	6	5	4	3	2	1
2	18	16	14	12	10	8	6	4	2
3	27	24	21	18	15	12	9	6	3
4	36	32	28	24	20	16	12	8	4
5	45	40	35	30	25	20	15	10	5

b.

×	7	2	8	3	5	1	9	6	4
4	28	8	32	12	20	4	36	24	16
2	14	4	16	6	10	2	18	12	8
5	35	10	40	15	25	5	45	30	20
3	21	6	24	9	15	3	27	18	12

Indicador de logro:

2.13 Forma y lee la tabla de multiplicaciones, del 2 al 5.

Propósito: Construir la tabla de multiplicaciones del 2 al 5, para consolidar los conocimientos adquiridos en las clases anteriores.

Puntos importantes: En ① se desea realizar la construcción y lectura de la tabla de multiplicaciones, para el caso cuando el multiplicando es igual a 2 y se tienen como multiplicadores los números 1, 2, 3, 4, 5, 6, 7, 8 y 9, en forma horizontal. En ②, se proporciona una tabla en donde se repintarán los productos de la tabla de multiplicar del 2, brindando además en la parte superior la operación que se está realizando, en la cual el multiplicando aparece en color negro y el multiplicador en color verde, con ayuda de lo anterior se espera que el estudiante observe que los números que debe repintar son el producto del valor de la fila por el de la columna respectiva.

En ③ se enfatiza la forma de completar la tabla de multiplicaciones, se multiplica el número de la fila (multiplicando) por cada uno de los números de las columnas (multiplicador). Es importante destacar que este proceso se puede realizar para las tablas de multiplicar que ya se conocen, por lo que en el Comprende se proporciona un ejemplo para la tabla del 3. La importancia de la tabla de multiplicaciones es que permitirá visualizar de forma más sencilla las multiplicaciones y propiedades.

En ④ se presenta una tabla en la cual el multiplicando puede ser 2, 3, 4 o 5, para ser completada de manera análoga a como se realizó en el Analiza.

Se recomienda llevar la tabla de multiplicaciones en un cartel para que se llene durante la clase, ya que dibujarla en la pizarra puede llevar demasiado tiempo, además para el llenado se pueden elaborar tarjetas de papel con los resultados de las multiplicaciones y que estas se peguen en el lugar que les corresponde en la tabla de multiplicaciones, posteriormente este material se puede colocar en el aula como material de apoyo para los estudiantes.

Recordar hacer entrega del diploma de la página 147 del LT, por aprender con éxito las tablas de multiplicar del 2 al 5.

Fecha:

Clase: 2.13

Ⓐ Completa la tabla del 2.

Ⓢ

×		Multiplicador								
		1	2	3	4	5	6	7	8	9
Multiplicando	2	2	4	6	8	10	12	14	16	18

Ⓡ a.

×		Multiplicador								
		1	2	3	4	5	6	7	8	9
Multiplicando	2	2	4	6	8	10	12	14	16	18
	3	3	6	9	12	15	18	21	24	27
	4	4	8	12	16	20	24	28	32	36
	5	5	10	15	20	25	30	35	40	45

Tarea: Página 30

Indicador de logro:

2.14 Resuelve problemas utilizando las tablas de multiplicar del 2, 3, 4 y 5.

2.14 Practiquemos lo aprendido

1. Expresa cada **PO** de multiplicación como un **PO** de suma.

a. $2 \times 3 = \underline{2} + \underline{2} + \underline{2}$

b. $3 \times 5 = \underline{3} + \underline{3} + \underline{3} + \underline{3} + \underline{3}$

c. $4 \times 7 = \underline{4} + \underline{4} + \underline{4} + \underline{4} + \underline{4} + \underline{4} + \underline{4}$

2. Completa la tabla:

×	7	2	8	3	5	1	9	6	4
3	21	6	24	9	15	3	27	18	12
5	35	10	40	15	25	5	45	30	20
2	14	4	16	6	10	2	18	12	8
4	28	8	32	12	20	4	36	24	16

3. Expresa el **PO** como multiplicación y responde.

a. ¿Cuántos rollos de papel higiénico hay en total?

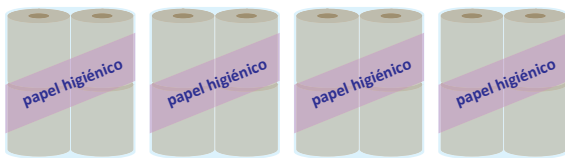

PO: $\underline{4} \times \underline{4}$

R: $\underline{16}$ rollos.

b. ¿Cuántas salchichas hay en total?

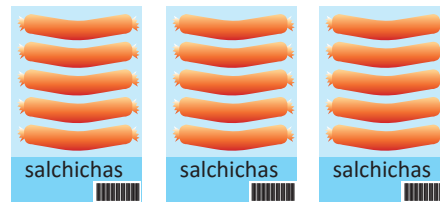

PO: $\underline{5} \times \underline{3}$

R: $\underline{15}$ salchichas.

4. En cada situación expresa el **PO** como multiplicación y responde.

a. Cada mochila tiene 5 cuadernos. Si hay 6 mochilas, ¿cuántos cuadernos hay en total?

PO: $\underline{5} \times \underline{6}$ **R:** $\underline{30}$ cuadernos.

b. En el literal a, si hay 9 mochilas que tienen la misma cantidad de cuadernos, ¿cuántos cuadernos hay ahora?

PO: $\underline{5} \times \underline{9}$ **R:** $\underline{45}$ cuadernos.

Resuelve en casa.....

1. Expresa cada **PO** de multiplicación como un **PO** de suma.

a. $5 \times 2 = \underline{5} + \underline{5}$

b. $6 \times 3 = \underline{6} + \underline{6} + \underline{6}$

c. $7 \times 5 = \underline{7} + \underline{7} + \underline{7} + \underline{7} + \underline{7}$

2. Completa la tabla:

×	5	8	1	6	4	7	2	3	9
4	20	32	4	24	16	28	8	12	36
2	10	16	2	12	8	14	4	6	18
5	25	40	5	30	20	35	10	15	45
3	15	24	3	18	12	21	6	9	27

3. Expresa el **PO** como multiplicación y responde.

a. ¿Cuántos dulces hay en total?



PO: $\underline{4} \times \underline{2}$

R: $\underline{8}$ dulces.

b. ¿Cuántos lápices de color hay en total?

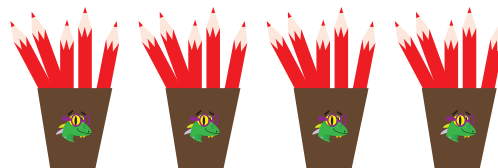

PO: $\underline{5} \times \underline{4}$

R: $\underline{20}$ colores.

4. En cada situación expresa el **PO** como multiplicación y responde.

a. Cada plato tiene 4 bananas. Si hay 7 platos, ¿cuántas bananas hay en total?

PO: $\underline{4} \times \underline{7}$ **R:** $\underline{28}$ bananas.

b. En el literal a, si hay 8 platos con la misma cantidad de bananas, ¿cuántas bananas hay ahora?

PO: $\underline{4} \times \underline{8}$ **R:** $\underline{32}$ bananas.

Indicador de logro:

2.15 Escribe los productos en la tabla de multiplicaciones para practicar las tablas de multiplicar del 2 al 5.

2.15 Practiquemos lo aprendido

Completa las tablas:

a.

×	1	2	3	4	5	6	7	8	9
2	2	4	6	8	10	12	14	16	18
3	3	6	9	12	15	18	21	24	27
4	4	8	12	16	20	24	28	32	36
5	5	10	15	20	25	30	35	40	45

b.

×	1	2	3	4	5	6	7	8	9
4	4	8	12	16	20	24	28	32	36
3	3	6	9	12	15	18	21	24	27
5	5	10	15	20	25	30	35	40	45
2	2	4	6	8	10	12	14	16	18

c.

×	5	7	9	2	1	3	6	4	8
3	15	21	27	6	3	9	18	12	24
5	25	35	45	10	5	15	30	20	40
2	10	14	18	4	2	6	12	8	16
4	20	28	36	8	4	12	24	16	32

Resuelve en casa

1. Completa las tablas:

a.

×	9	8	7	6	5	4	3	2	1
2	18	16	14	12	10	8	6	4	2
3	27	24	21	18	15	12	9	6	3
4	36	32	28	24	20	16	12	8	4
5	45	40	35	30	25	20	15	10	5

b.

×	1	2	3	4	5	6	7	8	9
5	5	10	15	20	25	30	35	40	45
4	4	8	12	16	20	24	28	32	36
2	2	4	6	8	10	12	14	16	18
3	3	6	9	12	15	18	21	24	27

2. Escribe los productos de las multiplicaciones en cada parte del gusanito.

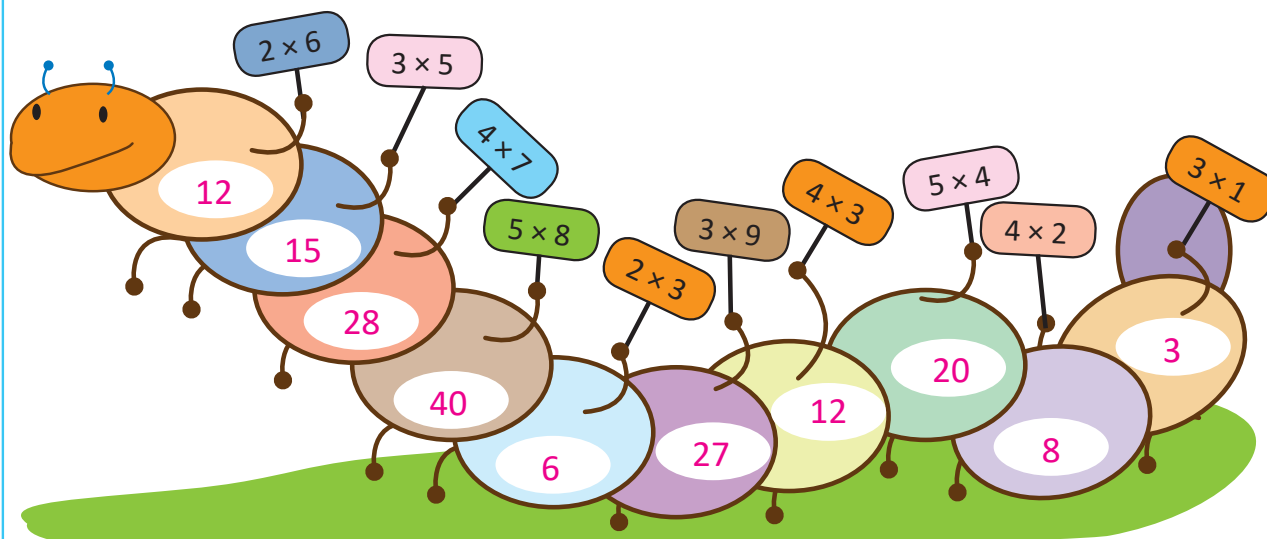

Unidad 6

Conozcamos medidas de longitud

1 Competencias de la unidad

- Medir y estimar la longitud de objetos del entorno en centímetros y milímetros, utilizando de forma adecuada la regla.
- Establecer relaciones de longitud entre objetos de uso común.
- Sumar y restar longitudes en centímetros y milímetros, para determinar longitudes y distancias en diversas situaciones del entorno.

2 Secuencia y alcance

1.º

Números hasta el cien

- Sumemos y restemos decenas
- Sumemos con números con totales menores que 100
- Restemos números con minuendos hasta 99

Midamos

- Comparemos objetos directa e indirectamente
- Midamos utilizando partes del cuerpo y otros objetos
- Conozcamos instrumentos de medición

2.º

Unidad 6: Conozcamos medidas de longitud

- Conozcamos unidades de medida de longitud
- Sumemos y restemos longitudes

3.º

Unidad 7: Aplicaciones matemáticas

- Unidades de medida de longitud
- Unidades de medida de capacidad
- Unidades de medida de peso
- Unidades de medida de tiempo

3 Plan de la unidad

Lección	Clase	Título
<p>1 Conozcamos unidades de medida de longitud</p>	1	Midamos con unidades arbitrarias
	2	Conozcamos el centímetro
	3	Utilicemos el centímetro
	4	Conozcamos el milímetro
	5	Estimemos longitudes
	6	Tracemos segmentos de una longitud dada
<p>2 Sumemos y restemos longitudes</p>	1	Sumemos longitudes
	2	Restemos longitudes
	3	Convirtamos longitudes de centímetros a milímetros y viceversa
	1	Prueba de la unidad
	2	Prueba del segundo trimestre

Total de clases **9**
 + prueba de la unidad
 + prueba del segundo trimestre

Lección 1

Conozcamos unidades de medida de longitud (6 clases)

En esta lección se espera que el estudiante aprenda a trazar, medir y estimar la longitud de objetos, para ello se introducen los conceptos de centímetro y milímetro como unidades de medida. En un primer momento se pretende que el estudiante visualice la importancia de establecer una unidad de medida, para poder comparar la longitud de objetos de forma indirecta. Para introducir el concepto de centímetro se utilizan cuadrículas (con cuadrados de 1 cm de lado), lo que permite encontrar la longitud de objetos contando la cantidad de cuadros que hay de extremo a extremo del objeto, definiendo el centímetro como la separación entre las líneas verticales de la tira cuadrículada.

Para introducir la unidad de medida del milímetro, se plantea una situación en la que el estudiante debe medir la longitud de un objeto, que mide algunos centímetros y un poco más, y es ahí donde surge la necesidad de tener una unidad de medida más pequeña que el centímetro, definiendo el milímetro como la longitud de cada una de las partes que resultan de dividir un centímetro en 10 partes iguales, lo que permite medir los objetos con una mayor precisión.

Cuando el estudiante conoce las unidades de medida anteriores, podrá utilizar una regla graduada en centímetros y milímetros, para medir objetos del entorno y trazar segmentos de recta. A diferencia de la unidad 3, donde trazan segmentos sin tener en cuenta la longitud, en esta unidad lo primordial es la precisión en el trazo con centímetros y milímetros, por lo que se explica con detalle la forma correcta de medir longitudes y trazar segmentos.

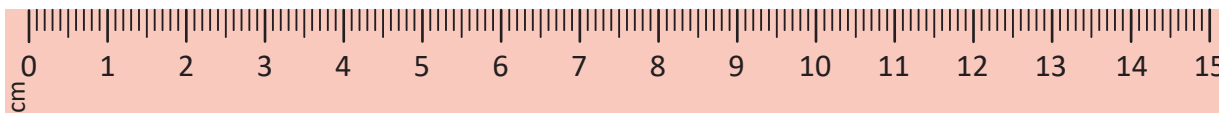

Lección 2

Sumemos y restemos longitudes (3 clases)

En esta lección se efectúan sumas y restas de longitudes en centímetros y milímetros, presentando diferentes situaciones en las cuales se deben operar longitudes representadas en una o dos unidades de medida, teniendo en cuenta lo siguiente:

- Las longitudes son operables, es decir, puedo sumar o restar longitudes que tienen la misma unidad de medida.
- Para sumar o restar longitudes donde al menos alguna tiene dos unidades de medida, se deben asociar las cantidades que tienen la misma unidad de medida.
- Para sumar o restar una cantidad en centímetros y milímetros con otra solo en centímetros, se suman o restan los centímetros y al resultado se agregan los milímetros.

Además, se trabaja con la conversión de cantidades de centímetros a milímetros y viceversa. Esta parte se trabaja utilizando únicamente la equivalencia $1 \text{ cm} = 10 \text{ mm}$, es decir, no se hará uso de la división o multiplicación para convertir las cantidades de una unidad de medida a otra.

Lección 1 Conozcamos unidades de medida de longitud

1.1 Midamos con unidades arbitrarias

1 Analiza

Juan y Carmen elaboraron separadores utilizando páginas.

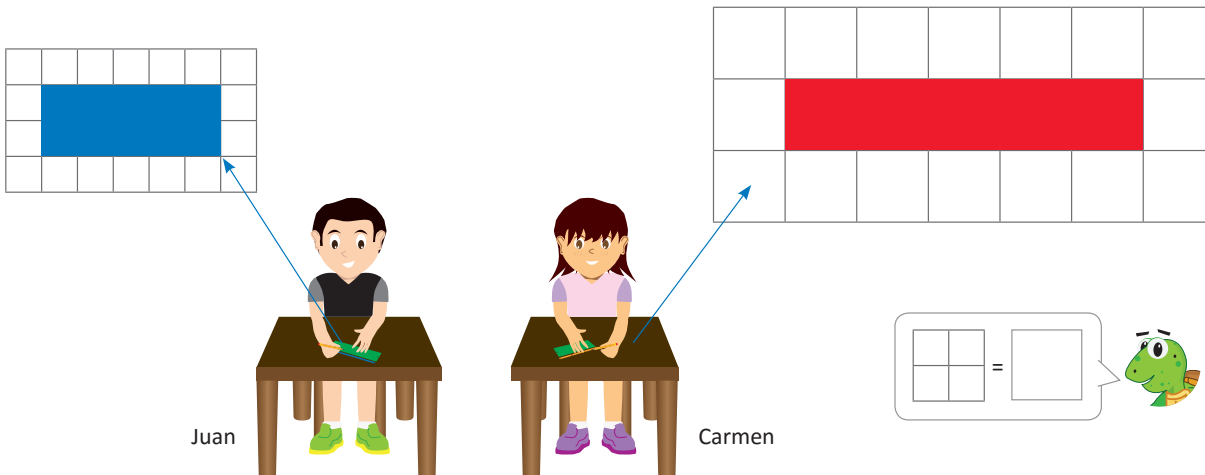

Juan

Carmen

Luego, Juan y Carmen compararon las longitudes de los separadores.

- ¿Son iguales las longitudes de los separadores?
- ¿Cómo hacer para tener separadores que sean de igual tamaño?

Soluciona

- Obtengo las longitudes de cada separador.

El de Juan: 5 cuadros. El de Carmen: 5 cuadros.

Aunque cada separador tiene 5 cuadros, las longitudes son diferentes porque el tamaño de cada cuadro es distinto.



Julia

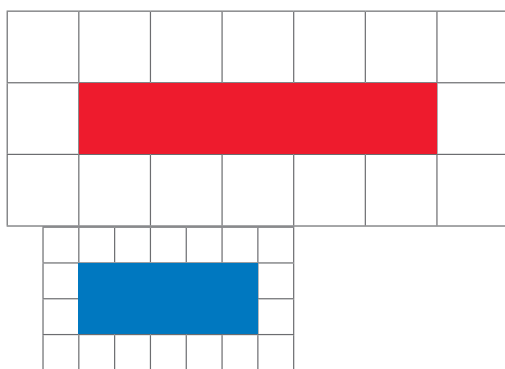

- Usar cuadros de la misma medida.

2 Comprende

Para comparar longitudes se debe usar una unidad de medida igual.

Tener una misma unidad de medida permite comparar longitudes sin necesidad de hacer una comparación directa.

3 Resuelve

1. Cuenta los cuadros de longitud de cada uno de los siguientes objetos:

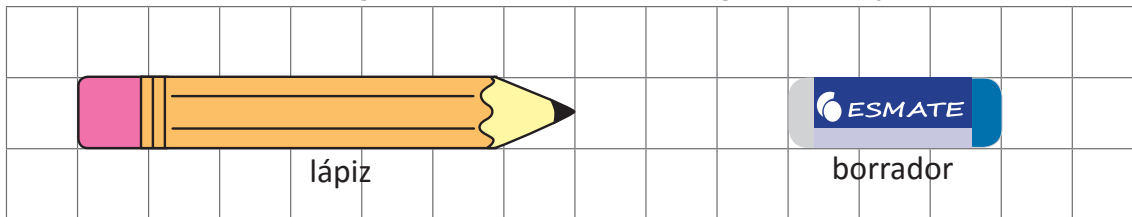

R: 7 cuadros

R: 3 cuadros

Encierra el nombre del objeto más largo: lápiz borrador

2. Colorea el número de cuadros según la longitud indicada:

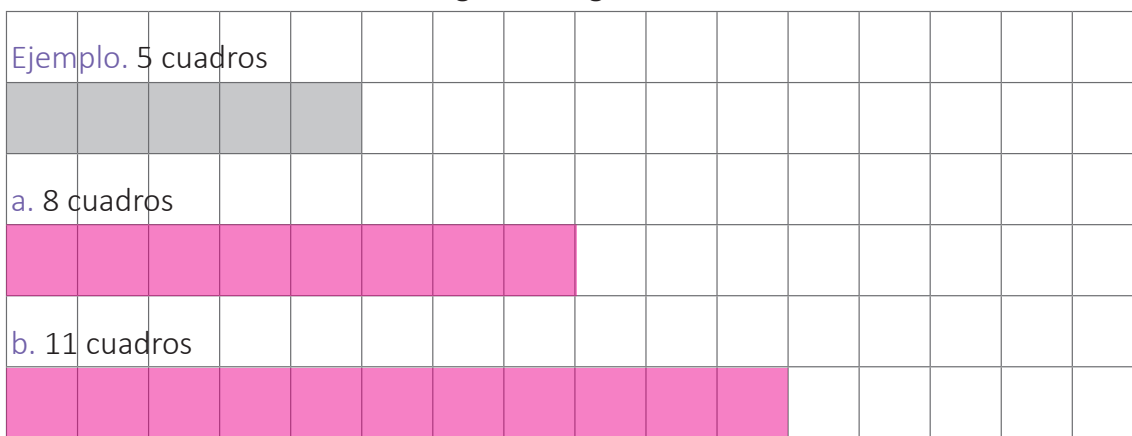

Resuelve en casa

1. Cuenta los cuadros de longitud de cada uno de los siguientes objetos:

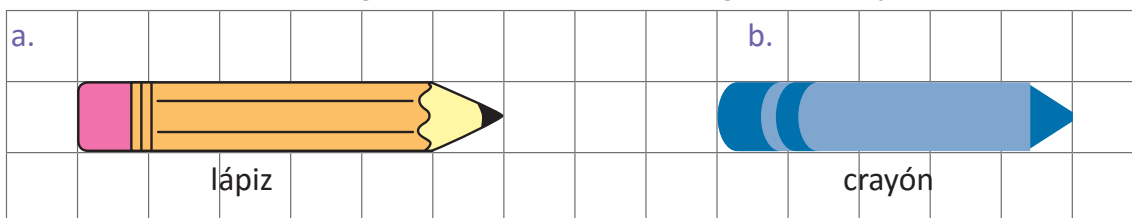

R: 6 cuadros

R: 5 cuadros

Encierra el nombre del objeto más largo: lápiz crayón

2. Colorea el número de cuadros según la longitud indicada.

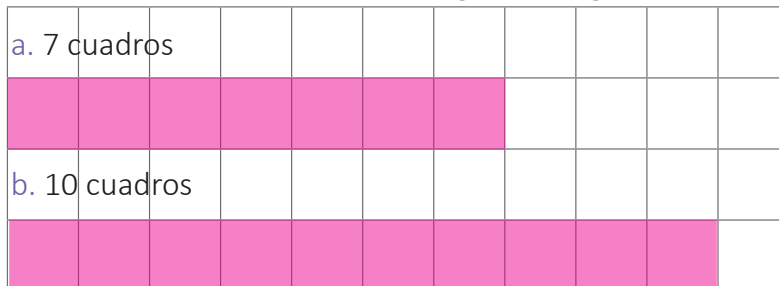

Para la siguiente clase recorta la cinta cuadrículada que está en la página 151.



Firma de un familiar: _____

Indicador de logro:

1.1 Compara la longitud de objetos utilizando una unidad de medida arbitraria.

Propósito: Utilizar la misma unidad de medida para comparar la longitud de objetos, sin necesidad de hacer una comparación de forma directa.

Puntos importantes: En **1** se presenta una situación con la cual se analizarán las condiciones que se deben tener presentes para comparar la longitud de objetos de forma indirecta. En **a.** primero se observa que ambos separadores contienen igual cantidad de cuadros, sin embargo estos no tienen la misma longitud, para ello se realiza una comparación de forma directa, colocando uno de los extremos de cada separador alineados y observando que el separador de Juan es más pequeño. En este punto es importante realizar algunas preguntas generadoras: ¿si ambos miden 5 cuadros, por qué no son del mismo tamaño?”, “¿qué se debe garantizar para asegurar que son del mismo tamaño?”. Concluyendo así el literal **b.**

En **2** se confirma que para realizar comparaciones es necesario utilizar la misma unidad de medida, ya que cuando no es posible manipular o movilizar los objetos, es necesario tener una forma de medirlos de manera indirecta.

Para el desarrollo de **3** se utiliza una unidad de medida igual, lo que permitirá realizar comparaciones de forma indirecta. En **1.** se pide determinar la longitud de cada objeto y posteriormente realizar una comparación, observando que el lápiz es el más largo, ya que tiene una mayor cantidad de cuadros de longitud. En **2.** se debe colorear la cantidad de cuadros que indica el literal. El Resuelve en casa presenta problemas análogos a los desarrollados en la clase.

Anotaciones:

Fecha:

Clase: 1.1

- (A)** a. ¿Son iguales las longitudes de los separadores?
 b. ¿Cómo hacer para tener separadores que sean de igual tamaño?

a. Las longitudes de cada separador son:

(S) Juan: 5 cuadros. Carmen: 5 cuadros.

b. Usar cuadros de la misma medida.

- (R)** 1. Cuenta los cuadros de longitud de cada objeto.
 R: 7 cuadros. R: 3 cuadros.

El objeto más largo es: **(lápiz)** borrador

2.



Tarea: Página 37

1.2 Conozcamos el centímetro

1

Analiza

Utiliza la tira cuadrículada y determina, ¿cuál es la longitud del crayón?



Soluciona

- ① Para medir la longitud coloco la tira cuadrículada desde el extremo izquierdo del objeto.
- ② Después cuento el número de cuadros que hay hasta el extremo derecho.

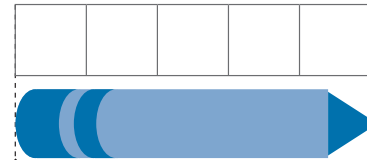

extremo izquierdo extremo derecho

R: 5 cuadros.

2

Comprende

Existe una unidad de medida llamada **centímetro**. La separación de las líneas de la tira cuadrículada mide 1 **centímetro**. 1 **centímetro** se expresa 1 **cm**, así:



Cuando se mide la longitud, se cuentan las veces que cabe 1 cm en el objeto. En el caso del crayón azul, cabe 5 veces. Entonces la longitud del crayón es 5 cm.



3

Resuelve

1. ¿Cuál es la longitud de los siguientes objetos?

a. lápiz

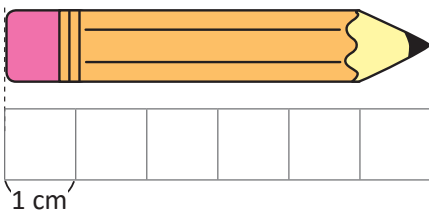

R: 6 cm.

b. crayón

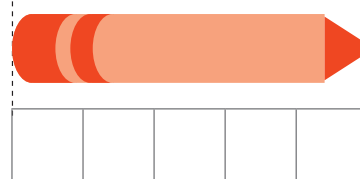

R: 5 cm.

2. ¿Cuál es la longitud de la siguiente tira cuadrículada?

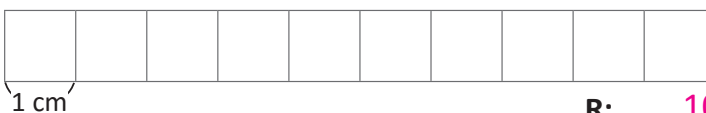

R: 10 cm.

Para la próxima clase no olvides traer una regla.



Resuelve en casa

1. ¿Cuál es la longitud de los siguientes objetos?

a. borrador



R: 3 cm.

b. clip

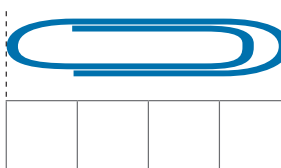

R: 4 cm.

Indicador de logro:

1.2 Expresa la longitud de objetos utilizando el centímetro, a partir de una cuadrícula de 1 cm de longitud.

Propósito: Introducir la unidad de medida del centímetro y determinar la longitud de objetos utilizando una tira cuadrículada, con cuadrados de 1 cm de lado.

Puntos importantes: La idea de la clase es introducir la unidad de medida del centímetro, en **1** se pide al estudiante encontrar la longitud de un crayón, utilizando una tira cuadrículada que posteriormente se aclarará que está formada por cuadrados de 1 cm de lado. Para determinar la longitud del crayón se realiza lo siguiente:

- Se coloca la tira cuadrículada de tal manera que coincida el extremo izquierdo de la cuadrícula con el extremo izquierdo del crayón.
- El conteo de los cuadros se hace de izquierda a derecha, hasta llegar al extremo derecho del objeto.

En **2** tomando como base la longitud de la separación entre las líneas de la tira cuadrículada, se define la magnitud de un centímetro y su abreviatura (cm). Es importante enfatizar en que no a toda separación entre las líneas de una cuadrícula se le define como 1 cm, sino a la que tiene la medida de la proporcionada.

En **3** los problemas siguen la misma idea del Analiza, para **1**. los estudiantes deben contar la cantidad de cuadros para determinar la longitud del objeto, en el caso de **2**. únicamente se contará la cantidad de cuadros que tiene la tira presentada. Los problemas del Resuelve en casa, son similares a los resueltos en clase.

Anotaciones:

Fecha:

Clase: 1.2

(A) ¿Cuál es la longitud del crayón?

(S)

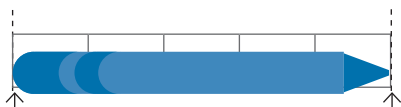

extremo izquierdo extremo derecho

Cuento de izquierda a derecha los cuadros.
R: 5 cuadros.

Un centímetro se expresa 1 cm.

(R) 1a. lápiz R: 6 cm.
b. crayón R: 5 cm.

2. R: 10 cm.

Tarea: Página 38

1.3 Utilicemos el centímetro

1 Analiza

La regla es un instrumento que se utiliza para medir. La separación entre las marcas es 1 cm.

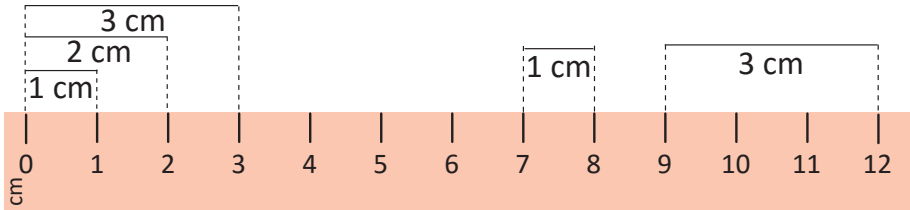

En la tira cuadrículada utilizada en la clase anterior puedes comprobar que cada cuadrito mide 1 cm.



¿Cuántos centímetros mide cada cinta?

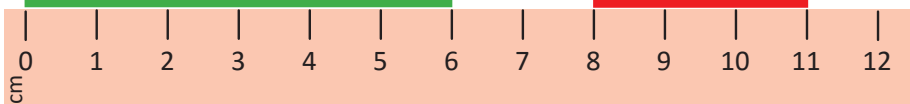

Soluciona

Las longitudes de las cintas son:

cinta verde R: 6 cm.

cinta roja R: 3 cm.



2 Comprende

La separación entre las marcas de la regla es 1 cm.

Se puede medir colocando el objeto justo a lo largo de la regla, así:

- ① Colocar un extremo del objeto en cero y leer el número que está en el otro extremo.
- ② Colocar un extremo del objeto en una marca que no sea cero y contar de uno en uno hasta llegar al otro extremo.

Las siguientes posiciones son incorrectas para medir.

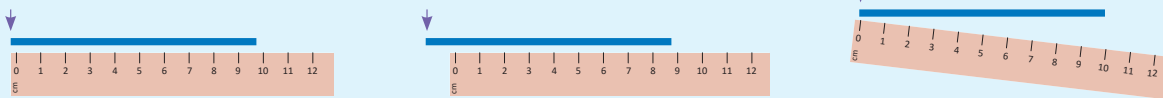

3 Resuelve

Observa y escribe la longitud.

a. cinta verde: 6 cm.

b. cinta roja: 4 cm.

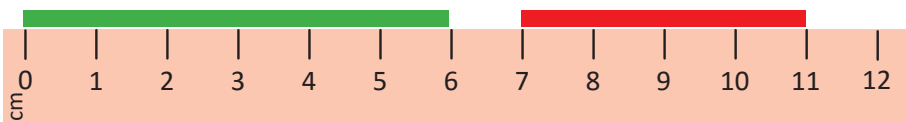

Resuelve en casa

Observa y escribe la longitud.

a. cinta azul: 7 cm.

b. cinta amarilla: 4 cm.

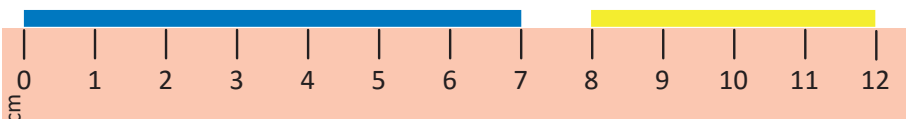

Firma de un familiar: _____

Indicador de logro:

1.3 Mide longitudes de objetos en centímetros utilizando la regla.

Propósito: Conocer la regla graduada en centímetros y determinar la longitud de objetos haciendo uso de esta.**Puntos importantes:** En **1** los estudiantes conocerán la regla como instrumento de medición, observando que a lo largo de su borde superior contiene marcas, las cuales están separadas por 1 cm. La separación de las marcas de la regla, es igual a la separación de las líneas de la tira cuadrículada de la clase anterior.En **2** se presentan las formas en las que se puede medir un objeto utilizando la regla:

- Colocar la marca del cero de la regla en un extremo del objeto y leer el número que acompaña a la marca que está en el otro extremo del objeto.
- Colocar la regla en un extremo del objeto en una marca que no sea cero y contar de uno en uno hasta llegar al otro extremo.

Es importante tener en cuenta que la finalidad de esta clase no es el de manipular físicamente la regla, sino practicar las dos formas de medir un objeto (presentadas antes), por lo cual se trabajará con la regla hasta en la clase siguiente y en cada una de las situaciones presentadas en esta clase se proporciona la imagen de la regla para medir los objetos. Además se muestran algunas formas incorrectas de colocar la regla al medir la longitud de un objeto.

Los problemas en **3** son análogos al propuesto en el Analiza, se debe prestar atención a la solución del literal **b.** puesto que presenta mayor dificultad, entre los principales errores que se cometen se tienen: contar cada una de las marcas de la regla que cubre el listón (obteniendo 5 cm como resultado) o escribir el número con el que coincide el extremo derecho del listón como la longitud del objeto (obteniendo 11 cm como resultado). Recordar a los estudiantes llevar la regla para la próxima clase.

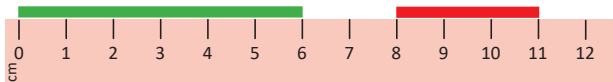
Sugerencia metodológica: Para facilitar el desarrollo del Analiza se sugiere elaborar una regla de tamaño considerable para utilizar en la pizarra.**Fecha:****Clase:** 1.3**(A)** ¿Cuántos centímetros mide cada cinta?**(S)** Las longitudes son:Cinta verde R: 6 cm.Cinta roja R: 3 cm.**(R)** a. Cinta verde R: 6 cm.b. Cinta roja R: 4 cm.**Tarea:** Página 39

1.4 Conozcamos el milímetro

1

Analiza

¿Cuál es la longitud del lapicero?



Soluciona

Se necesita otra unidad de medida más pequeña que el centímetro para medir la longitud de la parte sobrante.

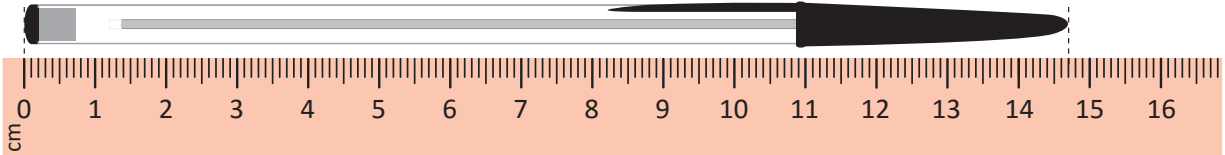

Después del 14 se cuentan 7 partes iguales, cada una llamada milímetro (mm).

Entonces el lapicero mide: 14 cm 7 mm.

2

Comprende

Al dividir un centímetro en 10 partes iguales, la longitud de cada una de estas partes es una unidad de medida llamada **milímetro**.

1 milímetro se puede escribir como 1 **mm**.

1 cm equivale a 10 mm (1 cm = 10 mm).

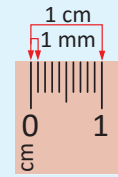

3

Resuelve

1. Observa y escribe la longitud:

a. lápiz: 6 cm 8 mm.

b. cinta: 2 cm 5 mm.

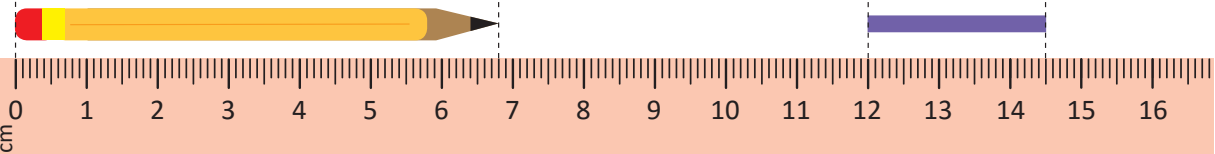

2. Utiliza la regla y escribe la longitud de la cinta.

R: 1 cm 4 mm.

También se puede medir en forma vertical.



Resuelve en casa

1. Observa y escribe la longitud:

a. lápiz: 4 cm 5 mm.

b. cinta: 6 cm 4 mm.

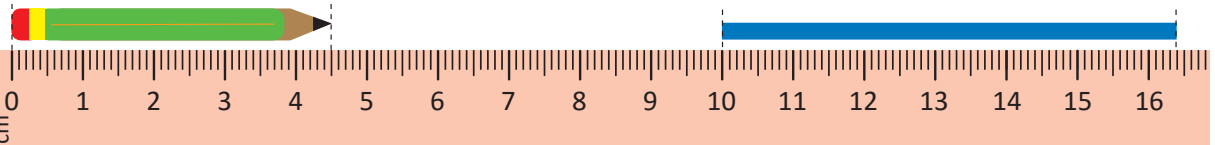

2. Utiliza la regla y escribe la longitud de la cinta.

R: 1 cm 5 mm.

Firma de un familiar:

Indicador de logro:

1.4 Mide la longitud de objetos en centímetros y milímetros utilizando la regla graduada.

Propósito: Medir objetos cuya longitud no sean centímetros exactos, para introducir el milímetro como unidad de medida de longitud menor que el centímetro.

Puntos importantes: En ① indicar a los estudiantes utilizar la regla de su estuche de geometría (asegurarse que esté graduada en cm y mm) para determinar la longitud del lapicero, se espera que respondan que dicha longitud es de 14 cm y un poco más, posteriormente pedirles que cuenten las partes que hay después de 14 cm hasta llegar al extremo derecho del lapicero, indicando que cada una de estas partes es llamada milímetro.

En ② se indica que el milímetro se obtiene de dividir un centímetro en 10 partes iguales, la abreviatura que se utiliza (mm) y su equivalencia (1 cm = 10 mm). Pedirles a los estudiantes que identifiquen los milímetros en su regla y que cuenten las partes que hay ente 0 cm y 1 cm.

En ③ el problema 1. pide determinar la longitud de dos objetos como en la clase anterior, la diferencia es que el estudiante debe identificar la cantidad de centímetros y milímetros. En 2. se debe medir la longitud de una cinta utilizando la regla, la dificultad que presenta es que la cinta está en forma vertical, entonces cambia la posición en la que se colocará la regla.

Materiales: Regla graduada en centímetros y milímetros.

Anotaciones:

Fecha:

Clase: 1.4

Ⓐ ¿Cuál es la longitud del lapicero?

Ⓢ Observo la regla.

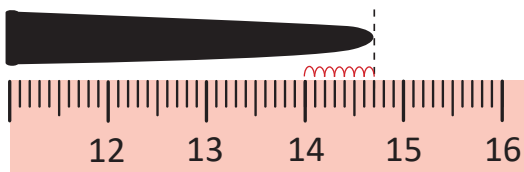

Mide 14 cm y un poco más.

1 centímetro equivale a 10 milímetros

1 cm = 10 mm

Entonces, el lapicero mide: 14 cm 7 mm.

Ⓡ 1.
 a. Lápiz R: 6 cm y 8 mm.
 b. Cinta R: 2 cm y 5 mm.
 2. R: 1 cm y 4 mm.

Tarea: Página 40

1.5 Estimemos longitudes

1 Analiza

Determina la medida del lápiz:

a. estimando.

b. midiendo con la regla.



Nombre del objeto	Longitud estimada	Longitud con regla
lápiz		

Soluciona

a. Estimo utilizando mis dedos.



Carmen

1. Abre tus dedos y cuenta 10 cm.

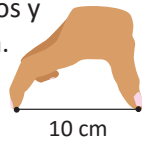

2. Mide el objeto utilizando como unidad de medida la abertura de tus dedos y descubre el número de veces que cabe 10 cm en su longitud.

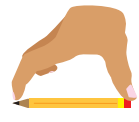

b. Mido con la regla.



Nombre del objeto	Longitud estimada	Longitud con regla
lápiz	11 cm	11 cm 5 mm

Comprende

Para estimar longitudes podemos tomar como referencia la abertura de nuestros dedos, que podría ser 10 cm aproximadamente, sin embargo, para medir exactamente se utiliza la regla.

2 Resuelve

Elige 2 objetos en tu salón, realiza una estimación de su longitud y luego mídela con la regla.

Nombre del objeto	Longitud estimada	Longitud con regla
Depende de los objetos elegidos		

Resuelve en casa

Elige 2 objetos en tu casa, realiza una estimación de su longitud y luego mídela con la regla.

Nombre del objeto	Longitud estimada	Longitud con regla
Depende de los objetos elegidos		

Indicador de logro:

1.5 Estima y expresa la longitud de objetos en centímetros y milímetros.

Propósito: Estimar la longitud de objetos en centímetros y milímetros, utilizando la abertura de los dedos y luego comparando con la longitud real.

Puntos importantes: En ① se presenta una actividad en la cual se pide determinar la longitud de un lápiz, realizando una estimación de su longitud, haciendo uso de su mano y haciendo uso de un instrumento de medición (regla), la idea es que los estudiantes reflexionen sobre el hecho de que la longitud estimada varía de un estudiante a otro, sin embargo la longitud con la regla es la misma para todos los estudiantes. Por otro lado, es esencial que comprendan que cuando se estima una longitud, se hace utilizando una unidad de referencia, en este caso se utiliza el centímetro.

Para estimar la longitud del lápiz guiarse utilizando la regla, realizando una abertura entre los dedos pulgar e índice de 10 cm, la idea es que al medir el lápiz con la abertura de sus dedos observen que el lápiz mide más de 10 cm, por lo que en la solución se brinda una longitud estimada de 11 cm y la longitud exacta es de 11 cm y 5 mm.

Las actividades presentadas en ② siguen la idea presentada en el Analiza. Puede proponer los objetos que utilizarán en la actividad, para que sea factible la revisión de los ejercicios.

Materiales: Regla graduada en centímetros y milímetros.

Anotaciones:

Fecha:

Clase: 1.5

- Ⓐ Determina la medida del lápiz:
- a. estimando.
 - b. midiendo con la regla.

- Ⓢ a. Estimamos así:
- 1. Abre tus dedos y cuenta 10 cm.
 - 2. Mide el objeto con la abertura de tus dedos.
- b. Utiliza la regla.

Nombre del objeto	Longitud estimada	Longitud con regla
Lápiz	11 cm	11 cm 5 mm

Ⓓ

Nombre del objeto	Longitud estimada	Longitud con regla

Tarea: Página 41

1.6 Tracemos segmentos de una longitud dada

1 Analiza

Traza en una página de papel bond segmentos con las siguientes longitudes:

- 6 cm
- 8 cm 7 mm

Soluciona

Para trazar el segmento realizo los siguientes pasos:

1. Dibujo el punto inicial.



2. Coloco el cero de la regla donde está el punto inicial.

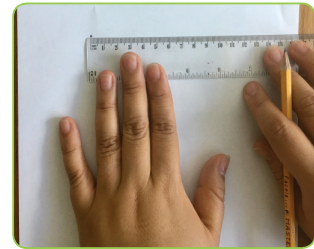

3. Dibujo el punto final.

a. 6 cm



b. 8 cm 7 mm



4. Uno los dos puntos y obtengo el segmento.

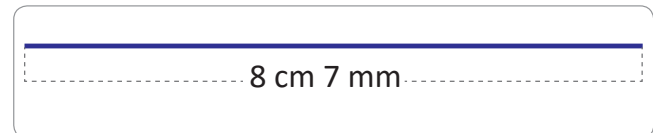
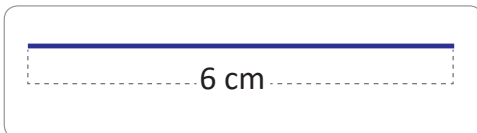
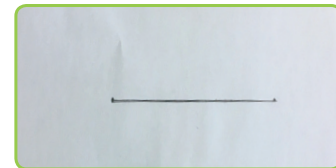

2 Comprende

Para trazar un segmento se necesita tener un punto inicial y un punto final. El punto final depende de la longitud del segmento que se desea dibujar.

3 Resuelve.....

Traza segmentos con las siguientes longitudes:

a. 3 cm

Punto inicial



b. 10 cm



c. 12 cm 8 mm



Resuelve en casa.....

Traza segmentos con las siguientes longitudes:

a. 5 cm

Punto inicial



b. 12 cm



c. 11 cm 2 mm



Firma de un familiar: _____

Indicador de logro:

1.6 Traza segmentos de recta conociendo su longitud en centímetros y milímetros, utilizando la regla graduada.

Propósito: Trazar segmentos de recta con medidas dadas en centímetros y milímetros, utilizando la regla.

Puntos importantes: En **1** se pide trazar dos segmentos de recta dada su longitud, haciendo uso de la regla, en la sección del Soluciona se muestra cada uno de los pasos a seguir para trazar los segmentos, dado que el estudiante no hará el trazo de los segmentos se sugiere utilizar la regla para simular cada uno de los pasos, para el segmento de longitud de 6 cm, se tiene:

- Dar lectura al paso 1.
- Visualizar el cero de la regla y luego dar lectura al paso 2.
- Ubicar en la regla la marca que presenta 6 cm y luego dar lectura al paso 3a.
- Deslizar su dedo sobre el borde de la regla, desde cero hasta el punto final que estará en 6 cm y luego dar lectura al paso 4.

Para el literal b. se realizará los mismos pasos que antes, observando que como la longitud está en centímetros y milímetros, requerirá de mayor precisión.

En **2**, de forma grupal los estudiantes deben leer la conclusión de lo realizado en el Analiza. Se sugiere enfatizar en los puntos para trazar un segmento:

- Dibujar el punto inicial.
- Dibujar el punto final (este depende de la longitud del segmento a trazar).
- Trazar el segmento.

En **3** se pide trazar 3 segmentos dada su longitud, en el literal a. se le presenta el punto inicial y a partir de este se traza el segmento, en los literales b. y c. será el estudiante quien dibuje el punto inicial. El literal c. presenta mayor dificultad, ya que se deben identificar tanto los centímetros como milímetros.

Materiales: Regla graduada en centímetros y milímetros.

Fecha:

Clase: 1.6

(A) Traza los segmentos de medida:

- a. 6 cm
- b. 8 cm y 7 mm

(S) Pasos para trazar un segmento:

1. Dibujo el punto inicial.
2. Coloco el cero donde está el punto inicial.
3. Dibujo el punto final.
4. Uno los puntos y obtengo el segmento de recta.

a. 6 cm



b. 8 cm y 7 mm



(R) Traza los segmentos:

a. 3 cm



b. 10 cm



c. 12 cm y 8 mm



Tarea: Página 43

Lección 2 Sumemos y restemos longitudes

2.1 Sumemos longitudes

1 Analiza

Se tienen tiras de colores con las siguientes longitudes:



Escribe el **PO** y resuélvelo para obtener la longitud de las siguientes tiras:

- a.
- b.

Soluciona

a. Sumo las longitudes de la misma unidad de medida.

PO: $5 \text{ cm} + 2 \text{ cm}$

R: 7 cm.



b. Sumo los centímetros y luego los milímetros.

PO: $10 \text{ cm } 5 \text{ mm} + 3 \text{ cm } 4 \text{ mm}$

R: 13 cm 9 mm.

2 Comprende

Para sumar longitudes con centímetros y milímetros se suman los centímetros con los centímetros y los milímetros con los milímetros.

¿Qué pasaría?

¿Cómo sumar dos longitudes en las que una tiene cm y mm y la otra solo cm?

$2 \text{ cm} + 10 \text{ cm } 5 \text{ mm} = 12 \text{ cm } 5 \text{ mm}$
Solo se suman los cm.

3 Resuelve

Plantea el **PO** y obtén la medida de los siguientes listones de colores.

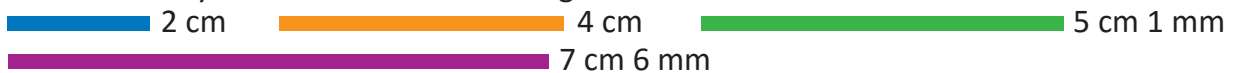

a. **PO:** 2 cm + 4 cm **R:** 6 cm.

b. **PO:** 7 cm 6 mm + 5 cm 1 mm **R:** 12 cm 7 mm.

Resuelve en casa

Encuentra la longitud de los posibles caminos que puede escoger la hormiga para llegar al terrón de azúcar.

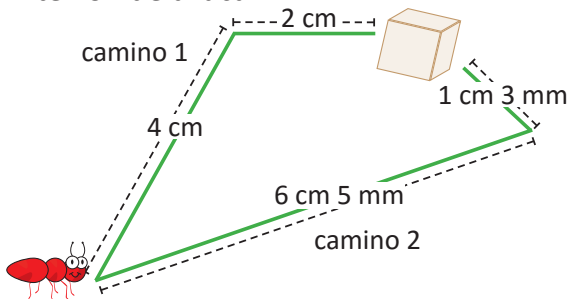

a. camino 1 **PO:** 4 cm + 2 cm

R: 6 cm.

b. camino 2

PO: 6 cm 5 mm + 1 cm 3 mm

R: 7 cm 8 mm.

Indicador de logro:

2.1 Suma longitudes en centímetros y milímetros, sin llevar de los milímetros a los centímetros.

Propósito: Efectuar sumas de longitudes en centímetros y milímetros, escribiendo de forma correcta el PO y el resultado, donde la suma de los milímetros es menor que 10.

Puntos importantes: En **1** se presentan dos problemas, en los cuales se debe calcular la longitud de una tira que está formada por dos tiras de longitudes conocidas. En **a.**, se sumarán longitudes en centímetros, se suma la parte numérica y se coloca en el resultado con la misma unidad de medida. En **b.**, se sumarán longitudes en centímetros y milímetros. Se suma la parte numérica de centímetros con centímetros y la parte numérica de milímetros con milímetros, escribiendo el total en el resultado de la unidad de medida correspondiente. En la respuesta siempre se colocará primero la cantidad en centímetros y luego la cantidad en milímetros, identificándolas por la unidad de medida en cada caso.





En **2** se consolida lo realizado en el Analiza y los estudiantes dan lectura de forma grupal. Además se presenta un ejemplo del caso especial en el que se debe sumar una longitud en cm y mm con otra solo en cm.

En **3** se proponen problemas similares a los desarrollados en la sección Analiza, en cada uno de estos se debe escribir el PO y el resultado, para lo cual ya se proporcionan las unidades de medida, se debe verificar que los estudiantes escriban las sumas de las cantidades en el lugar que corresponde a la unidad de medida que estaban sumando. Los problemas presentados están diseñados de manera que al sumar la parte de milímetros la suma no exceda de un centímetro, para evitar llevar a los centímetros.

Anotaciones:

Fecha:

Clase: 2.1

(A) Observa y responde:
 2 cm
 5 cm
 10 cm 5 mm

¿Cuál es la longitud de cada tira?

a. 

b. 

(S) a. 
PO: 5 cm + 2 cm
R: 7 cm

b. 
PO: 10 cm 5 mm + 3 cm 4 mm
R: 13 cm 9 mm

(R) a.
PO: 2 cm + 4 cm
R: 6 cm

b.
PO: 7 cm 6 mm + 5 cm 1 mm
R: 12 cm 7 mm

Tarea: Página 44

Lección 2

2.2 Restemos longitudes

1 Analiza

Determina la medida de las siguientes tiras después de recortar como se muestra:

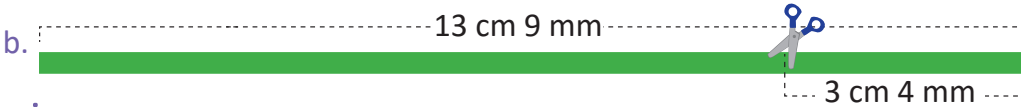
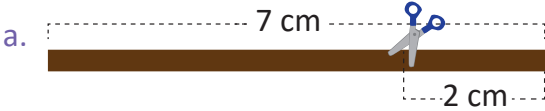

Soluciona

a. Como se tiene la misma unidad de medida puedo restar.

PO: $7 \text{ cm} - 2 \text{ cm}$

R: 5 cm.



b. Las longitudes tienen dos unidades de medida, entonces debo restar las mismas unidades, es decir, centímetro con centímetro y milímetro con milímetro.

PO: $13 \text{ cm } 9 \text{ mm} - 3 \text{ cm } 4 \text{ mm}$

R: 10 cm 5 mm.

2 Comprende

Para restar longitudes con centímetros y milímetros se restan los centímetros con los centímetros y los milímetros con los milímetros.

¿Qué pasaría?

¿Cómo restar dos longitudes en las que una tiene cm y mm y la otra solo cm?

$10 \text{ cm } 5 \text{ mm} - 2 \text{ cm} = 8 \text{ cm } 5 \text{ mm}$
Solo se restan los cm

3 Resuelve

¿Cuál es la longitud de cada tira después de hacer el recorte indicado?

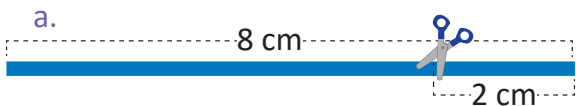

PO: 8 cm - 2 cm

R: 6 cm.

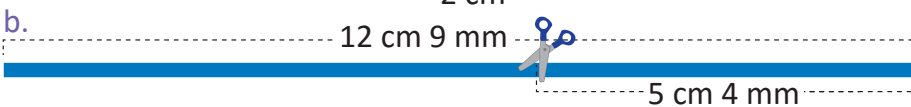

PO: 12 cm 9 mm - 5 cm 4 mm

R: 7 cm 5 mm.

Resuelve en casa

María elaboró la siguiente maqueta. ¿Cuál es la longitud que hay?

a. De la iglesia al parque.

PO: 8 cm - 3 cm

R: 5 cm.

b. De la alcaldía a la escuela.

PO: 6 cm 5 mm - 3 cm 2 mm

R: 3 cm 3 mm.

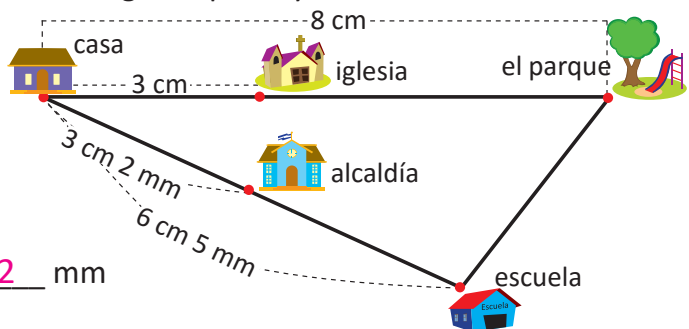

Firma de un familiar: _____

Indicador de logro:

2.2 Resta longitudes en centímetros y milímetros, sin prestar de los centímetros a los milímetros.

Propósito: Efectuar restas de longitudes en centímetros y milímetros, escribiendo de forma correcta el PO y el resultado, cuando la cantidad de milímetros del minuendo es mayor que la del sustraendo.

Puntos importantes: En **1** se presentan dos problemas, en los cuales se debe calcular la longitud de una tira después de recortar una parte de ella. En **a.**, se le resta a la longitud de la tira, la longitud del pedazo cortado, se resta la parte numérica y se coloca en el resultado con la misma unidad de medida. En **b.**, se realiza el mismo proceso con la diferencia de que se restarán centímetros y milímetros. Se resta la parte numérica de centímetros con centímetros y la parte numérica de milímetros con milímetros, escribiendo el total en el resultado de la unidad de medida correspondiente. En la respuesta siempre se colocará primero la cantidad en centímetros y luego la cantidad en milímetros, identificándolas por la unidad de medida en cada caso.

En **2** se consolida lo realizado en el Analiza, los estudiantes dan lectura de forma grupal al Comprende y se hace una analogía con lo realizado en los problemas del Analiza. Además se presenta un ejemplo del caso especial en el cual se debe restar de una longitud en cm y mm una solo en cm.

En **3** se proponen problemas similares a los desarrollados en la sección Analiza, en cada uno de los problemas se debe escribir el PO y el resultado, en los cuales ya se proporcionan las unidades de medida, se debe verificar que los estudiantes escriban las restas de las cantidades en el lugar que corresponde a la unidad de medida que estaban restando. Los problemas presentados están diseñados de manera que al restar la parte de milímetros no se deba prestar de los centímetros.

Anotaciones:

Fecha:

Clase: 2.2

(A) Observa y responde:

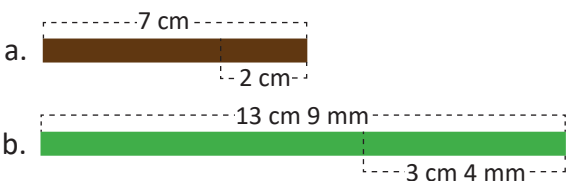

¿Cuál es la longitud de cada tira?

(S) a. PO: 7 cm – 2 cm
R: 5 cm.

b. PO: 13 cm 9 mm – 3 cm 4 mm
R: 10 cm 5 mm.

(R) a. PO: 8 cm – 2 cm
R: 6 cm.

b. PO: 12 cm 9 mm – 5 cm 4 mm
R: 7 cm 5 mm.

Tarea: Página 45

Lección 2

2.3 Convertamos longitudes de centímetros a milímetros y viceversa

1 Analiza

¿Son diferentes o iguales las longitudes?

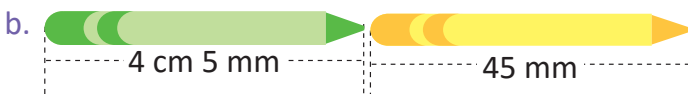
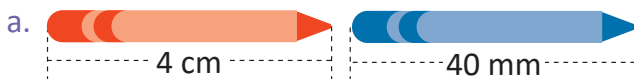

Soluciona

a. $1 \text{ cm} = 10 \text{ mm}$

$2 \text{ cm} = 20 \text{ mm}$

$4 \text{ cm} = 40 \text{ mm}$

R: Las longitudes son iguales.

b. $4 \text{ cm} = 40 \text{ mm}$

Así que $4 \text{ cm } 5 \text{ mm} = 45 \text{ mm}$

R: Las longitudes son iguales.



Mario

2 Comprende

Para convertir longitudes de mm a cm y viceversa utiliza la equivalencia de $1 \text{ cm} = 10 \text{ mm}$.

3 Resuelve

1. Convierte las longitudes a mm.

a. $3 \text{ cm} = 30 \text{ mm}$

b. $7 \text{ cm} = 70 \text{ mm}$

c. $4 \text{ cm } 4 \text{ mm} = 44 \text{ mm}$

d. $5 \text{ cm } 7 \text{ mm} = 57 \text{ mm}$

2. Convierte las siguientes longitudes a cm y mm.

a. $60 \text{ mm} = 6 \text{ cm}$

b. $80 \text{ mm} = 8 \text{ cm}$

c. $76 \text{ mm} = 7 \text{ cm } 6 \text{ mm}$

d. $34 \text{ mm} = 3 \text{ cm } 4 \text{ mm}$

Resuelve en casa

1. Convierte las siguientes longitudes que están en cm y mm a mm.

a. $4 \text{ cm} = 40 \text{ mm}$

b. $9 \text{ cm} = 90 \text{ mm}$

c. $2 \text{ cm } 5 \text{ mm} = 25 \text{ mm}$

d. $6 \text{ cm } 7 \text{ mm} = 67 \text{ mm}$

2. Convierte las siguientes longitudes que están en mm a cm y mm.

a. $70 \text{ mm} = 7 \text{ cm}$

b. $30 \text{ mm} = 3 \text{ cm}$

c. $62 \text{ mm} = 6 \text{ cm } 2 \text{ mm}$

d. $48 \text{ mm} = 4 \text{ cm } 8 \text{ mm}$

Recorta la tabla con marcas del 6 de la página 141 para la siguiente clase.



Indicador de logro:

2.3 Convierte longitudes expresadas en centímetros a milímetros y viceversa.

Propósito: Utilizar la equivalencia de centímetro a milímetros para realizar conversiones de una unidad de longitud a otra (de centímetros a milímetros y viceversa).

Puntos importantes: Las conversiones que se realizarán en esta clase serán utilizando la equivalencia "1 cm equivale a 10 mm" que se proporcionó en la clase 1.4, en **1** se presentan dos actividades en las cuales se pide determinar si los objetos tienen la misma longitud, dado que sus longitudes no se encuentran con la misma unidad de medida. En **a.** la longitud del crayón anaranjado está en cm mientras que la del azul en mm, entonces se convertirán los centímetros a milímetros, si $1 \text{ cm} = 10 \text{ mm}$, entonces $2 \text{ cm} = 20 \text{ mm}$, y así sucesivamente, obteniendo $4 \text{ cm} = 40 \text{ mm}$. Concluyendo que la longitud de ambos crayones es igual. En **b.** se presenta mayor dificultad, puesto que una de las longitudes se encuentra en cm y mm, por lo que se convierten los centímetros a milímetros y se suman con los milímetros que ya se tienen, es decir, $4 \text{ cm} = 40 \text{ mm}$, así $4 \text{ cm } 5 \text{ mm} = 45 \text{ mm}$ y por lo tanto tienen igual longitud.

En **2** se consolida lo realizado en la sección del Analiza. En **3** se proponen 2 problemas en los cuales se deben convertir longitudes de centímetros a milímetros y viceversa. En **1.** se deben convertir los centímetros a milímetros y en **2.** los milímetros a centímetros, los literales **c.** y **d.** tienen la particularidad de que no corresponden a una cantidad exacta en centímetros, por lo que se debe escribir la cantidad máxima de centímetros que hay y la cantidad de milímetros que quedan, por ejemplo en **c.**, 76 mm corresponden a $7 \text{ cm y } 6 \text{ mm}$. Los problemas del Resuelve en casa son análogos a los presentados en el Resuelve.

Anotaciones:

Fecha:

Clase: 2.3

(A) ¿Son diferentes o iguales las longitudes?

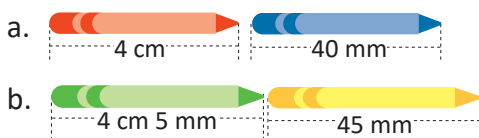

(S) a. $1 \text{ cm} = 10 \text{ mm}$

$2 \text{ cm} = 20 \text{ mm}$

$4 \text{ cm} = \underline{40} \text{ mm}$

R: Las longitudes son iguales.

b. $4 \text{ cm} = 40 \text{ mm}$

$4 \text{ cm } 5 \text{ mm} = \underline{45} \text{ mm}$

R: Las longitudes son iguales.

(R) 1.

a. $3 \text{ cm} = 30 \text{ mm}$

b. $7 \text{ cm} = 70 \text{ mm}$

c. $4 \text{ cm } 4 \text{ mm} = 44 \text{ mm}$

2.

a. $60 \text{ mm} = 6 \text{ cm}$

b. $80 \text{ mm} = 8 \text{ cm}$

c. $76 \text{ mm} = 7 \text{ cm } 6 \text{ mm}$

Tarea: Página 46

Unidad 7

Sigamos multiplicando

1 Competencias de la unidad

- Formar las tablas de multiplicaciones del 1 al 10.
- Utilizar los productos de las tablas de multiplicar del 1 al 10 y la multiplicación por cero para plantear y resolver situaciones del entorno.

2 Secuencia y alcance

1.º

Contemos

- Contemos de tanto en tanto, utilizando los números del 2 al 10
- Sumemos el mismo número varias veces

2.º

Unidad 5: Comencemos a multiplicar

- Conozcamos la multiplicación
- Conozcamos las tablas de multiplicar del 2, 3, 4 y 5

Unidad 7: Sigamos multiplicando

- Conozcamos las tablas de multiplicar del 1, 6, 7, 8, 9 y 10
- Utilicemos la multiplicación

3.º

Unidad 4: Multiplicación

- Fijación de las tablas de multiplicar
- Multiplicación de decenas, centenas y unidades de millar por una cifra
- Multiplicación de números de dos cifras por una cifra
- Multiplicación de números de tres cifras por una cifra

Lección	Clase	Título
<p>1</p> <p>Conozcamos las tablas de multiplicar del 1, 6, 7, 8, 9 y 10</p>	1	Construyamos la tabla de multiplicar del 6
	2	Memoricemos la tabla de multiplicar del 6
	3	Apliquemos la tabla de multiplicar del 6
	4	Construyamos la tabla de multiplicar del 7
	5	Memoricemos la tabla de multiplicar del 7
	6	Apliquemos la tabla de multiplicar del 7
	7	Construyamos la tabla de multiplicar del 8
	8	Memoricemos la tabla de multiplicar del 8
	9	Apliquemos la tabla de multiplicar del 8
	10	Construyamos la tabla de multiplicar del 9
	11	Memoricemos la tabla de multiplicar del 9
	12	Apliquemos la tabla de multiplicar del 9
	13	Construyamos la tabla de multiplicar del 1
	14	Construyamos la tabla de multiplicar del 10
	15	Multipliquemos con 0
	16	Utilicemos tablas de multiplicaciones
	17	Practiquemos lo aprendido
	18	Practiquemos lo aprendido

<p>2</p> <p>Utilicemos la multiplicación</p>	1	Resolvamos problemas utilizando la multiplicación
	2	Identifiquemos cuántas veces se repite
	3	Cambiamos el orden del multiplicando y multiplicador
	4	Aumentemos el multiplicador

	5	Disminuyamos el multiplicador
	6	Utilicemos la multiplicación y encontremos el total, parte 1
	7	Utilicemos la multiplicación y encontremos el total, parte 2
	8	Practiquemos lo aprendido

	1	Prueba de la unidad
--	----------	---------------------

Total de clases **26**
+ prueba de la unidad

Lección 1

Conozcamos las tablas de multiplicar del 1, 6, 7, 8, 9 y 10 (18 clases)

En esta lección se retoman nuevamente las tablas de multiplicar, ahora con multiplicandos 1, 6, 7, 8, 9 y 10, utilizando el sentido de la multiplicación y la misma dinámica de aprendizaje: construcción, memorización y aplicación. Se debe tener en cuenta que las tablas de multiplicar del 6 al 9, presentan mayor dificultad para su memorización, por lo que se requiere de más práctica para su dominio, por lo que se seguirán utilizando los recursos de tarjetas de multiplicación y tablas con marcas.

Posteriormente se abordará la multiplicación por cero, por medio de una situación con un juego que proporciona el sentido del cálculo que se realiza y permite dar sentido a la operación cuando el multiplicando o multiplicador es cero. Para consolidar los aprendizajes de la lección se elaborará la tabla de multiplicaciones del 6 al 10 y la tabla de multiplicaciones completa del 1 al 10.

Lección 2

Utilicemos la multiplicación (8 clases)









En esta lección se mostrará una variedad de situaciones que pueden resolverse utilizando la multiplicación, mostrando la importancia y la facilidad que proporciona la operación. Se inicia con la solución de problemas del entorno, haciendo énfasis en el sentido de la multiplicación para escribir el planteamiento del problema: cantidad en cada grupo \times cantidad de grupos. Además, se introduce la cantidad base y la cantidad de veces para resolver problemas que involucran longitudes, lo cual servirá como base para el aprendizaje de la cantidad de veces que se utilizará en tercer grado.

Se introduce la noción de la propiedad conmutativa para la multiplicación y se escriben multiplicaciones utilizando la suma o resta, aumentando o disminuyendo en uno respectivamente el multiplicador. Finalmente se encontrará el total de objetos que hay en un arreglo no rectangular, formando grupos de igual cantidad y planteando el PO de la multiplicación para encontrar el total. Se muestran además otras estrategias para encontrar el total, separando en grupos para poder aplicar la multiplicación y posteriormente sumar los productos para encontrar el total, esto facilita la visualización del cálculo de áreas de figuras compuestas en grados posteriores.

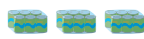
1.1 Construyamos la tabla de multiplicar del 6

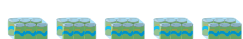
1 Analiza

En cada paquete hay 6 jugos. Completa los .

	$6 \times 1 = 6$
	$6 \times 2 = 12$
	$6 \times 3 = 18$
	$6 \times 4 = 24$
	$6 \times 5 = 30$
	$6 \times 6 = 36$
	$6 \times 7 = 42$
	$6 \times 8 = 48$
	$6 \times 9 = 54$

Soluciona

Observo de cuánto en cuánto aumenta.

Aumenta de 6 en 6.



José

$$\begin{array}{l} 6 \times 1 = 6 \\ 6 \times 2 = 12 \\ 6 \times 3 = 18 \end{array} \begin{array}{l} \curvearrowright +6 \\ \curvearrowright +6 \end{array}$$

Tapo las marcas que no necesito y digo la multiplicación.

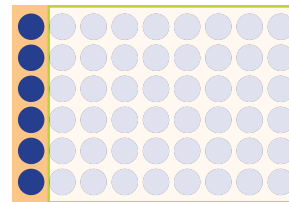

$6 \times 1 = 6$



2 Comprende

Las multiplicaciones anteriores forman la tabla de multiplicar del 6.

Los productos de la tabla de multiplicar del 6 aumentan de 6 en 6.

Tabla del 6

$6 \times 1 = 6$	— Seis por uno, seis.
$6 \times 2 = 12$	— Seis por dos, doce.
$6 \times 3 = 18$	— Seis por tres, dieciocho.
$6 \times 4 = 24$	— Seis por cuatro, veinticuatro.
$6 \times 5 = 30$	— Seis por cinco, treinta.
$6 \times 6 = 36$	— Seis por seis, treinta y seis.
$6 \times 7 = 42$	— Seis por siete, cuarenta y dos.
$6 \times 8 = 48$	— Seis por ocho, cuarenta y ocho.
$6 \times 9 = 54$	— Seis por nueve, cincuenta y cuatro.

3 Resuelve

Multiplica y escribe la respuesta viendo la tabla anterior.

- a. $6 \times 1 = 6$ b. $6 \times 2 = 12$ c. $6 \times 3 = 18$ d. $6 \times 4 = 24$ e. $6 \times 5 = 30$
 f. $6 \times 6 = 36$ g. $6 \times 7 = 42$ h. $6 \times 8 = 48$ i. $6 \times 9 = 54$

Recorta las tarjetas de la tabla del 6 que están en la página 135 para la siguiente clase.

Resuelve en casa

1. Completa viendo la tabla anterior:

$6 \times 1 = 6$	$6 \times 9 = 54$
$6 \times 2 = 12$	$6 \times 8 = 48$
$6 \times 3 = 18$	$6 \times 7 = 42$
$6 \times 4 = 24$	$6 \times 6 = 36$
$6 \times 5 = 30$	$6 \times 5 = 30$
$6 \times 6 = 36$	$6 \times 4 = 24$
$6 \times 7 = 42$	$6 \times 3 = 18$
$6 \times 8 = 48$	$6 \times 2 = 12$
$6 \times 9 = 54$	$6 \times 1 = 6$

2. Multiplica y escribe la respuesta viendo la tabla anterior:

- a. $6 \times 1 = 6$ b. $6 \times 2 = 12$ c. $6 \times 3 = 18$ d. $6 \times 4 = 24$ e. $6 \times 5 = 30$
 f. $6 \times 6 = 36$ g. $6 \times 7 = 42$ h. $6 \times 8 = 48$ i. $6 \times 9 = 54$

3. Completa los espacios celestes que hay en las ruletas con los resultados de cada multiplicación.

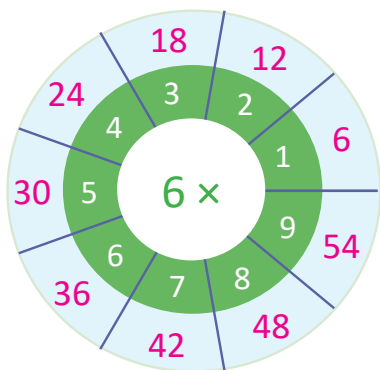

Indicador de logro:

1.1 Construye la tabla de multiplicar del 6.

Propósito: Construir la tabla de multiplicar del 6, aplicando el sentido de la multiplicación y la experiencia con las tablas anteriores.

Puntos importantes: En ①, para construir la tabla de multiplicar del 6, se presenta una situación en la que se debe identificar la cantidad de elementos en cada grupo y la cantidad de grupos que hay, relacionándolo con la operación de la multiplicación respectiva, encontrando el total realizando el conteo de 6 en 6 y confirmando los productos utilizando la tabla con marcas correspondiente.

En ② se presenta la tabla de multiplicar del 6, enfatizando que esta aumenta de 6 en 6. Indicar a los estudiantes que realicen la lectura individual y posteriormente la lectura de forma grupal de la tabla del 6, las veces que considere necesario.

En ③ se deben escribir los resultados de la tabla de multiplicar del 6, dependiendo del tiempo puede indicar que confirmen los resultados de las multiplicaciones con la tabla con marcas. El Resuelve en casa tiene como objetivo seguir practicando la tabla de multiplicar del 6.

En el Plan de pizarra, inicialmente los resultados de las multiplicaciones no deben ser escritos.

Materiales: Tabla con marcas del 6 (página 141 del LT) y página de papel.

Anotaciones:

Fecha:

Clase: 1.1

Ⓐ En cada paquete hay 6 jugos. Completa los .

6	×	1	=	6
6	×	2	=	12
6	×	3	=	18
6	×	4	=	24
6	×	5	=	30
6	×	6	=	36
6	×	7	=	42
6	×	8	=	48
6	×	9	=	54

Ⓢ Aumenta de 6 en 6. Repasemos utilizando la tabla con marcas.

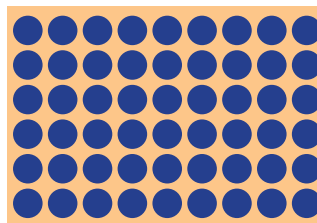

Ⓡ Multiplica y escribe la respuesta viendo la tabla anterior.

- | | | |
|----------------------|----------------------|----------------------|
| a. $6 \times 1 = 6$ | b. $6 \times 2 = 12$ | c. $6 \times 3 = 18$ |
| d. $6 \times 4 = 24$ | e. $6 \times 5 = 30$ | f. $6 \times 6 = 36$ |
| g. $6 \times 7 = 42$ | h. $6 \times 8 = 48$ | i. $6 \times 9 = 54$ |

Tarea: Página 49

1.2 Memorizamos la tabla de multiplicar del 6

1 Analiza

Lee y memoriza la tabla de multiplicar del 6 utilizando las tarjetas, en las siguientes formas.

1. En orden:
 - a. De arriba hacia abajo.
 - b. De abajo hacia arriba.
2. En desorden.

Soluciona

Digo la tabla de multiplicar del 6.

1. En orden:

a. De arriba hacia abajo.

Seis por dos,
doce.

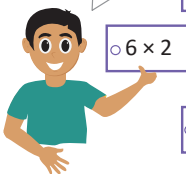

6×1 6×2 6×3 6×4 6×5 6×6 6×7 6×8 6×9

¡Correcto, es
doce!



b. De abajo hacia arriba.

6×9 6×8 6×7 6×6 6×5 6×4 6×3 6×2 6×1

2. En desorden.

6×3 6×8 6×4 6×6 6×1 6×7 6×9 6×2 6×5

Comprende

El uso de las tarjetas también ayuda a memorizar la tabla de multiplicar del 6.

2 Resuelve

1. Repite la tabla de multiplicar del 6 en las siguientes formas: de arriba hacia abajo, de abajo hacia arriba y en desorden.
2. Dile a tu profesor la tabla de multiplicar del 6 en las siguientes formas: de arriba hacia abajo, de abajo hacia arriba y en desorden.

Resuelve en casa

1. Repite la tabla de multiplicar del 6 en las siguientes formas: de arriba hacia abajo, de abajo hacia arriba y en desorden.
2. Dile a un familiar la tabla de multiplicar del 6 en las siguientes formas: de arriba hacia abajo, de abajo hacia arriba y en desorden.

Indicador de logro:

1.2 Expresa en forma oral y escrita los productos de la tabla de multiplicar del 6 en orden ascendente, descendente y en desorden.

Propósito: Memorizar la tabla de multiplicar del 6 en orden ascendente, descendente y en desorden.

Puntos importantes: En ① haciendo uso de las tarjetas de multiplicación se espera garantizar la memorización de la tabla del 6, tanto en orden como en desorden. Se debe brindar un espacio a los estudiantes para que de forma individual repasen la tabla de multiplicar del 6, colocando las tarjetas en sus escritorios en las formas que indica el Analiza y que posteriormente lo hagan en parejas; uno de los estudiantes comienza mostrando una de las tarjetas con la multiplicación y el compañero sin ver sus tarjetas responde con el resultado, alternándose en la participación. Dependiendo del tiempo puede indicar que se pregunte en orden y en desorden.

Las actividades del ② tienen la finalidad de seguir practicando la tabla de multiplicar del 6, para su memorización tanto en orden como en desorden. Al final de la clase con las tarjetas de multiplicación se puede elaborar un llavero utilizando lana, para evitar que se extravíen y así poder seguir usándolas en clases posteriores, se sugiere que las tarjetas se ordenen de forma ascendente antes de elaborar el llavero.

Sugerencia metodológica: Con el objetivo de guiar y facilitar la comprensión de las indicaciones del Analiza, se sugiere elaborar las tarjetas de multiplicación del 6, tal y como se muestra en el Plan de pizarra.

Materiales: Tarjetas de multiplicación de la tabla del 6 (página 135 del LT), lana y tijera.

Anotaciones:

Fecha:

Clase: 1.2

- Ⓐ Lee y memoriza la tabla de multiplicar del 6 utilizando las tarjetas, en las siguientes formas:
1. En orden:
 - a. De arriba hacia abajo.
 - b. De abajo hacia arriba.
 2. En desorden.

Ⓢ Preparo las tarjetas de multiplicar del 6:

1a.

•6 × 1 •6 × 2 •6 × 3 •6 × 4 •6 × 5 •6 × 6 •6 × 7 •6 × 8 •6 × 9

1b.

•6 × 9 •6 × 8 •6 × 7 •6 × 6 •6 × 5 •6 × 4 •6 × 3 •6 × 2 •6 × 1

- Ⓙ
1. Repite la tabla de multiplicar del 6 de arriba hacia abajo, de abajo hacia arriba y en desorden.
 2. Di la tabla de multiplicar del 6 al profesor.

Tarea: Página 50

1.3 Apliquemos la tabla de multiplicar del 6

1 Analiza

Observa y responde.
¿Cuántas cajas de crayones hay en total?



Soluciona



Beatriz

Como hay 6 crayones en cada caja y hay 3 cajas, el **PO** se expresa así:

PO: 6 × 3

R: 18 crayones.

2 Comprende

Si se sabe cuántas veces se repite el número 6, se puede calcular el total utilizando la tabla de multiplicar del 6.

3 Resuelve

En cada situación expresa el **PO** de la multiplicación y responde.

a. ¿Cuántos pastelitos hay en total?

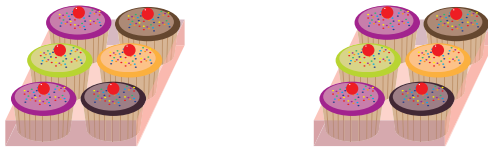

Hay 6 pastelitos en cada bandeja y hay 2 bandejas.

PO: 6 × 2 **R:** 12 pastelitos.

b. En el literal a, si hay 8 bandejas con la misma cantidad de pastelitos, ¿cuántos pastelitos hay ahora?

PO: 6 × 8 **R:** 48 pastelitos.

Resuelve en casa

En cada situación expresa el **PO** de la multiplicación y responde.

a. ¿Cuántos huevos hay en total?



Hay 6 huevos en cada cartón y hay 4 cartones.

PO: 6 × 4 **R:** 24 huevos.

b. En el literal a, si hay 9 cartones con la misma cantidad de huevos, ¿cuántos huevos hay ahora?

PO: 6 × 9 **R:** 54 huevos.

Recorta la tabla con marcas del 7 de la página 139 para la siguiente clase.

Firma de un familiar: _____

Indicador de logro:

1.3 Utiliza la tabla del 6 para resolver situaciones en las que se tienen grupos de 6 elementos.

Propósito: Aplicar la tabla de multiplicar del 6 para resolver situaciones donde el total de elementos en cada grupo es 6, planteando el PO de la multiplicación y encontrando el total.

Puntos importantes: En **1** se presenta una situación en la que el total de elementos en cada grupo es 6, el estudiante debe plantear el PO de la multiplicación y encontrar el total. Indicar que la pregunta a responder es: ¿cuántos crayones hay en total?

En **2** se indica que para encontrar el total de elementos, se multiplica la cantidad de elementos que contiene cada grupo por la cantidad de grupos que hay, como la cantidad de elementos en cada grupo es 6 el resultado se calcula aplicando la tabla del 6.

En **3** se presentan dos situaciones similares a la del Analiza, en las cuales se debe escribir el PO y encontrar el total de elementos. Se debe verificar que los estudiantes escriban de forma correcta el PO, identificando la cantidad de pastelitos en cada bandeja como el multiplicando y la cantidad de bandejas como el multiplicador. El **b.** tiene mayor dificultad; ya que al no proporcionar la ilustración, el estudiante debe tener claro el concepto de multiplicando y multiplicador. En caso de presentar dificultades para encontrar el total, puede indicar que repasen la tabla del 6, con ayuda de las tarjetas. Los problemas del Resuelve en casa son análogos a los del Resuelve.

Materiales: Tarjetas de multiplicación de la tabla del 6.

Anotaciones:

Fecha:

Clase: 1.3

- (A)** ¿Cuántos crayones hay en total?
- (S)** Hay 6 crayones en cada caja y hay 3 cajas.
PO: 6 × 3 R: 18 crayones.
- (R)** a. ¿Cuántos pastelitos hay en total?
Hay 6 pastelitos en cada bandeja
y hay 2 bandejas.
PO: 6 × 2 R: 12 pastelitos.

- b. Si hay 8 bandejas con la misma cantidad de pastelitos, ¿cuántos pastelitos hay ahora?
- Hay 6 pastelitos en cada bandeja y hay 8 bandejas.
PO: 6 × 8 R: 48 pastelitos.

Tarea: Página 51

Lección 1

1.4 Construyamos la tabla de multiplicar del 7

1 Analiza

En cada frasco hay 7 bombones. Completa los .



$$\begin{aligned} 7 \times 1 &= 7 \\ 7 \times 2 &= 14 \\ 7 \times 3 &= 21 \\ 7 \times 4 &= 28 \\ 7 \times 5 &= 35 \\ 7 \times 6 &= 42 \\ 7 \times 7 &= 49 \\ 7 \times 8 &= 56 \\ 7 \times 9 &= 63 \end{aligned}$$

Soluciona

Observo de cuánto en cuánto aumenta.

Aumenta de 7 en 7.



Carlos

$$\begin{aligned} 7 \times 1 &= 7 \\ 7 \times 2 &= 14 \\ 7 \times 3 &= 21 \end{aligned}$$

$\swarrow +7$
 $\swarrow +7$

Tapo las marcas que no necesito y digo la multiplicación.

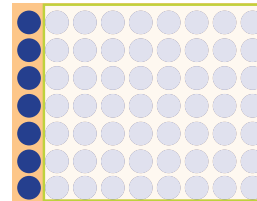

$$7 \times 1 = 7$$



2 Comprende

Las multiplicaciones anteriores forman la tabla de multiplicar del 7.

Los productos de la tabla de multiplicar del 7 aumentan de 7 en 7.

Tabla del 7

$7 \times 1 = 7$	—	Siete por uno, siete.
$7 \times 2 = 14$	—	Siete por dos, catorce.
$7 \times 3 = 21$	—	Siete por tres, veintiuno.
$7 \times 4 = 28$	—	Siete por cuatro, veintiocho.
$7 \times 5 = 35$	—	Siete por cinco, treinta y cinco.
$7 \times 6 = 42$	—	Siete por seis, cuarenta y dos.
$7 \times 7 = 49$	—	Siete por siete, cuarenta y nueve.
$7 \times 8 = 56$	—	Siete por ocho, cincuenta y seis.
$7 \times 9 = 63$	—	Siete por nueve, sesenta y tres.

3 Resuelve

Multiplica y escribe la respuesta viendo la tabla anterior.

a. $7 \times 1 = 7$ b. $7 \times 2 = 14$ c. $7 \times 3 = 21$ d. $7 \times 4 = 28$ e. $7 \times 5 = 35$

f. $7 \times 6 = 42$ g. $7 \times 7 = 49$ h. $7 \times 8 = 56$ i. $7 \times 9 = 63$

 Recorta las tarjetas de la tabla del 7 que están en la página 135 para la siguiente clase.

Resuelve en casa

1. Completa viendo la tabla anterior:

$$\begin{array}{l} 7 \times 1 = 7 \\ 7 \times 2 = 14 \\ 7 \times 3 = 21 \\ 7 \times 4 = 28 \\ 7 \times 5 = 35 \\ 7 \times 6 = 42 \\ 7 \times 7 = 49 \\ 7 \times 8 = 56 \\ 7 \times 9 = 63 \end{array}$$

$$\begin{array}{l} 7 \times 9 = 63 \\ 7 \times 8 = 56 \\ 7 \times 7 = 49 \\ 7 \times 6 = 42 \\ 7 \times 5 = 35 \\ 7 \times 4 = 28 \\ 7 \times 3 = 21 \\ 7 \times 2 = 14 \\ 7 \times 1 = 7 \end{array}$$

2. Multiplica y escribe la respuesta viendo la tabla anterior:

a. $7 \times 1 = 7$ b. $7 \times 2 = 14$ c. $7 \times 3 = 21$ d. $7 \times 4 = 28$ e. $7 \times 5 = 35$

f. $7 \times 6 = 42$ g. $7 \times 7 = 49$ h. $7 \times 8 = 56$ i. $7 \times 9 = 63$

3. Completa los espacios celestes que hay en las ruletas con los resultados de cada multiplicación.

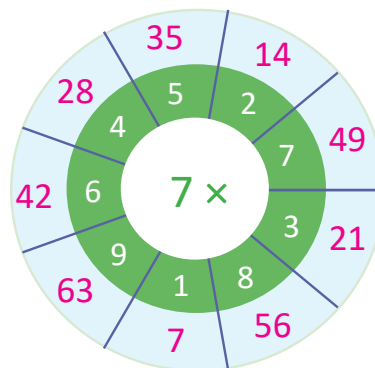
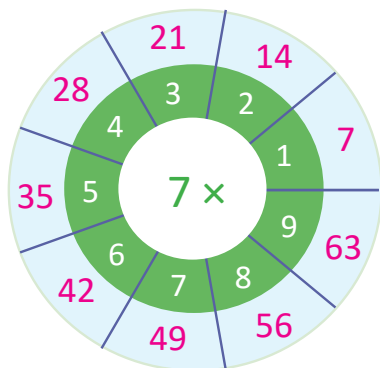

Firma de un familiar: _____

Indicador de logro:

1.4 Construye la tabla de multiplicar del 7.

Propósito: Construir la tabla de multiplicar del 7, aplicando el sentido de la multiplicación.

Puntos importantes: En **1** utilizando el sentido de la multiplicación: elementos por grupos, el estudiante debe identificar la cantidad de bombones que hay en cada frasco y la cantidad de frascos que hay en cada fila, relacionándolo con la operación de la multiplicación que le corresponde. Encontrando el total realizando el conteo de 7 en 7. Además se propone utilizar la tabla con marcas para confirmar los productos de la tabla de multiplicar del 7.

En **2** se debe enfatizar que las multiplicaciones realizadas en el Analiza corresponden a la tabla de multiplicar del 7 y que esta va aumentando de 7 en 7. Indicar a los estudiantes que realicen la lectura individual y posteriormente la lectura de forma grupal de la tabla del 7, las veces que considere necesario.

En **3** se deben escribir los resultados de la tabla de multiplicar del 7, dependiendo del tiempo puede indicar que confirmen los resultados de las multiplicaciones con la tabla con marcas. El Resuelve en casa tiene como objetivo seguir practicando la tabla de multiplicar del 7.

En el Plan de pizarra, inicialmente los resultados de las multiplicaciones no deben ser escritos.

Materiales: Tabla con marcas del 7 (página 139 del LT) y una página de papel.

Anotaciones:

Fecha:

Clase: 1.4

A En cada frasco hay 7 bombones. Completa los .

7	×	1	=	7
7	×	2	=	14
7	×	3	=	21
7	×	4	=	28
7	×	5	=	35
7	×	6	=	42
7	×	7	=	49
7	×	8	=	56
7	×	9	=	63

S Aumenta de 7 en 7. Repasemos utilizando la tabla con marcas.

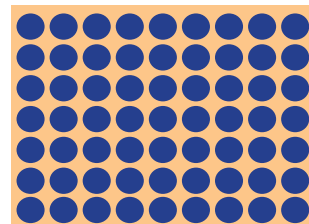

R Multiplica y escribe la respuesta viendo la tabla anterior.

- a. $7 \times 1 = 7$ b. $7 \times 2 = 14$ c. $7 \times 3 = 21$
d. $7 \times 4 = 28$ e. $7 \times 5 = 35$ f. $7 \times 6 = 42$
g. $7 \times 7 = 49$ h. $7 \times 8 = 56$ i. $7 \times 9 = 63$

Tarea: Página 53

1.5 Memorizamos la tabla de multiplicar del 7

1 Analiza

Lee y memoriza la tabla de multiplicar del 7 utilizando las tarjetas, en las siguientes formas.

1. En orden:
 - a. De arriba hacia abajo.
 - b. De abajo hacia arriba.
2. En desorden.

Soluciona

Digo la tabla de multiplicar del 7.

Siete por cuatro, veintiocho.

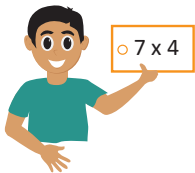

1. En orden:
 - a. De arriba hacia abajo.

7 x 1 7 x 2 7 x 3 7 x 4 7 x 5 7 x 6 7 x 7 7 x 8 7 x 9

- b. De abajo hacia arriba.

7 x 9 7 x 8 7 x 7 7 x 6 7 x 5 7 x 4 7 x 3 7 x 2 7 x 1

2. En desorden.

7 x 3 7 x 8 7 x 4 7 x 6 7 x 1 7 x 7 7 x 9 7 x 2 7 x 5

¡Correcto, es veintiocho!



Comprende

El uso de las tarjetas también ayuda a memorizar la tabla de multiplicar del 7.

2 Resuelve

1. Repite la tabla de multiplicar del 7 en las siguientes formas: de arriba hacia abajo, de abajo hacia arriba y en desorden.
2. Dile a tu profesor la tabla de multiplicar del 7 en las siguientes formas: de arriba hacia abajo, de abajo hacia arriba y en desorden.

Resuelve en casa

1. Repite la tabla de multiplicar del 7 en las siguientes formas: de arriba hacia abajo, de abajo hacia arriba y en desorden.
2. Dile a un familiar la tabla de multiplicar del 7 en las siguientes formas: de arriba hacia abajo, de abajo hacia arriba y en desorden.

Indicador de logro:

1.5 Expresa en forma oral y escrita los productos de la tabla de multiplicar del 7 en orden ascendente, descendente y en desorden.

Propósito: Memorizar la tabla de multiplicar del 7 en orden ascendente, descendente y en desorden.

Puntos importantes: En ① haciendo uso de las tarjetas de multiplicación se espera garantizar la memorización de la tabla del 7, tanto en orden como en desorden. Se debe brindar un espacio a los estudiantes para que de forma individual repasen la tabla de multiplicar del 7, colocando las tarjetas en sus escritorios en las formas que indica el Analiza y que posteriormente lo hagan en parejas; uno de los estudiantes comienza mostrando una de las tarjetas con la multiplicación y el compañero sin ver sus tarjetas responde con el resultado, alternándose en la participación. Dependiendo del tiempo puede indicar que se pregunte en orden y en desorden.

Con las actividades de ② se seguirá practicando la tabla de multiplicar del 7, para su memorización tanto en orden como en desorden. Al final de la clase con las tarjetas de multiplicación se puede elaborar un llavero utilizando lana, para evitar que se extravíen y así poder seguir usándolas en clases posteriores, se sugiere que las tarjetas se ordenen de forma ascendente antes de elaborar el llavero.

Sugerencia metodológica: Con el objetivo de guiar y facilitar la comprensión de las indicaciones del Analiza, se sugiere elaborar las tarjetas de multiplicación del 7, tal y como se muestra en el Plan de pizarra.

Materiales: Tarjetas de multiplicación de la tabla del 7 (página 135 del LT), lana y tijera.

Anotaciones:

Fecha:

Clase: 1.5

Ⓐ Lee y memoriza la tabla de multiplicar del 7 utilizando las tarjetas, en las siguientes formas:

- En orden:
 - De arriba hacia abajo.
 - De abajo hacia arriba.
- En desorden.

Ⓔ Preparo las tarjetas de multiplicar del 7:

1a.

○7×1 ○7×2 ○7×3 ○7×4 ○7×5 ○7×6 ○7×7 ○7×8 ○7×9

1b.

○7×9 ○7×8 ○7×7 ○7×6 ○7×5 ○7×4 ○7×3 ○7×2 ○7×1

Ⓖ 1. Repite la tabla de multiplicar del 7 de arriba hacia abajo, de abajo hacia arriba y en desorden.

2. Di la tabla de multiplicar del 7 al profesor.

Tarea: Página 54

1.6 Apliquemos la tabla de multiplicar del 7

1 Analiza

Observa y responde.
¿Cuántos sorbetes hay en total?



Soluciona



Carmen

Como hay 7 sorbetes en cada bandeja y hay 2 bandejas. El PO se expresa así:

PO: 7 × 2

R: 14 sorbetes.

2 Comprende

Si se sabe cuántas veces se repite el número 7, se puede calcular el total utilizando la tabla de multiplicar del 7.

3 Resuelve

En cada situación expresa el PO de la multiplicación y responde.

a. ¿Cuántas paletas hay en total?



Hay 7 paletas en cada bolsa y hay 5 bolsas.

PO: 7 × 5

R: 35 paletas.

b. En el literal a, si hay 6 bolsas con la misma cantidad de paletas, ¿cuántas paletas hay ahora?

PO: 7 × 6

R: 42 paletas.

Resuelve en casa

En cada situación expresa el PO de la multiplicación y responde.

a. ¿Cuántas donas hay en total?



Hay 7 donas en cada plato y hay 4 platos.

PO: 7 × 4

R: 28 donas.

b. En el literal a, si hay 7 platos con la misma cantidad de donas, ¿cuántas donas hay ahora?

PO: 7 × 7

R: 49 donas.

Recorta la tabla con marcas del 8 de la página 141 para la siguiente clase.



Firma de un familiar: _____

Indicador de logro:

1.6 Utiliza la tabla del 7 para resolver situaciones en las que se tienen grupos de 7 elementos.

Propósito: Aplicar la tabla de multiplicar del 7 para resolver situaciones donde el total de elementos en cada grupo es 7, planteando el PO de la multiplicación y encontrando el total.

Puntos importantes: En **1** se presenta una situación en la que el total de elementos en cada grupo es 7, el estudiante debe plantear el PO de la multiplicación y encontrar el total.

En **2** se indica que para encontrar el total de elementos, se multiplica la cantidad de elementos que contiene cada grupo por la cantidad de grupos que hay, como la cantidad de elementos en cada grupo es 7 el resultado se calcula aplicando la tabla del 7.

En **3** se presentan dos situaciones similares a la del Analiza, en las cuales se debe escribir el PO y encontrar el total de elementos. Se debe verificar que los estudiantes escriban de forma correcta el PO, identificando la cantidad de paletas en cada bolsa como el multiplicando y la cantidad de bolsas como el multiplicador. El **b.** tiene mayor dificultad; ya que al no proporcionar la ilustración, el estudiante debe tener claro el concepto de multiplicando y multiplicador. En caso de presentar dificultades para encontrar el total, puede indicar que repasen la tabla del 7, con ayuda de las tarjetas. Los problemas del Resuelve en casa siguen la misma idea que los resueltos en clase.

Materiales: Tarjetas de multiplicación de la tabla del 7.

Anotaciones:

Fecha:

Clase: 1.6

(A) Observa el Analiza y responde.
¿Cuántos sorbetes hay en total?

(S) Hay 7 sorbetes en cada bandeja y hay 2 bandejas.
PO: 7 × 2 R: 14 sorbetes.

(R) a. ¿Cuántas paletas hay en total?

Hay 7 paletas en cada bolsa y hay 5 bolsas.
PO: 7 × 5 R: 35 paletas.

b. Si hay 6 bolsas con la misma cantidad de paletas, ¿cuántas paletas hay ahora?

Hay 7 paletas en cada bolsa y 6 bolsas.
PO: 7 × 6 R: 42 paletas.

Tarea: Página 55

1.7 Construyamos la tabla de multiplicar del 8

1

Analiza

En cada blíster hay 8 pastillas. Completa los .



$$8 \times 1 = 8$$

$$8 \times 2 = 16$$

$$8 \times 3 = 24$$

$$8 \times 4 = 32$$

$$8 \times 5 = 40$$

$$8 \times 6 = 48$$

$$8 \times 7 = 56$$

$$8 \times 8 = 64$$

$$8 \times 9 = 72$$

Soluciona

Observo de cuánto en cuánto aumenta.
Aumenta de 8 en 8.



Mario

$$\begin{array}{l} 8 \times 1 = 8 \\ 8 \times 2 = 16 \\ 8 \times 3 = 24 \end{array} \begin{array}{l} \curvearrowright +8 \\ \curvearrowright +8 \end{array}$$

Tapo las marcas que no necesito y digo la multiplicación.

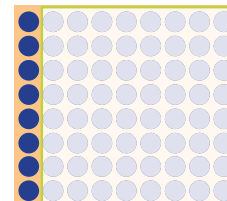

$$8 \times 1 = 8$$



2

Comprende

Las multiplicaciones anteriores forman la tabla de multiplicar del 8.

Los productos de la tabla de multiplicar del 8 aumentan de 8 en 8.

Tabla del 8

$8 \times 1 = 8$	—	Ocho por uno, ocho.
$8 \times 2 = 16$	—	Ocho por dos, dieciséis.
$8 \times 3 = 24$	—	Ocho por tres, veinticuatro.
$8 \times 4 = 32$	—	Ocho por cuatro, treinta y dos.
$8 \times 5 = 40$	—	Ocho por cinco, cuarenta.
$8 \times 6 = 48$	—	Ocho por seis, cuarenta y ocho.
$8 \times 7 = 56$	—	Ocho por siete, cincuenta y seis.
$8 \times 8 = 64$	—	Ocho por ocho, sesenta y cuatro.
$8 \times 9 = 72$	—	Ocho por nueve, setenta y dos.

3 Resuelve

Multiplica y escribe la respuesta viendo la tabla anterior.

a. $8 \times 1 = 8$ b. $8 \times 2 = 16$ c. $8 \times 3 = 24$ d. $8 \times 4 = 32$ e. $8 \times 5 = 40$

f. $8 \times 6 = 48$ g. $8 \times 7 = 56$ h. $8 \times 8 = 64$ i. $8 \times 9 = 72$



Recorta las tarjetas de la tabla del 8 que están en la página 135 para la siguiente clase.

Resuelve en casa

1. Completa viendo la tabla anterior:

$8 \times 1 = 8$

$8 \times 2 = 16$

$8 \times 3 = 24$

$8 \times 4 = 32$

$8 \times 5 = 40$

$8 \times 6 = 48$

$8 \times 7 = 56$

$8 \times 8 = 64$

$8 \times 9 = 72$

$8 \times 9 = 72$

$8 \times 8 = 64$

$8 \times 7 = 56$

$8 \times 6 = 48$

$8 \times 5 = 40$

$8 \times 4 = 32$

$8 \times 3 = 24$

$8 \times 2 = 16$

$8 \times 1 = 8$

2. Multiplica y escribe la respuesta viendo la tabla anterior:

a. $8 \times 1 = 8$ b. $8 \times 2 = 16$ c. $8 \times 3 = 24$ d. $8 \times 4 = 32$ e. $8 \times 5 = 40$

f. $8 \times 6 = 48$ g. $8 \times 7 = 56$ h. $8 \times 8 = 64$ i. $8 \times 9 = 72$

3. Completa los espacios celestes que hay en las ruletas con los resultados de cada multiplicación.

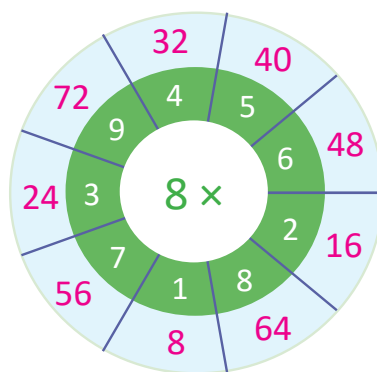
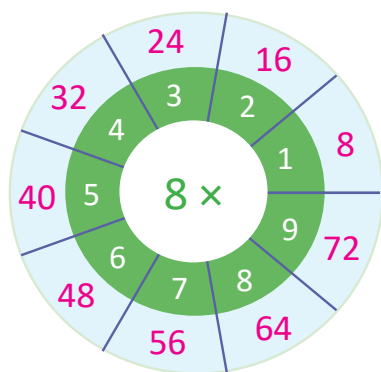

Indicador de logro:

1.7 Construye la tabla de multiplicar del 8.

Propósito: Construir la tabla de multiplicar del 8, aplicando el sentido de la multiplicación.

Puntos importantes: En **1** utilizando el sentido de la multiplicación: elementos por grupos, el estudiante debe identificar la cantidad de pastillas que hay en cada blíster y la cantidad de blísteres que hay en cada fila, relacionándolo con la operación de la multiplicación que le corresponde. Encontrando el total realizando el conteo de 8 en 8. Además se propone utilizar la tabla con marcas para confirmar los productos de la tabla de multiplicar del 8.

En **2** se debe enfatizar que las multiplicaciones realizadas en el Analiza corresponden a la tabla de multiplicar del 8 y que esta va aumentando de 8 en 8. Indicar a los estudiantes que realicen la lectura individual y posteriormente la lectura de forma grupal de la tabla del 8, las veces que considere necesario.

En **3** se deben escribir los resultados de la tabla de multiplicar del 8, dependiendo del tiempo puede indicar que confirmen los resultados de las multiplicaciones con la tabla con marcas. El Resuelve en casa tiene como objetivo seguir practicando la tabla de multiplicar del 8.

En el Plan de pizarra, inicialmente los resultados de las multiplicaciones no deben ser escritos.

Materiales: Tabla con marcas del 8 (página 141 del LT) y una página de papel.

Anotaciones:

Fecha:

Clase: 1.7

(A) En cada blíster hay 8 pastillas. Completa los .

8	×	1	=	8
8	×	2	=	16
8	×	3	=	24
8	×	4	=	32
8	×	5	=	40
8	×	6	=	48
8	×	7	=	56
8	×	8	=	64
8	×	9	=	72

(S) Aumenta de 8 en 8. Repasemos utilizando la tabla con marcas.

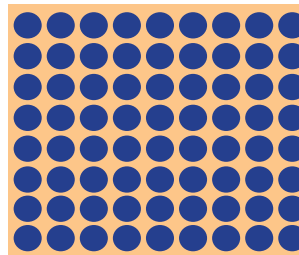

(R) Multiplica y escribe la respuesta viendo la tabla anterior.

- a. $8 \times 1 = 8$ b. $8 \times 2 = 16$ c. $8 \times 3 = 24$
 d. $8 \times 4 = 32$ e. $8 \times 5 = 40$ f. $8 \times 6 = 48$

Tarea: Página 57

1.8 Memorizamos la tabla de multiplicar del 8

1 Analiza

Lee y memoriza la tabla de multiplicar del 8 utilizando las tarjetas, en las siguientes formas.

1. En orden:
 - a. De arriba hacia abajo.
 - b. De abajo hacia arriba.
2. En desorden.

Soluciona

Digo la tabla de multiplicar del 8.

1. En orden:

a. De arriba hacia abajo.

Ocho por tres, veinticuatro.

8×1 8×2 8×3 8×4 8×5 8×6 8×7 8×8 8×9

8×3

b. De abajo hacia arriba.

8×9 8×8 8×7 8×6 8×5 8×4 8×3 8×2 8×1

¡Correcto, es veinticuatro!

24

2. En desorden.

8×3 8×8 8×4 8×6 8×1 8×7 8×9 8×2 8×5

Comprende

El uso de las tarjetas también ayuda a memorizar la tabla de multiplicar del 8.

2 Resuelve

1. Repite la tabla de multiplicar del 8 en las siguientes formas: de arriba hacia abajo, de abajo hacia arriba y en desorden.
2. Dile a tu profesor la tabla de multiplicar del 8 en las siguientes formas: de arriba hacia abajo, de abajo hacia arriba y en desorden.

Resuelve en casa

1. Repite la tabla de multiplicar del 8 en las siguientes formas: de arriba hacia abajo, de abajo hacia arriba y en desorden.
2. Dile a un familiar la tabla de multiplicar del 8 en las siguientes formas: de arriba hacia abajo, de abajo hacia arriba y en desorden.

Indicador de logro:

1.8 Expresa en forma oral y escrita los productos de la tabla de multiplicar del 8 en orden ascendente, descendente y en desorden.

Propósito: Memorizar la tabla de multiplicar del 8 en orden ascendente, descendente y en desorden.

Puntos importantes: En ① haciendo uso de las tarjetas de multiplicación se espera garantizar la memorización de la tabla del 8, tanto en orden como en desorden. Se debe brindar un espacio a los estudiantes para que de forma individual repasen la tabla de multiplicar del 8, colocando las tarjetas en sus escritorios en las formas que indica el Analiza y que posteriormente lo hagan en parejas; uno de los estudiantes comienza mostrando una de las tarjetas con la multiplicación y el compañero sin ver sus tarjetas responde con el resultado, alternándose en la participación. Dependiendo del tiempo puede indicar que se pregunte en orden y en desorden.

Las actividades del ② tienen la finalidad de seguir practicando la tabla de multiplicar del 8, para su memorización tanto en orden como en desorden. Al final de la clase con las tarjetas de multiplicación se puede elaborar un llavero utilizando lana, para evitar que se extravíen y así poder seguir usándolas en clases posteriores, se sugiere que las tarjetas se ordenen de forma ascendente antes de elaborar el llavero.

Sugerencia metodológica: Con el objetivo de guiar y facilitar la comprensión de las indicaciones del Analiza, se sugiere elaborar las tarjetas de multiplicación del 8, tal y como se muestra en el Plan de pizarra.

Materiales: Tarjetas de multiplicación de la tabla del 8 (página 135 del LT), lana y tijera.

Anotaciones:

Fecha:

Clase: 1.8

- Ⓐ Lee y memoriza la tabla de multiplicar del 8 utilizando las tarjetas, en las siguientes formas:
1. En orden:
 - a. De arriba hacia abajo.
 - b. De abajo hacia arriba.
 2. En desorden.

Ⓢ Preparo las tarjetas de multiplicar del 8:

1a.

⊙8 × 1 ⊙8 × 2 ⊙8 × 3 ⊙8 × 4 ⊙8 × 5 ⊙8 × 6 ⊙8 × 7 ⊙8 × 8 ⊙8 × 9

1b.

⊙8 × 9 ⊙8 × 8 ⊙8 × 7 ⊙8 × 6 ⊙8 × 5 ⊙8 × 4 ⊙8 × 3 ⊙8 × 2 ⊙8 × 1

- Ⓘ
1. Repite la tabla de multiplicar del 8 de arriba hacia abajo, de abajo hacia arriba y en desorden.
 2. Di la tabla de multiplicar del 8 al profesor.

Tarea: Página 58

1.9 Apliquemos la tabla de multiplicar del 8

1 Analiza

Observa y responde.

¿Cuántas naranjas hay en total?

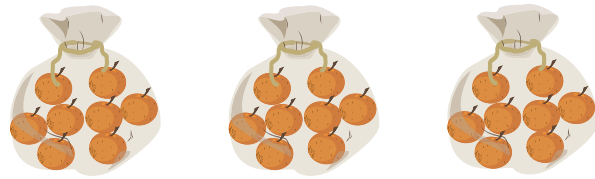

Soluciona



Beatriz

Como hay 8 naranjas en cada bolsa y hay 3 bolsas. El **PO** se expresa así:

PO: 8 × 3

R: 24 naranjas.

2 Comprende

Si se sabe cuántas veces se repite el número 8, se puede calcular el total utilizando la tabla de multiplicar del 8.

3 Resuelve

En cada situación expresa el **PO** de la multiplicación y responde.

a. ¿Cuántos mangos hay en total?



Hay 8 mangos en cada bolsa y hay 6 bolsas.

PO: 8 × 6

R: 48 mangos.

b. En el literal a, si hay 9 bolsas con la misma cantidad de mangos, ¿cuántos mangos hay ahora?

PO: 8 × 9

R: 72 mangos.

Recorta la tabla con marcas del 9 de la página 143 para la siguiente clase.

Resuelve en casa

En cada situación expresa el **PO** de la multiplicación y responde.

a. ¿Cuántas manzanas hay en total?



Hay 8 manzanas en cada plato y hay 2 platos.

PO: 8 × 2

R: 16 manzanas.

b. En el literal a, si hay 5 platos con la misma cantidad de manzanas, ¿cuántas manzanas hay ahora?

PO: 8 × 5

R: 40 manzanas.

Indicador de logro:

1.9 Utiliza la tabla del 8 para resolver situaciones en las que se tienen grupos de 8 elementos.

Propósito: Aplicar la tabla de multiplicar del 8 para resolver situaciones donde el total de elementos en cada grupo es 8, planteando el PO de la multiplicación y encontrando el total.

Puntos importantes: En **1** se presenta una situación en la que el total de elementos en cada grupo es 8, el estudiante debe plantear el PO de la multiplicación y encontrar el total.

En **2** se indica que para encontrar el total de elementos, se multiplica la cantidad de elementos que contiene cada grupo por la cantidad de grupos que hay, como la cantidad de elementos en cada grupo es 8 el resultado se calcula aplicando la tabla del 8.

En **3** se presentan dos situaciones similares a la del Analiza, en las cuales se debe escribir el PO y encontrar el total de elementos. Se debe verificar que los estudiantes escriban de forma correcta el PO, identificando la cantidad de mangos en cada bolsa como el multiplicando y la cantidad de bolsas como el multiplicador. El **b.** tiene mayor dificultad; ya que al no proporcionar la ilustración, el estudiante debe tener claro el concepto de multiplicando y multiplicador. En caso de presentar dificultades para encontrar el total, puede indicar que repasen la tabla del 8, con ayuda de las tarjetas. Los problemas del Resuelve en casa siguen la misma idea que los resueltos en clase.

Materiales: Tarjetas de multiplicación de la tabla del 8.

Anotaciones:

Fecha:

Clase: 1.9

(A) ¿Cuántas naranjas hay en total?

(S) Hay 8 naranjas en cada bolsa y hay 3 bolsas.
 PO: 8 × 3 R: 24 naranjas.

(R) a. ¿Cuántos mangos hay en total?

Hay 8 mangos en cada bolsa y hay 6 bolsas.
 PO: 8 × 6 R: 48 mangos.

b. Si hay 9 bolsas con la misma cantidad de mangos, ¿cuántos mangos hay ahora?

Hay 8 mangos en cada bolsa y 9 bolsas.
 PO: 8 × 9 R: 72 mangos.

Tarea: Página 59

1.10 Construyamos la tabla de multiplicar del 9

1 Analiza

En cada bandeja hay 9 pastelitos. Completa los .

- $9 \times 1 = 9$
- $9 \times 2 = 18$
- $9 \times 3 = 27$
- $9 \times 4 = 36$
- $9 \times 5 = 45$
- $9 \times 6 = 54$
- $9 \times 7 = 63$
- $9 \times 8 = 72$
- $9 \times 9 = 81$

Soluciona

Observo de cuánto en cuánto aumenta.
Aumenta de 9 en 9.



José

$$\begin{array}{l} 9 \times 1 = 9 \\ 9 \times 2 = 18 \\ 9 \times 3 = 27 \end{array} \begin{array}{l} \curvearrowright +9 \\ \curvearrowright +9 \end{array}$$

Tapo las marcas que no necesito y digo la multiplicación.

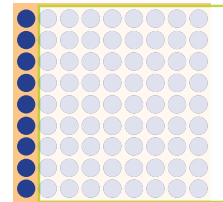

$$9 \times 1 = 9$$



2 Comprende

Las multiplicaciones anteriores forman la tabla de multiplicar del 9.
Los productos de la tabla de multiplicar del 9 aumentan de 9 en 9.

Tabla del 9	$9 \times 1 = 9$	— Nueve por uno, nueve.
	$9 \times 2 = 18$	— Nueve por dos, dieciocho.
	$9 \times 3 = 27$	— Nueve por tres, veintisiete.
	$9 \times 4 = 36$	— Nueve por cuatro, treinta y seis.
	$9 \times 5 = 45$	— Nueve por cinco, cuarenta y cinco.
	$9 \times 6 = 54$	— Nueve por seis, cincuenta y cuatro.
	$9 \times 7 = 63$	— Nueve por siete, sesenta y tres.
	$9 \times 8 = 72$	— Nueve por ocho, setenta y dos.
	$9 \times 9 = 81$	— Nueve por nueve, ochenta y uno.

3 Resuelve

Multiplica y escribe la respuesta viendo la tabla anterior.

a. $9 \times 1 = 9$ b. $9 \times 2 = 18$ c. $9 \times 3 = 27$ d. $9 \times 4 = 36$ e. $9 \times 5 = 45$

f. $9 \times 6 = 54$ g. $9 \times 7 = 63$ h. $9 \times 8 = 72$ i. $9 \times 9 = 81$



Recorta las tarjetas de la tabla del 9 que están en la página 135 para la siguiente clase.

Resuelve en casa

1. Completa viendo la tabla anterior:

$$9 \times 1 = 9$$

$$9 \times 2 = 18$$

$$9 \times 3 = 27$$

$$9 \times 4 = 36$$

$$9 \times 5 = 45$$

$$9 \times 6 = 54$$

$$9 \times 7 = 63$$

$$9 \times 8 = 72$$

$$9 \times 9 = 81$$

$$9 \times 9 = 81$$

$$9 \times 8 = 72$$

$$9 \times 7 = 63$$

$$9 \times 6 = 54$$

$$9 \times 5 = 45$$

$$9 \times 4 = 36$$

$$9 \times 3 = 27$$

$$9 \times 2 = 18$$

$$9 \times 1 = 9$$

2. Multiplica y escribe la respuesta viendo la tabla anterior:

a. $9 \times 1 = 9$ b. $9 \times 2 = 18$ c. $9 \times 3 = 27$ d. $9 \times 4 = 36$ e. $9 \times 5 = 45$

f. $9 \times 6 = 54$ g. $9 \times 7 = 63$ h. $9 \times 8 = 72$ i. $9 \times 9 = 81$

3. Completa los espacios celestes que hay en las ruletas con los resultados de cada multiplicación.

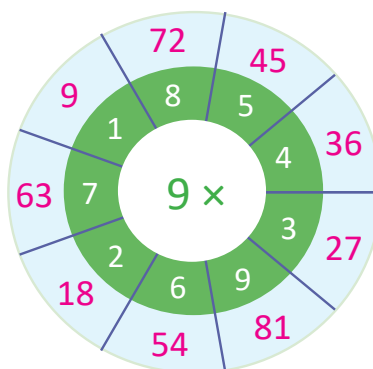
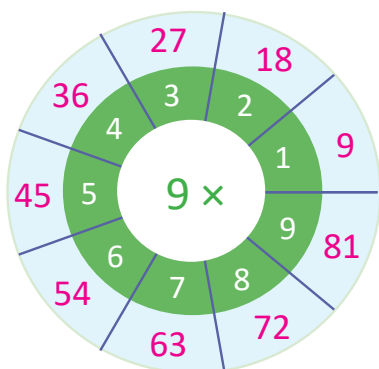

Firma de un familiar: _____

Indicador de logro:

1.10 Construye la tabla de multiplicar del 9.

Propósito: Construir la tabla de multiplicar del 9, aplicando el sentido de la multiplicación.

Puntos importantes: En **1** utilizando el sentido de la multiplicación: elementos por grupos, el estudiante debe identificar la cantidad de pastelitos que hay en cada bandeja y la cantidad de bandejas que hay en cada fila, relacionándolo con la operación de la multiplicación que le corresponde. Encontrando el total realizando el conteo de 9 en 9. Además se propone utilizar la tabla con marcas para confirmar los productos de la tabla de multiplicar del 9.

En **2** se debe enfatizar que las multiplicaciones realizadas en el Analiza corresponden a la tabla de multiplicar del 9 y que esta va aumentando de 9 en 9. Indicar a los estudiantes que realicen la lectura individual y posteriormente la lectura de forma grupal de la tabla del 9, las veces que considere necesario.

En **3** se deben escribir los resultados de la tabla de multiplicar del 9, dependiendo del tiempo puede indicar que confirmen los resultados de las multiplicaciones con la tabla con marcas. El Resuelve en casa tiene como objetivo seguir practicando la tabla de multiplicar del 9.

En el Plan de pizarra, inicialmente los resultados de las multiplicaciones no deben ser escritos.

Materiales: Tabla con marcas del 9 (página 143 del LT) y una página de papel.

Anotaciones:

Fecha:

Clase: 1.10

(A) En cada bandeja hay 9 pastelitos.
Completa los .

9	×	1	=	9
9	×	2	=	18
9	×	3	=	27
9	×	4	=	36
9	×	5	=	45
9	×	6	=	54
9	×	7	=	63
9	×	8	=	72
9	×	9	=	81

(S) Aumenta de 9 en 9. Repasemos utilizando la tabla con marcas.

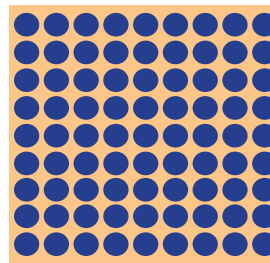

(R) Multiplica y escribe la respuesta viendo la tabla anterior.

- a. $9 \times 1 = 9$ b. $9 \times 2 = 18$ c. $9 \times 3 = 27$
d. $9 \times 4 = 36$ e. $9 \times 5 = 45$ f. $9 \times 6 = 54$

Tarea: Página 61

1.11 Memorizamos la tabla de multiplicar del 9

1 Analiza

Lee y memoriza la tabla de multiplicar del 9 utilizando las tarjetas, en las siguientes formas.

1. En orden:
 - a. De arriba hacia abajo.
 - b. De abajo hacia arriba.
2. En desorden.

Soluciona

Digo la tabla de multiplicar del 9.

Nueve por tres, veintisiete.

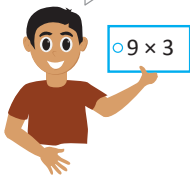

1. En orden:
 - a. De arriba hacia abajo.

- b. De abajo hacia arriba.

2. En desorden.

¡Correcto, es veintisiete!



Comprende

El uso de las tarjetas también ayuda a memorizar la tabla de multiplicar del 9.

2 Resuelve

1. Repite la tabla de multiplicar del 9 en las siguientes formas: de arriba hacia abajo, de abajo hacia arriba y en desorden.
2. Dile a tu profesor la tabla de multiplicar del 9 en las siguientes formas: de arriba hacia abajo, de abajo hacia arriba y en desorden.

Resuelve en casa

1. Repite la tabla de multiplicar del 9 en las siguientes formas: de arriba hacia abajo, de abajo hacia arriba y en desorden.
2. Dile a un familiar la tabla de multiplicar del 9 en las siguientes formas: de arriba hacia abajo, de abajo hacia arriba y en desorden.

Indicador de logro:

1.11 Expresa en forma oral y escrita los productos de la tabla de multiplicar del 9 en orden ascendente, descendente y en desorden.

Propósito: Memorizar la tabla de multiplicar del 9 en orden ascendente, descendente y en desorden.

Puntos importantes: En **1** haciendo uso de las tarjetas de multiplicación se espera garantizar la memorización de la tabla del 9, tanto en orden como en desorden. Se debe brindar un espacio a los estudiantes para que de forma individual repasen la tabla de multiplicar del 9, colocando las tarjetas en sus escritorios en las formas que indica el Analiza y que posteriormente lo hagan en parejas; uno de los estudiantes comienza mostrando una de las tarjetas con la multiplicación y el compañero sin ver sus tarjetas responde con el resultado, alternándose en la participación. Dependiendo del tiempo puede indicar que se pregunte en orden y en desorden.

Las actividades del **2** tienen la finalidad de seguir practicando la tabla de multiplicar del 9, para su memorización tanto en orden como en desorden. Al final de la clase con las tarjetas de multiplicación se puede elaborar un llavero utilizando lana, para evitar que se extravíen y así poder seguir usándolas en clases posteriores, se sugiere que las tarjetas se ordenen de forma ascendente antes de elaborar el llavero.

Sugerencia metodológica: Con el objetivo de guiar y facilitar la comprensión de las indicaciones del Analiza, se sugiere elaborar las tarjetas de multiplicación del 9, tal y como se muestra en el Plan de pizarra.

Materiales: Tarjetas de multiplicación de la tabla del 9 (página 135 del LT), lana y tijera.

Anotaciones:

Fecha:

Clase: 1.11

(A) Lee y memoriza la tabla de multiplicar del 9 utilizando las tarjetas, en las siguientes formas:

- En orden:
 - De arriba hacia abajo.
 - De abajo hacia arriba.
- En desorden.

(S) Preparo las tarjetas de multiplicar del 9:

1a.

9×1 9×2 9×3 9×4 9×5 9×6 9×7 9×8 9×9

1b.

9×9 9×8 9×7 9×6 9×5 9×4 9×3 9×2 9×1

(R) 1. Repite la tabla de multiplicar del 9 de arriba hacia abajo, de abajo hacia arriba y en desorden.

2. Di la tabla de multiplicar del 9 al profesor.

Tarea: Página 62

1.12 Apliquemos la tabla de multiplicar del 9

1 Analiza

Observa y responde.
¿Cuántos botones hay en total?

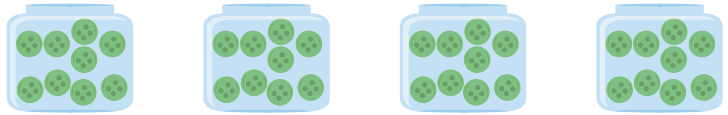

Soluciona



Julia

Como hay 9 botones en cada bote y hay 4 botes. El **PO** se expresa así:

PO: 9 × 4 **R:** 36 botones.

2 Comprende

Si se sabe cuántas veces se repite el número 9, se puede calcular el total utilizando la tabla de multiplicar del 9.

3 Resuelve

En cada situación expresa el **PO** de la multiplicación y responde.

a. ¿Cuántos clips hay en total?

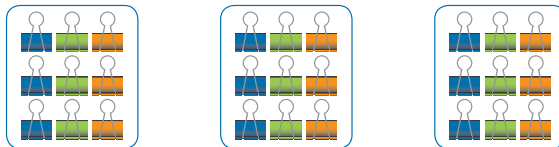

Hay 9 clips en cada paquete y hay 3 paquetes.

PO: 9 × 3 **R:** 27 clips.

b. En el literal a, si hay 6 paquetes con la misma cantidad de clips, ¿cuántos clips hay ahora?

PO: 9 × 6 **R:** 54 clips.

Recorta la tabla con marcas del 1 de la página 139 para la siguiente clase.

Resuelve en casa

En cada situación expresa el **PO** de la multiplicación y responde.

a. ¿Cuántos clips hay en total?

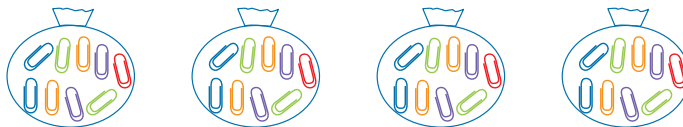

Hay 9 clips en cada bolsa y hay 4 bolsas.

PO: 9 × 4 **R:** 36 clips.

b. En el literal a, si hay 9 bolsas con la misma cantidad de clips, ¿cuántos clips hay ahora?

PO: 9 × 9 **R:** 81 clips.

Firma de un familiar: _____

Indicador de logro:

1.12 Utiliza la tabla del 9 para resolver situaciones en las que se tienen grupos de 9 elementos.

Propósito: Aplicar la tabla de multiplicar del 9 para resolver situaciones donde el total de elementos en cada grupo es 9, planteando el PO de la multiplicación y encontrando el total.

Puntos importantes: En **1** se presenta una situación en la que el total de elementos en cada grupo es 9, el estudiante debe plantear el PO de la multiplicación y encontrar el total.

En **2** se indica que para encontrar el total de elementos, se multiplica la cantidad de elementos que contiene cada grupo por la cantidad de grupos que hay, como la cantidad de elementos en cada grupo es 9 el resultado se calcula aplicando la tabla del 9.

En **3** se presentan dos situaciones similares a la del Analiza, en las cuales se debe escribir el PO y encontrar el total de elementos. Se debe verificar que los estudiantes escriban de forma correcta el PO, identificando la cantidad de clips en cada paquete como el multiplicando y la cantidad de paquetes como el multiplicador. El **b.** tiene mayor dificultad; ya que al no proporcionar la ilustración, el estudiante debe tener claro el concepto de multiplicando y multiplicador. En caso de presentar dificultades para encontrar el total, puede indicar que repasen la tabla del 9, con ayuda de las tarjetas. Los problemas del Resuelve en casa siguen la misma idea que los resueltos en clase.

Recordar hacer entrega del diploma de la página 149 del LT, por aprender con éxito las tablas de multiplicar del 6 al 9.

Materiales: Tarjetas de multiplicación de la tabla del 9.

Anotaciones:

Fecha:

Clase: 1.12

(A) ¿Cuántos botones hay en total?

(S) Hay 9 botones en cada bote y hay 4 botes.
PO: 9 × 4 R: 36 botones.

(R) a. ¿Cuántos clips hay en total?

Hay 9 clips en cada paquete y hay 3 paquetes.
PO: 9 × 3 R: 27 clips.

b. Si hay 6 paquetes con la misma cantidad de clips, ¿cuántos clips hay ahora?









Hay 9 clips en cada paquete y 6 paquetes.
PO: 9 × 6 R: 54 clips.

Tarea: Página 63

1.13 Construyamos la tabla de multiplicar del 1

1 Analiza

En cada plato hay 1 galleta. Completa los .

	$1 \times 1 = 1$
	$1 \times 2 = 2$
	$1 \times 3 = 3$
	$1 \times 4 = 4$
	$1 \times 5 = 5$
	$1 \times 6 = 6$
	$1 \times 7 = 7$
	$1 \times 8 = 8$
	$1 \times 9 = 9$

Soluciona

Observo de cuánto en cuánto aumenta.
Aumenta de 1 en 1.

Tapo las marcas que no necesito y digo la multiplicación.



Carlos

$$\begin{array}{l} 1 \times 1 = 1 \\ 1 \times 2 = 2 \\ 1 \times 3 = 3 \end{array}$$

+1
+1

$$1 \times 1 = 1$$



2 Comprende

Las multiplicaciones anteriores forman la tabla de multiplicar del 1.

Los productos de la tabla de multiplicar del 1 aumentan de 1 en 1.

Recorta la tabla con marcas del 10 de la página 145 para la siguiente clase.

Tabla del 1

$1 \times 1 = 1$	—	Uno por uno, uno.
$1 \times 2 = 2$	—	Uno por dos, dos.
$1 \times 3 = 3$	—	Uno por tres, tres.
$1 \times 4 = 4$	—	Uno por cuatro, cuatro.
$1 \times 5 = 5$	—	Uno por cinco, cinco.
$1 \times 6 = 6$	—	Uno por seis, seis.
$1 \times 7 = 7$	—	Uno por siete, siete.
$1 \times 8 = 8$	—	Uno por ocho, ocho.
$1 \times 9 = 9$	—	Uno por nueve, nueve.

3 Resuelve

Multiplica y escribe la respuesta viendo la tabla anterior.

- | | | | | |
|---------------------|---------------------|---------------------|---------------------|---------------------|
| a. $1 \times 1 = 1$ | b. $1 \times 2 = 2$ | c. $1 \times 3 = 3$ | d. $1 \times 4 = 4$ | e. $1 \times 5 = 5$ |
| f. $1 \times 6 = 6$ | g. $1 \times 7 = 7$ | h. $1 \times 8 = 8$ | i. $1 \times 9 = 9$ | |

Resuelve en casa

Practica la tabla del 1 con las tarjetas que están en la página 137.

Indicador de logro:

1.13 Construye la tabla de multiplicar del 1.

Propósito: Construir la tabla de multiplicar del 1, aplicando el sentido de la multiplicación.

Puntos importantes: En **1** utilizando el sentido de la multiplicación y contando de 1 en 1 se escribirán los productos de la tabla del 1 que corresponden al total de galletas en cada plato. Aunque los productos pueden resultar sencillos para los estudiantes, siempre se sugiere utilizar la tabla con marcas.

En **2** se presenta la tabla de multiplicar del 1 enfatizando el aumento de 1 en 1 y la lectura de cada multiplicación.

En **3** se practican los productos de la tabla de multiplicar, considerando que esta clase puede desarrollarse en menos tiempo, puede indicar al finalizar que se practiquen las tablas de multiplicar del 6, 7, 8, 9 y 1. El Resuelve en casa tiene como objetivo seguir practicando la tabla de multiplicar del 1. En el Plan de pizarra, inicialmente los resultados de las multiplicaciones no deben ser escritos.

Materiales: Tabla con marcas del 1 (página 139 del LT) y una página de papel.

Anotaciones:

Fecha:

(A) En cada plato hay 1 galleta.
Completa los .

1	×	1	=	1
1	×	2	=	2
1	×	3	=	3
1	×	4	=	4
1	×	5	=	5
1	×	6	=	6
1	×	7	=	7
1	×	8	=	8
1	×	9	=	9

Clase: 1.13

(S) Aumenta de 1 en 1. Repasemos utilizando la tabla con marcas.



(R) Multiplica y escribe la respuesta viendo la tabla anterior.

- a. $1 \times 1 = 1$ b. $1 \times 2 = 2$ c. $1 \times 3 = 3$
d. $1 \times 4 = 4$ e. $1 \times 5 = 5$ f. $1 \times 6 = 6$
g. $1 \times 7 = 7$ h. $1 \times 8 = 8$ i. $1 \times 9 = 9$

Tarea: Página 64

1.14 Construyamos la tabla de multiplicar del 10

1 Analiza

En cada paquete hay 10 ganchos. Completa los .



$10 \times 1 = 10$



$10 \times 2 = 20$



$10 \times 3 = 30$

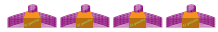

$10 \times 4 = 40$



$10 \times 5 = 50$



$10 \times 6 = 60$



$10 \times 7 = 70$



$10 \times 8 = 80$



$10 \times 9 = 90$

Soluciona

Observo de cuánto en cuánto aumenta.
Aumenta de 10 en 10.

Tapo las marcas que no necesito y digo la multiplicación.



Carmen

$$\begin{array}{l} 10 \times 1 = 10 \\ 10 \times 2 = 20 \\ 10 \times 3 = 30 \end{array}$$

+10
+10

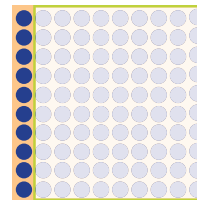

$10 \times 1 = 10$



2 Comprende

Las multiplicaciones anteriores forman la tabla de multiplicar del 10.

Los productos de la tabla de multiplicar del 10 aumentan de 10 en 10.

Tabla del 10

$10 \times 1 = 10$	—	Diez por uno, diez.
$10 \times 2 = 20$	—	Diez por dos, veinte.
$10 \times 3 = 30$	—	Diez por tres, treinta.
$10 \times 4 = 40$	—	Diez por cuatro, cuarenta.
$10 \times 5 = 50$	—	Diez por cinco, cincuenta.
$10 \times 6 = 60$	—	Diez por seis, sesenta.
$10 \times 7 = 70$	—	Diez por siete, setenta.
$10 \times 8 = 80$	—	Diez por ocho, ochenta.
$10 \times 9 = 90$	—	Diez por nueve, noventa.

3 Resuelve

Multiplica y escribe la respuesta viendo la tabla anterior.

- a. $10 \times 1 = 10$ b. $10 \times 2 = 20$ c. $10 \times 3 = 30$ d. $10 \times 4 = 40$ e. $10 \times 5 = 50$
 f. $10 \times 6 = 60$ g. $10 \times 7 = 70$ h. $10 \times 8 = 80$ i. $10 \times 9 = 90$

Resuelve en casa

Practica la tabla del 10 con las tarjetas que están en la página 137.

Firma de un familiar: _____

Indicador de logro:

1.14 Construye la tabla de multiplicar del 10.

Propósito: Construir la tabla de multiplicar del 10, aplicando el sentido de la multiplicación.

Puntos importantes: En ① utilizando el sentido de la multiplicación: elementos por grupos, el estudiante debe identificar la cantidad de ganchos que hay en cada paquete y la cantidad de paquetes que hay en cada fila, relacionándolo con la operación de la multiplicación que le corresponde. Encontrando el total realizando el conteo de 10 en 10. Además se propone utilizar la tabla con marcas para confirmar los productos de la tabla de multiplicar del 10.

En ② se presenta la tabla de multiplicar del 10 enfatizando el aumento de 10 en 10 y la lectura de cada multiplicación. Indicar a los estudiantes que realicen la lectura individual y posteriormente la lectura de forma grupal de la tabla del 10, las veces que considere necesario.

En ③ se deben escribir los resultados de la tabla de multiplicar del 10, dependiendo del tiempo puede indicar que confirmen los resultados de las multiplicaciones con la tabla con marcas. El Resuelve en casa tiene como objetivo seguir practicando la tabla de multiplicar del 10.

En el Plan de pizarra, inicialmente los resultados de las multiplicaciones no deben ser escritos.

Materiales: Tabla con marcas del 10 (página 145 del LT) y una página de papel.

Anotaciones:

Fecha:

Clase: 1.14

Ⓐ En cada paquete hay 10 ganchos.
Completa los .

$$\boxed{10} \times \boxed{1} = \boxed{10}$$

$$\boxed{10} \times \boxed{2} = \boxed{20}$$

$$\boxed{10} \times \boxed{3} = \boxed{30}$$

$$\boxed{10} \times \boxed{4} = \boxed{40}$$

$$\boxed{10} \times \boxed{5} = \boxed{50}$$

$$\boxed{10} \times \boxed{6} = \boxed{60}$$

$$\boxed{10} \times \boxed{7} = \boxed{70}$$

$$\boxed{10} \times \boxed{8} = \boxed{80}$$

$$\boxed{10} \times \boxed{9} = \boxed{90}$$

Ⓢ Aumenta de 10 en 10. Repasemos utilizando la tabla con marcas.

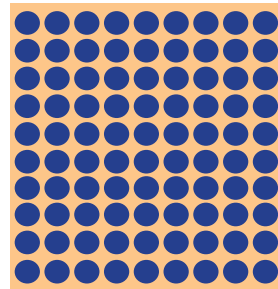

Ⓙ Multiplica y escribe la respuesta viendo la tabla anterior.

a. $10 \times 1 = 10$ b. $10 \times 2 = 20$ c. $10 \times 3 = 30$

d. $10 \times 4 = 40$ e. $10 \times 5 = 50$ f. $10 \times 6 = 60$

Tarea: Página 65

1.15 Multipliquemos con 0

1 Analiza

Observa y responde.

Mario está jugando tiro al blanco. Completa la tabla y encuentra el total de puntos que obtuvo en cada franja.

¿Cuántos puntos tendrá en cada acierto?

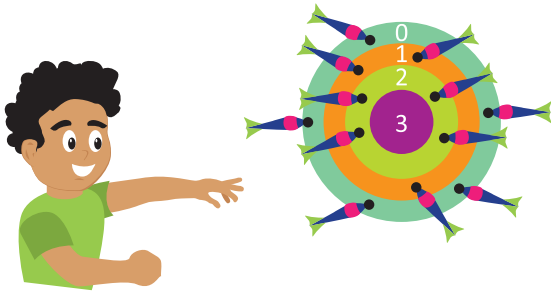

Valor de cada acierto	Cantidad de veces que acertó	Multiplicación	Total de puntos
0			
1			
2			
3			

Cuando no hay objetos decimos que hay 0 objetos.

Soluciona



Antonio

Para encontrar el total de puntos de cada acierto, multiplicamos el valor de cada acierto por la cantidad de veces que acertó.



Valor de cada acierto	Cantidad de veces que acertó	Multiplicación	Total de puntos
0	5	0×5	0
1	3	1×3	3
2	4	2×4	8
3	0	3×0	0

2 Comprende

El producto de todo número multiplicado por 0 es 0.

3 Resuelve

1. Realiza las siguientes multiplicaciones:

a. $0 \times 7 = 0$

b. $6 \times 0 = 0$

c. $5 \times 0 = 0$

d. $0 \times 9 = 0$

e. $0 \times 0 = 0$

2. Escribe el **PO** de la multiplicación y encuentra el total de manzanas que hay.



PO: 0×4 R: 0 manzanas.

3. Completa la tabla y encuentra el total de puntos que obtuvo Miguel en cada franja.

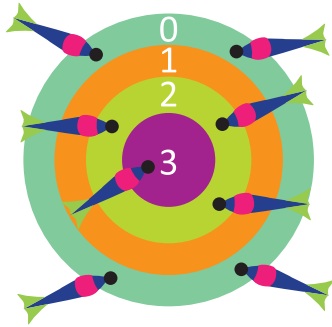

Valor de cada acierto	Cantidad de veces que acertó	Multiplicación	Total de puntos
0	4	0×4	0
1	0	1×0	0
2	3	2×3	6
3	1	3×1	3

Resuelve en casa

1. Realiza las siguientes multiplicaciones.

a. $0 \times 4 = 0$

b. $1 \times 0 = 0$

c. $0 \times 8 = 0$

d. $0 \times 5 = 0$

e. $2 \times 0 = 0$

2. Escribe el **PO** de la multiplicación y encuentra el total de mangos que hay.



PO: 0×6

R: 0 mangos.

3. Completa la tabla y encuentra el total de puntos que obtuvo Miguel en cada franja.

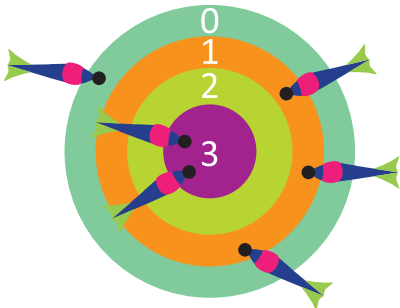

Valor de cada acierto	Cantidad de veces que acertó	Multiplicación	Total de puntos.
0	1	0×1	0
1	3	1×3	3
2	0	2×0	0
3	2	3×2	6

Indicador de logro:

1.15 Realiza multiplicaciones con multiplicando o multiplicador igual a cero.

Propósito: Introducir la multiplicación por cero, tomando en cuenta los casos donde el multiplicando es igual a cero o el multiplicador es igual a cero.

Puntos importantes: Multiplicar cuando la cantidad de elementos o la cantidad de grupos es igual a cero, no resulta natural para los estudiantes, por lo cual en ① se ha planteado una situación diferente a como se ha venido trabajando las multiplicaciones, por medio del juego "Tiro al blanco", en el que cada franja tiene un color y un valor de acierto diferente; que va aumentando al acercarse a la franja del centro de la diana. La idea es encontrar el total de puntos que Mario ha obtenido al lanzar sus dardos, para registrar el total de puntos se hace uso de una tabla, preguntar ¿cuántas veces acertó Mario en la franja de color verde oscuro de 0 puntos?, esperando que su respuesta sea 5 aciertos de 0 puntos, es decir, 0 repetido 5 veces. El PO será 0×5 , observando que en la región verde el valor del acierto es cero, no se ganan puntos, entonces $0 \times 5 = 0$.

El otro total de puntos que es de sumo interés en esta clase, es el obtenido en la región morada, para ello se identificará la cantidad de aciertos de 3 puntos. Hay 0 aciertos de 3 puntos, es decir 3 repetido 0 veces. El PO será 3×0 , pero en esa región Mario no ganó puntos, entonces $3 \times 0 = 0$.

En ② se concluye con la propiedad de la multiplicación: el producto de todo número multiplicado por 0 será 0. La importancia del ejercicio anterior es que permite observar los casos cuando el multiplicando o multiplicador es igual a cero.

En ③ se practica la multiplicación por cero, en 1e. se debe prestar mayor atención, puesto que en este caso tanto el multiplicando como el multiplicador son iguales a cero, indicar que responda con base en la sección Comprende. En 2. se debe observar que hay cero manzanas en cada plato, por lo tanto su PO respectivo es 0×4 . El problema 3. es similar al problema presentado en el Analiza.

Sugerencia metodológica: Ya que hacer el dibujo y las tablas puede llevar demasiado tiempo, se sugiere llevar los materiales elaborados para ser pegados en la pizarra.

Fecha:

Clase: 1.15

① ¿Cuántos puntos obtendrá en cada acierto?

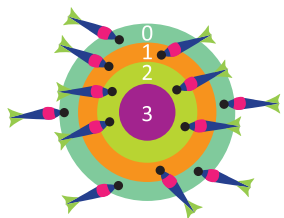

②

Valor de cada acierto	Cantidad de veces que acertó	Multiplicación	Total de puntos
0	5	0×5	0
1	3	1×3	3
2	4	2×4	8
3	0	3×0	0

③ 1. a. $0 \times 7 = 0$ b. $6 \times 0 = 0$ c. $5 \times 0 = 0$
 d. $0 \times 9 = 0$ e. $0 \times 0 = 0$

2. PO: 0 \times 4 R: 0 manzanas.

3.

Valor de cada acierto	Cantidad de veces que acertó	Multiplicación	Total de puntos
0	4	0×4	0
1	0	1×0	0
2	3	2×3	6
3	1	3×1	3

Tarea: Página 67

1.16 Utilicemos tablas de multiplicaciones

Analiza

Completa la tabla del 6:

×	1	2	3	4	5	6	7	8	9
6									

Soluciona

Completo la tabla:



Ana

×	1	2	3	4	5	6	7	8	9
6	6×1 6	6×2 12	6×3 18	6×4 24	6×5 30	6×6 36	6×7 42	6×8 48	6×9 54

Comprende

Para completar la tabla siempre se debe multiplicar el número de la fila (multiplicando) por el número de la columna (multiplicador).

Resuelve

Completa la tabla:

a.

×	1	2	3	4	5	6	7	8	9
6	6	12	18	24	30	36	42	48	54
7	7	14	21	28	35	42	49	56	63
8	8	16	24	32	40	48	56	64	72
9	9	18	27	36	45	54	63	72	81

b.

×	7	5	3	8	2	1	4	6	9
6	42	30	18	48	12	6	24	36	54
7	49	35	21	56	14	7	28	42	63
8	56	40	24	64	16	8	32	48	72
9	63	45	27	72	18	9	36	54	81

Resuelve en casa

Completa la tabla:

a.

×	9	8	7	6	5	4	3	2	1
6	54	48	42	36	30	24	18	12	6
7	63	56	49	42	35	28	21	14	7
8	72	64	56	48	40	32	24	16	8
9	81	72	63	54	45	36	27	18	9

b.

×	5	1	4	3	6	7	9	2	8
7	35	7	28	21	42	49	63	14	56
9	45	9	36	27	54	63	81	18	72
6	30	6	24	18	36	42	54	12	48
8	40	8	32	24	48	56	72	16	64

Firma de un familiar: _____

Indicador de logro:

1.16 Escribe los productos de las tablas de multiplicar del 6 al 9 en la tabla de multiplicaciones.

Propósito: Construir la tabla de multiplicaciones del 6 al 9, para consolidar los conocimientos adquiridos en las clases anteriores.

Puntos importantes: En este punto los estudiantes ya conocen la tabla de multiplicaciones, pues se trabajó en la unidad 5, la diferencia será que se construirá para las tablas de multiplicar del 6, 7, 8 y 9. El estudiante debe recordar que en las casillas internas de la tabla se escribe el producto del número que está en la fila por el de la columna respectiva. Para recordar y reforzar esta parte, en el Soluciona se escribe la multiplicación correspondiente en cada una de las casillas y además se proporciona el producto para que se repinte.

Si el trabajo a realizar en el aula se termina antes del tiempo estimado, puede indicar que en parejas practiquen las tablas de multiplicar con las tarjetas de multiplicación de las clases anteriores.

Sugerencia metodológica: Se recomienda llevar la tabla de multiplicaciones en un cartel para que se llene durante la clase, ya que dibujarla en la pizarra puede llevar demasiado tiempo, además para el llenado se pueden elaborar tarjetas de papel con los resultados de las multiplicaciones y que estas se peguen en el lugar que les corresponde en la tabla de multiplicaciones o bien forrado con plástico para poder escribir sobre él, posteriormente este material se puede colocar en el aula como material de apoyo para los estudiantes.

Materiales: Tarjetas de multiplicaciones de las clases anteriores.

Anotaciones:

Fecha:

Clase: 2.16

(A) Completa la tabla del 6.

(S)

×		Multiplicador								
		1	2	3	4	5	6	7	8	9
Multiplicando	6	6	12	18	24	30	36	42	48	54

(R) a.

×		Multiplicador								
		1	2	3	4	5	6	7	8	9
Multiplicando	6	6	12	18	24	30	36	42	48	54
	7	7	14	21	28	35	42	49	56	63
	8	8	16	24	32	40	48	56	64	72
	9	9	18	27	36	45	54	63	72	81

Tarea: Página 69

Indicador de logro:

1.17 Escribe los productos en la tabla de multiplicaciones.

1.17 Practiquemos lo aprendido

Completa la tabla:

a.

Puedes encontrar la tabla de multiplicaciones al final del libro, en la página 151.



×	1	2	3	4	5	6	7	8	9
1	1	2	3	4	5	6	7	8	9
2	2	4	6	8	10	12	14	16	18
3	3	6	9	12	15	18	21	24	27
4	4	8	12	16	20	24	28	32	36
5	5	10	15	20	25	30	35	40	45
6	6	12	18	24	30	36	42	48	54
7	7	14	21	28	35	42	49	56	63
8	8	16	24	32	40	48	56	64	72
9	9	18	27	36	45	54	63	72	81
10	10	20	30	40	50	60	70	80	90

b.

×	9	5	4	2	7	6	8	1	3
2	18	10	8	4	14	12	16	2	6
4	36	20	16	8	28	24	32	4	12
6	54	30	24	12	42	36	48	6	18
8	72	40	32	16	56	48	64	8	24

c.

×	9	5	4	2	7	6	8	1	3
5	45	25	20	10	35	30	40	5	15
7	63	35	28	14	49	42	56	7	21
9	81	45	36	18	63	54	72	9	27
3	27	15	12	6	21	18	24	3	9

Resuelve en casa.....

Completa la tabla:

a.

×	3	7	8	4	9	1	5	2	6
1	3	7	8	4	9	1	5	2	6
2	6	14	16	8	18	2	10	4	12
3	9	21	24	12	27	3	15	6	18
4	12	28	32	16	36	4	20	8	24
5	15	35	40	20	45	5	25	10	30
6	18	42	48	24	54	6	30	12	36
7	21	49	56	28	63	7	35	14	42
8	24	56	64	32	72	8	40	16	48
9	27	63	72	36	81	9	45	18	54
10	30	70	80	40	90	10	50	20	60

b.

×	4	1	5	8	6	9	2	7	3
3	12	3	15	24	18	27	6	21	9
4	16	4	20	32	24	36	8	28	12
5	20	5	25	40	30	45	10	35	15
6	24	6	30	48	36	54	12	42	18
2	8	2	10	16	12	18	4	14	6
9	36	9	45	72	54	81	18	63	27

Firma de un familiar: _____

Indicador de logro:

1.18 Resuelve problemas utilizando las tablas de multiplicar.

1.18 Practiquemos lo aprendido

1. Los pavos están degustando una deliciosa sopa de números. Resuelve las multiplicaciones, descubre los números que cada pavo tiene en su sopa y luego escríbelos en los cuadros que están dentro de la olla.

- a. $6 \times 3 = 18$
- b. $7 \times 5 = 35$
- c. $8 \times 4 = 32$
- d. $0 \times 5 = 0$
- e. $9 \times 2 = 18$
- f. $1 \times 8 = 8$
- g. $10 \times 7 = 70$
- h. $8 \times 0 = 0$

- a. $6 \times 5 = 30$
- b. $7 \times 8 = 56$
- c. $8 \times 5 = 40$
- d. $0 \times 9 = 0$
- e. $9 \times 6 = 54$
- f. $1 \times 7 = 7$
- g. $10 \times 4 = 40$
- h. $7 \times 0 = 0$

- a. $8 \times 7 = 56$
- b. $9 \times 8 = 72$
- c. $7 \times 3 = 21$
- d. $8 \times 1 = 8$
- e. $6 \times 9 = 54$
- f. $0 \times 6 = 0$
- g. $10 \times 6 = 60$
- h. $1 \times 3 = 3$

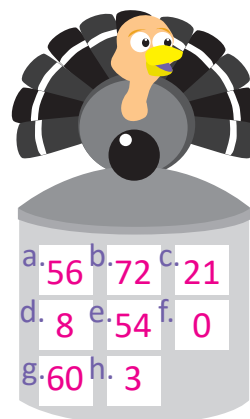
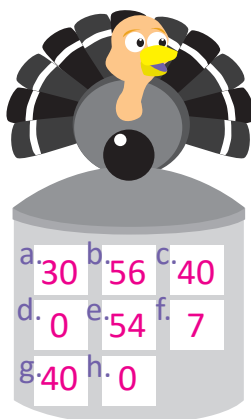
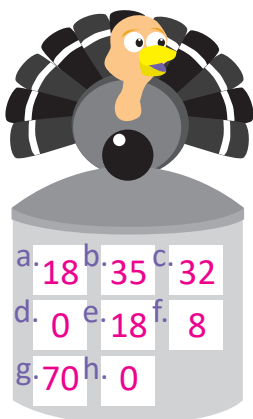

2. Resuelve las multiplicaciones y descubre el color con el que debes pintar al payaso.

	Productos	Colores
7×2	14	amarillo
8×5	40	rojo
10×8	80	celeste
1×9	9	verde claro
8×3	24	verde oscuro
7×6	42	anaranjado
9×4	36	azul
6×8	48	morado
9×3	27	café claro
9×0	0	café oscuro
10×3	30	rosado
1×5	5	gris
6×2	12	negro

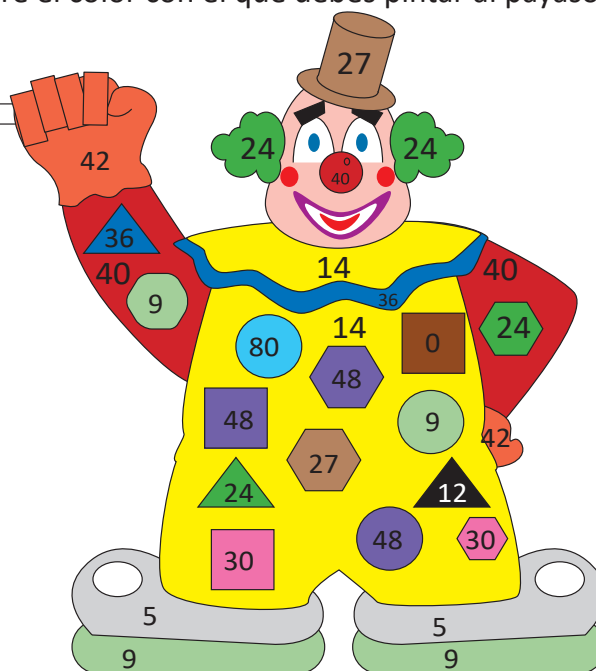

Resuelve en casa

Completa las operaciones de las ruedas de los carros multiplicando el número del centro con los de afuera y colocando el producto en los espacios en blanco que hay en cada llanta.

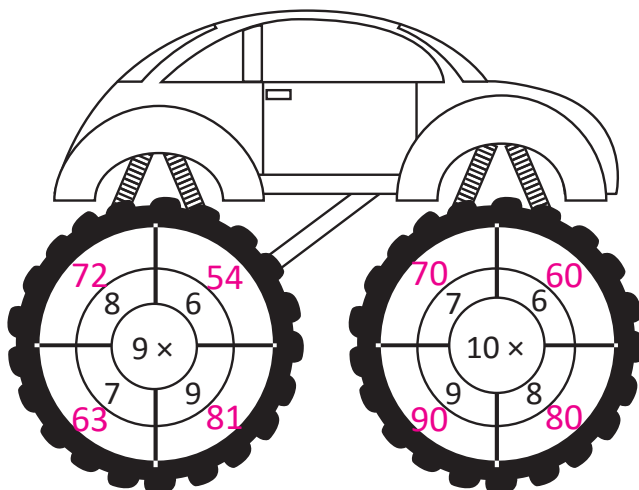
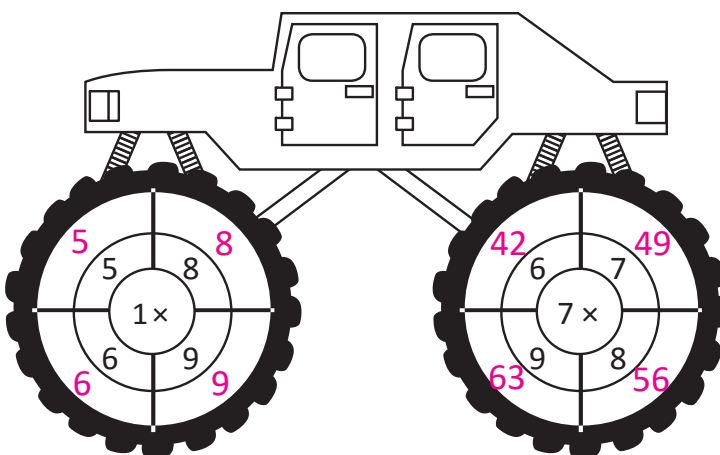
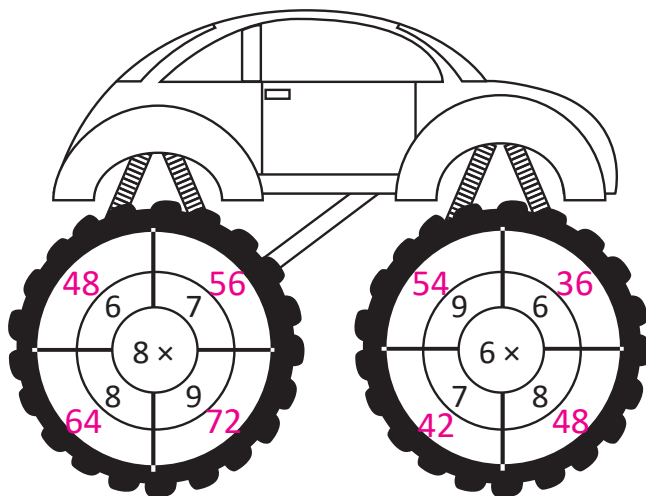

Lección 2 Utilicemos la multiplicación

2.1 Resolvamos problemas utilizando la multiplicación

1 Analiza

La maestra Carmen asignó a cada niño los siguientes problemas.



a. En cada corral hay 6 vacas. Si hay 7 corrales, ¿cuántas vacas hay en total?



b. En el centro turístico hay 3 piscinas, en cada una hay 8 niños. ¿Cuántos niños hay en total?



c. Hay 8 floreros y cada uno tiene 6 flores. ¿Cuántas flores hay en total?

¿Cómo resolverías cada problema?

Soluciona

a. En cada corral hay 6 vacas y hay 7 corrales, es decir, 6 repetido 7 veces, por lo que puedo expresar la multiplicación así:



PO: 6 × 7

R: 42 vacas.

b. En cada piscina hay 8 niños y hay 3 piscinas, es decir, 8 repetido 3 veces, por lo que puedo expresar la multiplicación así:

PO: 8 × 3

R: 24 niños.

c. En cada florero hay 6 flores y hay 8 floreros, es decir 6 repetido 8 veces, por lo que puedo expresar la multiplicación así:

PO: 6 × 8

R: 48 flores.

2 Comprende

Para resolver problemas utilizando la multiplicación se debe identificar la cantidad que hay en cada grupo y el número de grupos; la multiplicación se expresa así:

cantidad en cada grupo × cantidad de grupos

Resuelve

- a. En el supermercado venden paquetes de jugos con 6 en cada uno. Si María compró 3 paquetes, ¿cuántos jugos compró en total?

PO: 6×3

R: 18 jugos.

- b. Hay 6 niños en cada fila. Si hay 4 filas, ¿cuántos niños hay en total?

PO: 6×4

R: 24 niños.

- c. Para el cumpleaños de Beatriz compraron 3 pasteles y en cada uno colocaron 7 velitas. ¿Cuántas velitas hay en total?

PO: 7×3

R: 21 velitas.

- d. En una campaña de protección al medio ambiente se plantaron en una zona boscosa 9 surcos de árboles. Si en cada surco hay 8 árboles, ¿cuántos árboles son en total?

PO: 8×9

R: 72 árboles.

Resuelve en casa

- a. Juan estudia 6 horas diarias en la semana de vacaciones. Si lo hace por 5 días, ¿cuántas horas estudiará?

PO: 6×5

R: 30 horas.

- b. En un estuche hay 8 pelotas de tenis. Si el entrenador tiene 5 estuches, ¿cuántas pelotas tiene en total?

PO: 8×5

R: 40 pelotas.

- c. Miguel compró 6 camisas y cada una le costó 8 dólares, ¿cuántos dólares gastó en total?

PO: 8×6

R: 48 dólares.

- d. Carmen tiene 8 canastos y en cada uno hay 7 mangos, ¿cuántos mangos tiene en total?

PO: 7×8

R: 56 mangos.

Firma de un familiar: _____

Indicador de logro:

2.1 Resuelve problemas utilizando las tablas de multiplicar.

Propósito: Utilizar el sentido de la multiplicación: elementos por grupos; para resolver problemas cuyos PO involucran las tablas de multiplicar del 6, 7, 8 y 9.

Puntos importantes: Para resolver los problemas presentados en ①, es indispensable que el estudiante identifique la cantidad de elementos en cada grupo y la cantidad de grupos que hay, lo que permitirá plantear una multiplicación. En a., el multiplicando es 6; que es el número de vacas en el corral y el multiplicador es 7; que es la cantidad de corrales que hay. Así, el PO es 6×7 y el producto es 42.

Para los siguientes literales se presenta una variante con respecto al literal anterior, ya que el primer número que aparece en el problema no es el multiplicando, por ello es importante que recuerden e identifiquen el sentido de la multiplicación y que no se coloquen en el PO las cantidades siguiendo el orden en que aparecen en el problema.

En ② se hace énfasis en el sentido de la multiplicación, indicando que para resolver un problema utilizando la multiplicación, se debe expresar como: cantidad en cada grupo \times cantidad de grupos.

Para la sección de problemas puede indicar que realicen los siguientes pasos:

1. Leer y comprender cada problema.
2. Identificar la cantidad en cada grupo, que es el multiplicando y el número de grupos, que es el multiplicador.
3. Plantear el PO de la multiplicación (multiplicando \times multiplicador).
4. Encontrar el producto.

Anotaciones:

Fecha:

Clase: 2.1

- Ⓐ a. En cada corral hay 6 vacas. Si hay 7 corrales. ¿Cuántas vacas hay en total?
- b. En el centro turístico hay 3 piscinas, en cada una hay 8 niños. ¿Cuántos niños hay en total?
- c. Hay 8 floreros y cada uno tiene 6 flores. ¿Cuántas flores hay en total?

- Ⓕ a. En cada corral hay 6 vacas y hay 7 corrales.
PO: 6×7 R: 42 vacas.
- b. En cada piscina hay 8 niños y hay 3 piscinas.
PO: 8×3 R: 24 niños.
- c. En cada florero hay 6 flores y hay 8 floreros.
PO: 6×8 R: 48 flores.

- Ⓖ a. PO: 6×3 R: 18 jugos.
- b. PO: 6×4 R: 24 niños.
- c. PO: 7×3 R: 21 velitas.
- d. PO: 8×9 R: 72 árboles.

Tarea: Página 75

Lección 2

2.2 Identifiquemos cuántas veces se repite

1

Analiza

Julia elabora una oruga de juguete con piezas de este tipo , el largo de cada pieza es 4 cm.



a. ¿Cómo harías para saber la longitud de la oruga si tuvieras 2 piezas?

b. ¿Y si fueran 3 piezas?

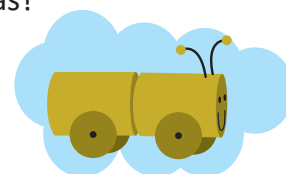
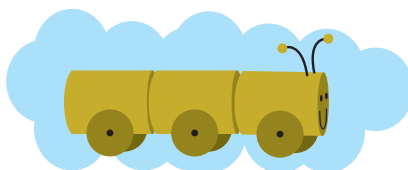

Soluciona

a. Como cada pieza tiene una longitud de 4 cm y la oruga tiene 2 piezas.



Carmen

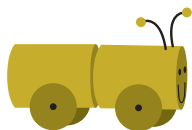

1 vez

2 veces

Entonces 4 cm repetidos 2 veces, planteo el **PO** de la multiplicación para obtener la longitud:

$$\text{PO: } \underline{4} \times \underline{2}$$

$$\text{R: } \underline{8} \text{ cm.}$$

b. Para una oruga de 3 piezas la longitud será: 4 cm repetidos 3 veces.

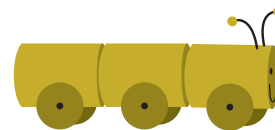

1 vez

2 veces

3 veces

Igual que en el caso anterior, planteo el **PO** de la multiplicación y obtengo la longitud de la oruga.

$$\text{PO: } \underline{4} \times \underline{3}$$

$$\text{R: } \underline{12} \text{ cm.}$$

Comprende

Para resolver problemas con longitud hay que tener en cuenta la cantidad de veces que se repite la unidad. En este caso, la unidad es la longitud de la pieza.

2 Resuelve

Obtén la longitud de las siguientes tiras de papel:

a. 2 cm



PO: 2×6 R: 12 cm.

b. 4 cm



PO: 4×4 R: 16 cm.

c. 7 cm



PO: 7×3 R: 21 cm.

Resuelve en casa

Plantea el PO de la multiplicación y obtén la longitud de los siguientes listones:

a. 3 cm



PO: 3×5 R: 15 cm.

b. 6 cm



PO: 6×5 R: 30 cm.

c. 5 cm



PO: 5×6 R: 30 cm.

Firma de un familiar: _____

Indicador de logro:

2.2 Utiliza la multiplicación para plantear y resolver problemas que involucran longitudes.

Propósito: Encontrar la longitud total de un objeto utilizando la multiplicación, conociendo la longitud de una parte e identificando cuántas veces se repite.

Puntos importantes: En esta clase se introducirá de manera intuitiva el concepto de cantidad base o unidad (longitud de una pieza), mediante una situación en la que se debe encontrar la longitud total de un objeto, conociendo la cantidad de piezas iguales que lo forman y la longitud de cada una de las piezas. En **1** para asociar la situación de manera más sencilla con la multiplicación y poder plantear el PO respectivo se utilizará el concepto de cantidad de veces que se repite una pieza, por ejemplo, en **a.** el juguete presenta dos piezas de 4 cm de longitud, es decir, 4 cm repetidos 2 veces, entonces para encontrar la longitud total se multiplica la longitud de una pieza por el número de piezas que tiene. El PO es 4×2 y el producto es 8, a la respuesta se le colocan las unidades de medida.

En **2** se presentan problemas que siguen la misma idea que el desarrollado en la sección Analiza, es decir, se debe encontrar la longitud total y plantear el PO de la multiplicación. Algunos puntos esenciales a tener en cuenta son:

- Identifica la cantidad base y el número de piezas.
- Verificar que el PO se escriba de la siguiente manera: longitud de una pieza por la cantidad de piezas.
- En caso de escribir de forma correcta el PO pero no el resultado, puede indicar que se practiquen las tablas de multiplicar haciendo uso de las tarjetas de multiplicación.
- Verificar que se repinte la unidad de medida en cada uno de los literales.

Materiales: Tarjetas de multiplicación (en caso de ser necesario).

Anotaciones:

Fecha:

Clase: 2.2

- (A)** Julia elabora una oruga de juguete con piezas de 4 cm. ¿Cuál es la longitud de la oruga?
- Si tiene 2 piezas.
 - Si tiene 3 piezas.

- (S)** a.  2 veces
- PO: 4×2 R: 8 cm.

- b.  3 veces

PO: 4×3 R: 12 cm.

- (R)** a. PO: 2×6 R: 12 cm.
b. PO: 4×4 R: 16 cm.
c. PO: 7×3 R: 21 cm.

Tarea: Página 77

2.3 Cambiemos el orden del multiplicando y multiplicador

1 **Analiza**.....

a. Mario crea grupos de tapitas. Escribe el **PO** de cada multiplicación.

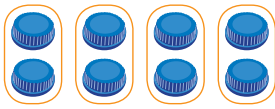

PO: _____

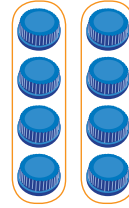

PO: _____

b. Observa el producto de cada multiplicación en la tabla de multiplicaciones y responde: ¿son iguales o diferentes los productos?

Soluciona.....

a. PO: 2 × 4 y PO: 4 × 2.



Carlos

b. Observo las multiplicaciones y el producto en la tabla.

×		Multiplicador			
		1	2	3	4
Multiplicando	1	1	2	3	4
	2	2	4	6	8
	3	3	6	9	12
	4	4	8	12	16

2×4 y 4×2

En ambas multiplicaciones, los productos son: 8.

$2 \times 4 = \underline{8}$ y $4 \times 2 = \underline{8}$.

Lo diferente es el orden en que aparece el 2 y el 4.

2 **Comprende**.....

En una multiplicación, si cambia el orden de los números el producto es el mismo.

3 **Resuelve**.....

Resuelve el producto de cada multiplicación:

a. $3 \times 9 = 27$ y $9 \times 3 = \underline{27}$ b. $5 \times 7 = 35$ y $7 \times 5 = \underline{35}$ c. $4 \times 8 = 32$ y $8 \times 4 = \underline{32}$

Resuelve en casa.....

Resuelve el producto de cada multiplicación:

a. $6 \times 4 = 24$ y $4 \times 6 = \underline{24}$ b. $8 \times 2 = 16$ y $2 \times 8 = \underline{16}$ c. $9 \times 5 = 45$ y $5 \times 9 = \underline{45}$

Indicador de logro:

2.3 Encuentra productos utilizando la propiedad conmutativa de la multiplicación.

Propósito: Observar que cambiar el orden del multiplicando y multiplicador no altera el resultado de la multiplicación.

Puntos importantes: La idea principal de esta clase es introducir la propiedad conmutativa de la multiplicación (aunque el concepto como tal se utilizará hasta en tercer grado), para ello se presentan dos situaciones sencillas con tapitas, en las que los PO son diferentes pero tienen productos iguales, con el objetivo de que observen que la diferencia es el orden en que aparece el multiplicando y el multiplicador. Para facilitar la observación anterior, en ① se presenta además la tabla de multiplicaciones, la cual permite visualizar de manera más sencilla el multiplicando, multiplicador y producto respectivo.

En ② se proporciona la conclusión de lo realizado en el Soluciona, dependiendo del tiempo puede indicar a los estudiantes que identifiquen otras multiplicaciones que tienen igual producto, apoyándose en la tabla de multiplicaciones que se presentó en ①.

Se espera que los problemas de ③ se resuelvan utilizando la propiedad presentada en el Comprende, es decir, sin realizar ningún cálculo, de forma similar desarrollar los problemas del Resuelve en casa.

Anotaciones:

Fecha:

Clase: 2.3

① a. Escribe el PO de la multiplicación.

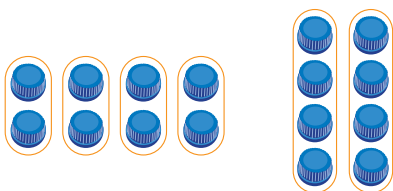

b. ¿Son iguales o diferentes los productos?

② a. PO: 2×4 y PO: 4×2

b. Los productos son iguales.

$$2 \times 4 = 8$$

$$4 \times 2 = 8$$

×		Multiplicador			
		1	2	3	4
Multiplicando	1	1	2	3	4
	2	2	4	6	8
	3	3	6	9	12
	4	4	8	12	16

③ a. $3 \times 9 = 27$ y $9 \times 3 = 27$

b. $5 \times 7 = 35$ y $7 \times 5 = 35$

c. $4 \times 8 = 32$ y $8 \times 4 = 32$

Tarea: Página 78

Lección 2

2.4 Aumentemos el multiplicador

1 Analiza

Beatriz encontró una forma diferente para calcular el producto de 2×6 :

×	Multiplicador									
	1	2	3	4	5	6	7	8	9	
Multiplicando	1	1	2	3	4	5	6	7	8	9
	2	2	4	6	8	10				

Aumenta 2 2 2 2 2 2 2×5 2×6

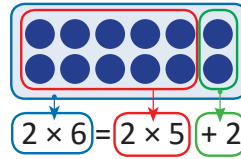

$$10 + 2 = 12$$

R: 12

Como la tabla del 2 aumenta de 2 en 2, puedes obtener el producto de 2×6 sumándole 2 a la multiplicación anterior que es 2×5 .



Utiliza la idea de Beatriz para encontrar el producto de las siguientes multiplicaciones:

a. 3×8

b. 8×4

Soluciona

Agrupo utilizando la multiplicación anterior.

a.



Beatriz

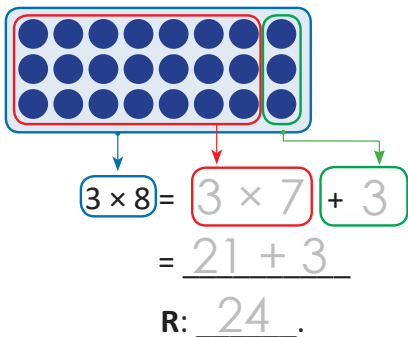

b.

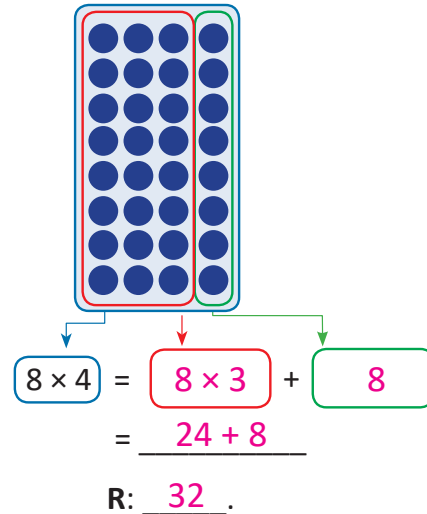

Unidad 7

Unidad 7

Comprende

Si el multiplicador aumenta en 1, el producto aumenta la cantidad del multiplicando.

Resuelve

1. Observa la gráfica. Completa el PO y encuentra el total.

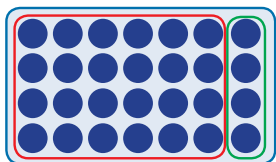

PO: $4 \times 7 = 4 \times 6 + 4$

$$= 24 + 4$$

R: 28

2. Completa el PO y encuentra el total.

$$2 \times 8 = 2 \times 7 + 2 = 14 + 2$$

R: 16

Resuelve en casa

1. Observa la gráfica. Completa el PO y encuentra el total.

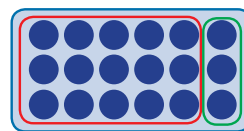

PO: $3 \times 6 = 3 \times 5 + 3$

$$= 15 + 3$$

R: 18

2. Completa el PO y encuentra el total.

$$7 \times 9 = 7 \times 8 + 7 = 56 + 7$$

R: 63

Firma de un familiar: _____

Indicador de logro:

2.4 Encuentra productos descomponiendo la multiplicación como suma del producto anterior (disminuyendo en 1 el multiplicador) más el multiplicando.

Propósito: Establecer una relación entre dos multiplicaciones consecutivas de la misma tabla, disminuyendo en uno el multiplicador.

Puntos importantes:

Nota: El título de la clase es "2.4 Disminuamos el multiplicador".

Se quiere analizar la relación de dos multiplicaciones consecutivas utilizando la multiplicación y la suma, para ello en 1 se presenta como ejemplo 2×6 , el estudiante debe recordar que la tabla del 2 va aumentando de 2 en 2, entonces el producto 2×6 se puede obtener sumándole 2 a la multiplicación anterior que es 2×5 . Para facilitar la comprensión las operaciones se representan con marcas agrupadas en recuadros de diferentes colores, 2×6 se representa con un recuadro de color celeste, 2×5 con un recuadro de color rojo y la cantidad de marcas que quedan se agrupan en un recuadro de color verde. Entonces se puede representar la operación de la siguiente manera $2 \times 6 = 2 \times 5 + 2$. Posteriormente se encuentra el resultado desarrollando las operaciones.

En las secciones de Resuelve y Resuelve en casa, los problemas propuestos siguen la misma idea que el ejemplo, el 2. presenta mayor dificultad ya que no se proporcionan las marcas agrupadas.

Anotaciones:

Fecha:

Clase: 2.4

- (A) Beatriz encontró una forma diferente para calcular 2×6 .

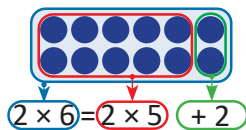

$$10 + 2 = 12$$

R: 12

Encuentre el producto de:

a. 3×8

b. 8×4

- (S) a.
$$3 \times 8 = 3 \times 7 + 3$$

$$= 21 + 3$$

R: 24

- b.
$$8 \times 4 = 8 \times 3 + 8$$

$$= 24 + 8$$

R: 32

- (R) 1. PO: $4 \times 7 = 4 \times 6 + 4$
 $= 24 + 4$
R: 28

Tarea: Página 79

Lección 2

2.5 Disminuyamos el multiplicador

1 Analiza

Miguel encontró otra forma diferente para calcular el producto de 2×6 :

×	Multiplicador									
	1	2	3	4	5	6	7	8	9	
Multiplicando	1	1	2	3	4	5	6	7	8	9
	2							14	16	18

disminuye

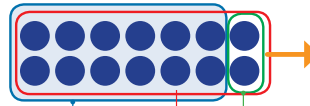
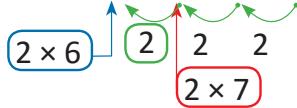

$$2 \times 6 = 2 \times 7 - 2$$

$$14 - 2 = 12$$

R: 12

Puedo obtener el producto de 2×6 quitándole 2 a la multiplicación posterior que es 2×7 .



Utiliza la idea de Miguel para encontrar el producto de las siguientes multiplicaciones:

a. 4×7

b. 6×3

Soluciona

Agrupo utilizando la multiplicación posterior.

a.

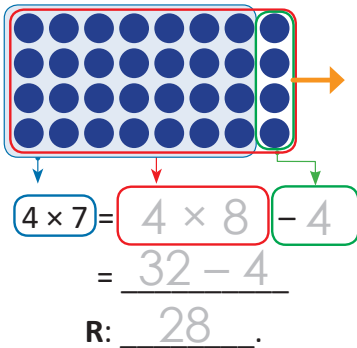

b.

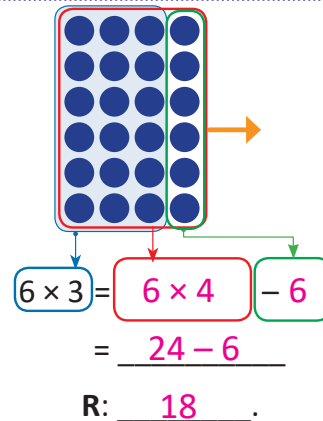

Comprende

Si el multiplicador disminuye en 1, el producto disminuye la cantidad del multiplicando.

Resuelve

1. Observa la gráfica. Completa el PO y encuentra el total.

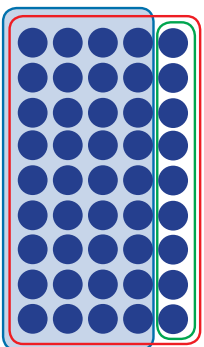

$$\text{PO: } 9 \times 4 = 9 \times 5 - \underline{9}$$

$$= \underline{45 - 9}$$

R: 36

2. Completa el PO y encuentra el total.

$$5 \times 6 = 5 \times 7 - \underline{5}$$

$$= \underline{35 - 5} \quad \text{R: } \underline{30}$$

Resuelve en casa

1. Observa la gráfica. Completa el PO y encuentra el total.

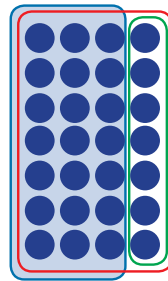

$$\text{PO: } 7 \times 3 = 7 \times 4 - \underline{7}$$

$$= \underline{28 - 7}$$

R: 21

2. Completa el PO y encuentra el total.

$$6 \times 3 = 6 \times 4 - \underline{6}$$

$$= \underline{24 - 6} \quad \text{R: } \underline{18}$$

Firma de un familiar: _____

Indicador de logro:

2.5 Encuentra productos descomponiendo la multiplicación como una resta del producto siguiente (aumentando en 1 el multiplicador) menos el multiplicando.

Propósito: Establecer una relación entre dos multiplicaciones consecutivas de la misma tabla, aumentando en uno el multiplicador.

Puntos importantes:

Nota: El título de la clase es "2.5 Aumentemos el multiplicador".

Se quiere analizar la relación de dos multiplicaciones consecutivas utilizando la multiplicación y la resta, para ello en ① se presenta como ejemplo 2×6 , el estudiante debe recordar que la tabla del 2 va aumentando de 2 en 2, entonces el producto 2×6 se puede obtener restándole 2 a la multiplicación siguiente que es 2×7 . Para facilitar la comprensión las operaciones se representan con marcas agrupadas en recuadros de diferentes colores, 2×6 se presenta con un recuadro de color celeste, 2×7 con un recuadro de color rojo y la cantidad de marcas que quedan se agrupan en un recuadro de color verde. Entonces se puede representar la operación de la siguiente manera $2 \times 6 = 2 \times 7 - 2$. Posteriormente se encuentra el resultado desarrollando las operaciones.

En las secciones de Resuelve y Resuelve en casa, los problemas propuestos siguen la misma idea que el ejemplo, el 2. representa mayor dificultad ya que no se proporcionan las marcas agrupadas.

Anotaciones:

Fecha:

Clase: 2.5

① Miguel encontró una forma diferente para calcular 2×6 .

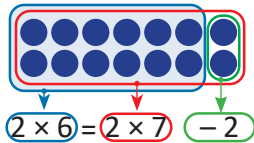

$$14 - 2 = 12$$

R: 12

Encuentra el producto de:

a. 4×7

b. 6×3

② a.

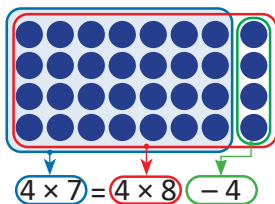

$$= \underline{32 - 4}$$

R: 28

b.

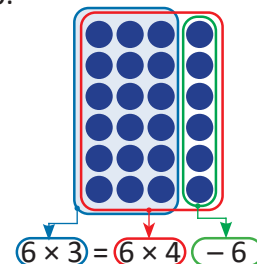

$$= \underline{24 - 6}$$

R: 18

③ 1. PO: $9 \times 4 = 9 \times 5 - 9$
 $= \underline{45 - 9}$
R: 36

Tarea: Página 80

Lección 2

2.6 Utilicemos la multiplicación y encontremos el total, parte 1

Analiza

Beatriz hizo el siguiente adorno con botones.

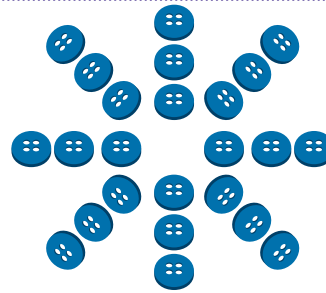

¿Cuántos botones utilizó para hacer el adorno?

Soluciona

Haciendo grupos de 3 marcas, formo 8 grupos.



Julia

Expreso el PO de la multiplicación.

Así:

PO: 3×8

R: Hay 24 botones.

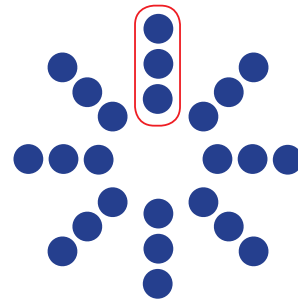

Comprende

Para encontrar la cantidad de botones puedes formar grupos de igual cantidad.

1 Resuelve

Encuentra el total de marcas que hay en cada caso. Utiliza la multiplicación.

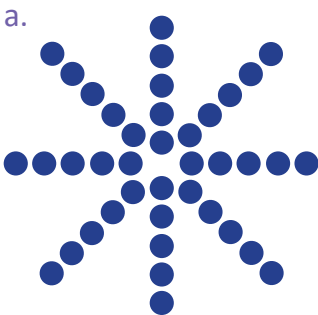

PO: 5×8

R: 40

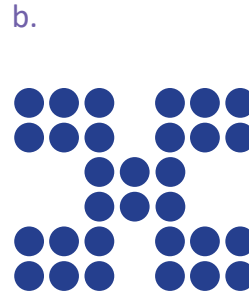

PO: 6×5

R: 30

Resuelve en casa

Encuentra el total de marcas que hay en cada caso. Utiliza la multiplicación.

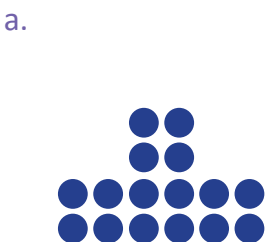

PO: 4×4

R: 16



PO: 6×4

R: 24

Firma de un familiar: _____

Indicador de logro:

2.6 Agrupa y plantea el PO de la multiplicación para encontrar el total de marcas que hay en un arreglo no rectangular.

Propósito: Encontrar el total de marcas de un arreglo no rectangular, agrupando las marcas y planteando un PO de multiplicación.

Puntos importantes: En esta clase se pide determinar la cantidad total de marcas que hay en un arreglo no rectangular, para ello es necesario visualizar la cantidad de elementos que debe tener cada grupo y la cantidad de grupos de igual número de elementos que se pueden formar. Utilizando el sentido de la multiplicación (elementos por grupos) para escribir el PO de la multiplicación y encontrar el total.

En **1** se presentan dos situaciones similares a la desarrollada en el Analiza, el arreglo en **b.** es diferente a los que se han trabajado, por lo que se puede presentar dificultad a la hora de identificar los grupos, por ello, se debe indicar que los grupos a formar deben tener la misma cantidad de elementos, esto les ayudará a resolver los problemas del Resuelve en casa, ya que los grupos en estos literales no son tan evidentes como en los casos anteriores. Debemos considerar que los estudiantes pueden encontrar otras formas de resolver los problemas, por lo que se debe asegurar que los grupos formados tengan igual número de elementos y que se haya utilizado el sentido de la multiplicación.

Anotaciones:

Fecha:

Clase: 2.6

(A) ¿Cuántos botones utilizó para hacer el adorno?

(S) Haciendo grupos de 3 marcas, formo 8 grupos.

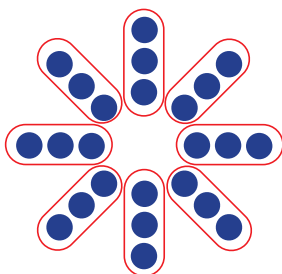

PO: 3×8
R: Hay 24 botones.

(R) a.

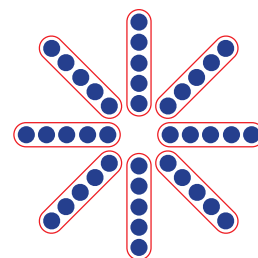

PO: 5×8
R: 40

b.

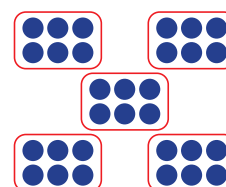

PO: 6×5
R: 30

Tarea: Página 81

Lección 2

2.7 Utilicemos la multiplicación y encontremos el total, parte 2

Analiza

Carmen y Mario compraron una caja de galletas y se repartieron algunas en 2 platos. Analiza diferentes formas de encontrar el total de galletas que quedaron en la caja.

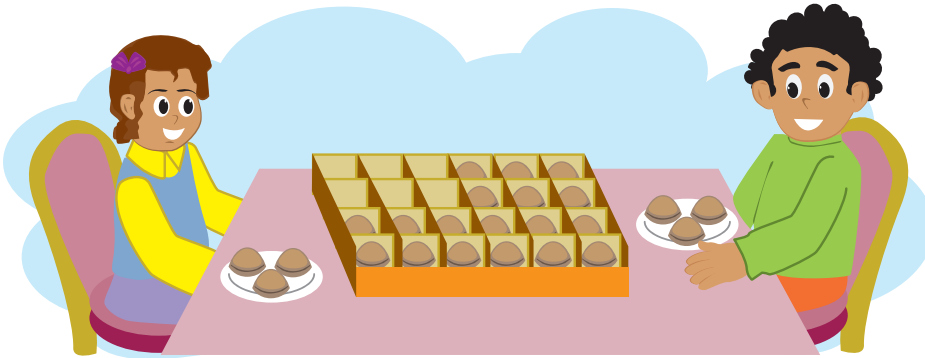

Soluciona

a. Agrupo de tal manera que hayan 2 filas de 3 galletas y 2 de 6 galletas:

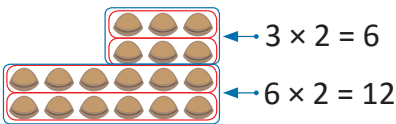

Entonces $6 + 12 = 18$.
El total de galletas es 18.

PO: $3 \times 2 = 6$
 $6 \times 2 = 12$
 $6 + 12 = 18$

Quedan 18 galletas.

b. Se mueven 3 galletas a otro lugar.

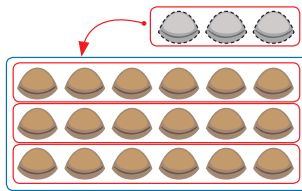

Entonces $6 \times 3 = 18$.
El total de galletas es 18.

PO: $6 \times 3 = 18$

Quedan 18 galletas.

c. Formo grupos de igual cantidad.

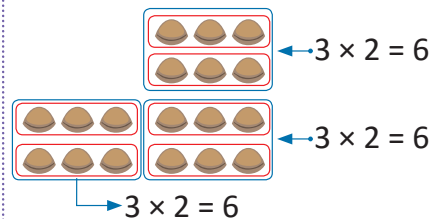

Entonces $6 + 6 + 6 = 18$.
El total de galletas es 18.

PO: $3 \times 2 = 6$
 $6 + 6 + 6 = 18$

Quedan 18 galletas.

Comprende

Se puede separar en grupos para poder aplicar la multiplicación. Luego sumar los productos y encontrar el total.

1 Resuelve

1. Forma grupos por filas y expresa el **PO** de la multiplicación con el total de galletas.

a.



PO: $2 \times 2 = 4$
 $4 \times 2 = 8$

R: 12 galletas. $4 + 8 = 12$

b.



PO: $3 \times 2 = 6$
 $5 \times 2 = 10$

R: 16 galletas. $6 + 10 = 16$

2. Encuentra el total de chocolates que tiene cada caja.

a.



PO: $2 \times 2 = 4$

$4 \times 1 = 4$

$4 + 4 = 8$

R: 8 chocolates.

b.

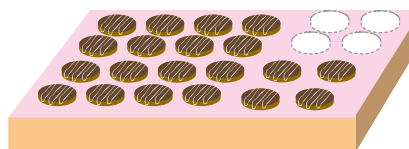

PO: $4 \times 4 = 16$

$2 \times 2 = 4$

$16 + 4 = 20$

R: 20 chocolates.

Resuelve en casa

1. Encuentra el total de galletas que hay en cada caso.

a.

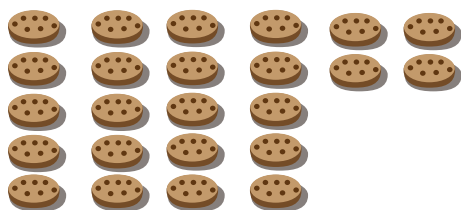

PO: $4 \times 5 = 20$

$2 \times 2 = 4$

$20 + 4 = 24$

R: 24 galletas.

b.

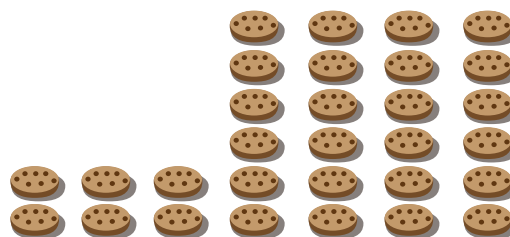

PO: $3 \times 2 = 6$

$4 \times 6 = 24$

$6 + 24 = 30$

R: 30 galletas.

2. Encuentra el total de pastillas que hay en cada blíster.

a.



PO: $4 \times 2 = 8$

$8 \times 2 = 16$

$8 + 16 = 24$

R: 24 pastillas.

b.

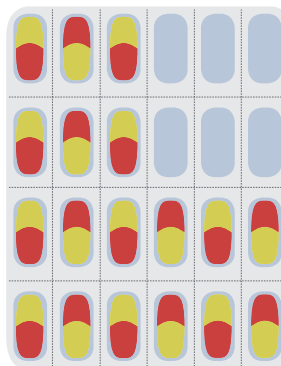

PO: $3 \times 2 = 6$

$6 \times 2 = 12$

$6 + 12 = 18$

R: 18 pastillas.

Indicador de logro:

2.7 Forma arreglos rectangulares y plantea el PO de la multiplicación para encontrar el total de objetos que hay en un arreglo.

Propósito: Conocer diferentes maneras de encontrar el total de elementos de un arreglo.

Puntos importantes: En esta clase se quieren mostrar diferentes formas de resolver el problema de encontrar el total de objetos de un arreglo no rectangular, utilizando la multiplicación. Para ello se presenta una situación en la que se debe encontrar el total de galletas que hay en una caja, en **a.** se encuentra el total de elementos agrupando en dos arreglos rectangulares y sumando, en **b.** realizando un movimiento que permite obtener un arreglo rectangular y en **c.** formando grupos de igual cantidad de elementos como se trabajó en la clase anterior. Se debe tener en cuenta que los estudiantes pueden encontrar otras formas igualmente válidas, por ejemplo: completar una figura rectangular, encontrar el total y luego restar las marcas que se agregaron o agrupando los elementos por columna.

En **1** el problema **1.** indica la estrategia a seguir para resolver el ejercicio, sin embargo en **2.** el estudiante puede resolver utilizando la estrategia que más se le facilite. Es muy importante tener en cuenta que en el planteamiento del problema se utilice la multiplicación, puesto que la idea no es encontrar el total de elementos contando.

Anotaciones:

Fecha:

Clase: 2.6

(A) Observa el Arreglo y responde:
¿Cuántas galletas hay en total?

(S) Agrupo por filas.

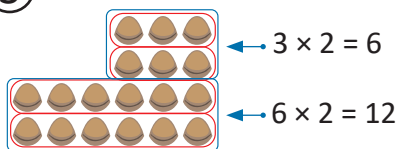

PO: $3 \times 2 = 6$
 $6 \times 2 = 12$
 $6 + 12 = 18$
 R: 18 galletas.

Se mueven 3 galletas.

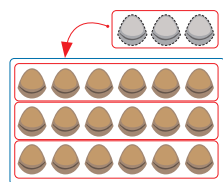

PO: 6×3
 R: 18 galletas.

Formo grupos de igual cantidad.

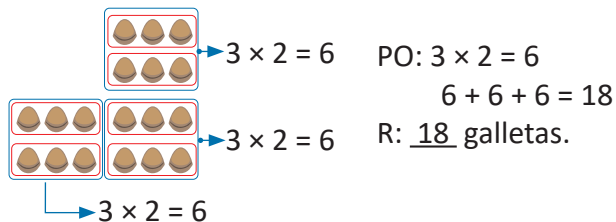

(R) 1a. PO: $2 \times 2 = 4$
 $4 \times 2 = 8$
 $4 + 8 = 12$
 R: 12 galletas.

Tarea: Página 83

Indicador de logro:

2.8 Resuelve problemas utilizando la multiplicación.

2.8 Practiquemos lo aprendido

1. Realiza las siguientes multiplicaciones.

a. $5 \times 8 = 40$

b. $8 \times 7 = 56$

c. $6 \times 9 = 54$

d. $9 \times 9 = 81$

e. $7 \times 0 = 0$

f. $8 \times 1 = 8$

g. $4 \times 7 = 28$

h. $7 \times 9 = 63$

2. Encuentra el total de objetos que hay.

a.

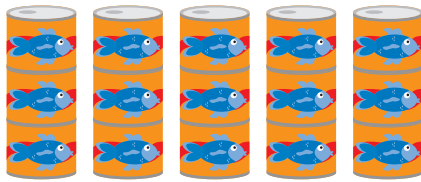

PO: 3×5

R: 15 latas.

b.

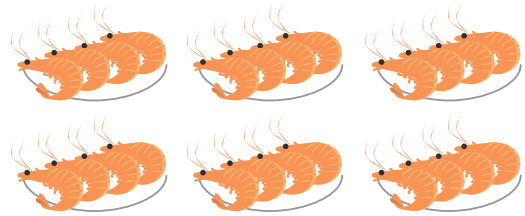

PO: 4×6

R: 24 camarones.

3. En un joyero hay 8 anillos. Si hay 4 joyeros, ¿cuántos anillos hay?

PO: 8×4

R: 32 anillos.

4. Hay 8 niños y cada uno tiene 6 chibolas, ¿cuántas chibolas tienen en total?

PO: 6×8

R: 48 chibolas.

5. Encuentra la longitud de los listones.

a.



PO: 9×4

R: 36 cm.

b.



PO: 6×8

R: 48 cm.

Lección 2

6. Une con una línea las multiplicaciones con productos iguales.

7. Encuentra el total de calcomanías que hay en cada caso.

a.

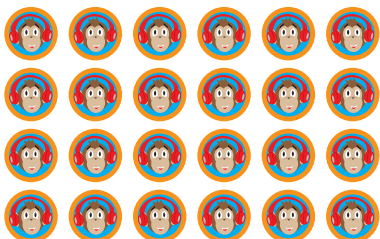

PO: 4 x 6

R: 24 calcomanías.

b.



PO: 7 x 9

R: 63 calcomanías.

8. Encuentra el total de pastillas que le faltan a Mario para terminar su tratamiento de vitaminas.

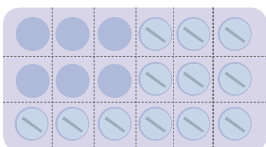

PO: 3 x 4

R: 12 pastillas.

★Desafiate

Encuentra el total de marcas que hay en cada caso. Utiliza la multiplicación.

Hay diferentes maneras de resolverlo, por ejemplo:

$$8 \times 5 = 40$$

$$2 \times 3 = 6$$

PO: 40 - 6 = 34

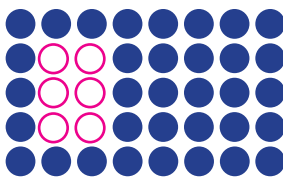

R: 34 marcas.

Resuelve en casa.....

1. Efectúa:

a. $6 \times 6 = 36$

b. $7 \times 7 = 49$

c. $8 \times 3 = 24$

d. $6 \times 9 = 54$

e. $0 \times 5 = 0$

f. $7 \times 2 = 14$

g. $8 \times 7 = 56$

h. $8 \times 9 = 72$

2. Encuentra el total de zanahorias que hay.



PO: 7×6

R: 42 zanahorias.

3. Resuelve los siguientes problemas.

a. En cada caja hay 6 chocolates. Si hay 6 cajas, ¿cuántos chocolates hay en total?

PO: 6×6

R: 36 chocolates.

b. María tiene 8 cajas de pastelitos. Si cada caja tiene 6 pastelitos, ¿cuántos pastelitos hay en total?

PO: 6×8

R: 48 pastelitos.

4. Encuentra el total de marcas que hay en cada caso.

a.

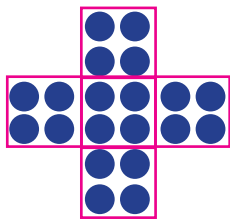

PO: 4×5

R: 20

b.

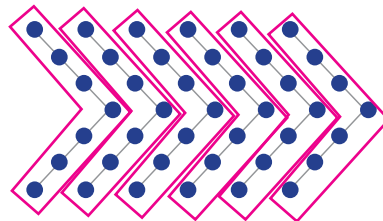

PO: 7×6

R: 42

Unidad 8

Conozcamos medidas de peso y capacidad

1 Competencias de la unidad

- Expresar el peso de objetos en libras y resolver problemas del entorno, utilizando la suma y resta de pesos.
- Expresar la capacidad de diversos recipientes en botellas o litros y resolver situaciones sumando o restando capacidades.

2 Secuencia y alcance

1.º

Midamos

- Comparemos capacidad
- Comparemos pesos

2.º

Unidad 8: Conozcamos medidas de peso y capacidad

- Comparemos el peso de objetos
- Comparemos la capacidad de recipientes

3.º

Unidad 7: Aplicaciones matemáticas

- Unidades de medida de longitud
- Unidades de medida de capacidad
- Unidades de medida de peso
- Unidades de medida de tiempo

3 Plan de la unidad

Lección	Clase	Título
1 Comparemos el peso de objetos	1	Comparemos el peso de objetos
	2	Conozcamos la libra como unidad de medida
	3	Sumemos y restemos pesos en libras
2 Comparemos la capacidad de recipientes	1	Comparemos la capacidad de recipientes
	2	Conozcamos el litro como unidad de medida
	3	Sumemos y restemos capacidades de recipientes en litros
	1	Prueba de la unidad

Total de clases **6**
+ prueba de la unidad

Lección 1

Comparemos el peso de objetos (3 clases)

Se inicia con la comparación del peso de objetos de forma directa, utilizando la balanza; como un repaso de lo aprendido en primer grado. Posteriormente se presenta la comparación del peso de dos objetos de forma indirecta.

Forma indirecta: Se determina el peso de cada objeto utilizando una unidad de medida arbitraria (en este caso chibolas), luego se comparan dichas cantidades.

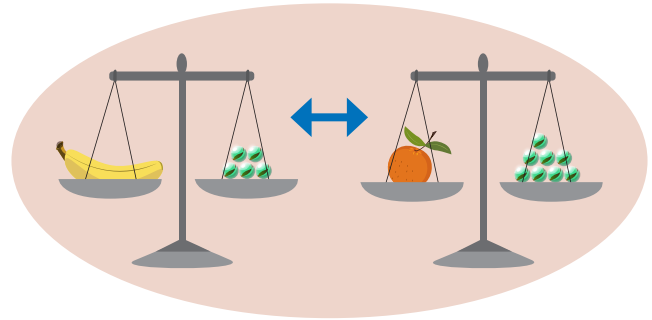

La idea anterior permitirá comprender la necesidad de utilizar un mismo objeto como unidad de medida de peso para realizar la comparación entre los objetos, introduciendo de esta manera una medida convencional y de uso cotidiano "la libra". Posteriormente se resuelven situaciones efectuando sumas y restas de cantidades en libras. La única unidad de medida de peso que se trabajará en este grado será la libra.

Lección 2

Comparemos la capacidad de recipientes (3 clases)

De manera similar a la lección anterior, se realiza un repaso de la comparación de la capacidad de dos recipientes de forma directa, posteriormente se trabajará la comparación de la capacidad de dos recipientes de forma indirecta, que permitirá comprender la necesidad de establecer una unidad de medida de capacidad estándar. Las unidades de medida que se trabajarán son el litro como una unidad de medida convencional y la botella como una unidad de medida no convencional. Finalmente se trabajará la suma y resta de la capacidad de recipientes, dada en litros.

1.1 Comparemos el peso de objetos

Recuerda

Encierra la persona u objeto que pesa más.

a.



b.

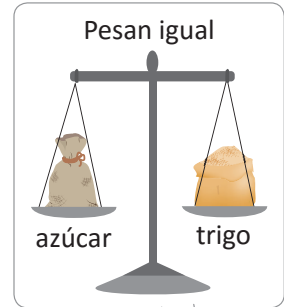
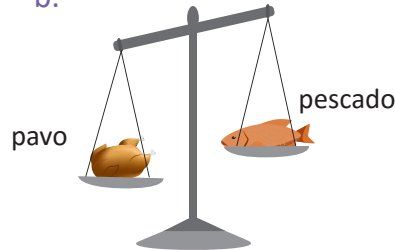

1 Analiza

El peso de la galleta equivale al peso de 3 chibolas.

El peso del pescado equivale al peso de 3 bolsas con sal.

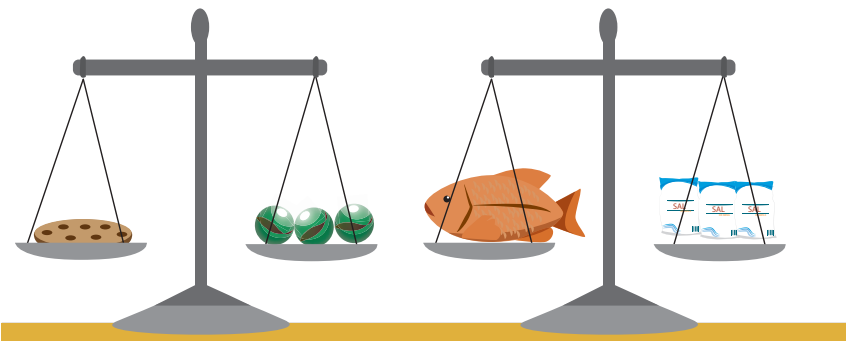

La balanza sirve para pesar y comparar el peso de los objetos utilizando una unidad de medida.

Para este problema considera que 10 chibolas pesan lo mismo que una bolsa de sal.

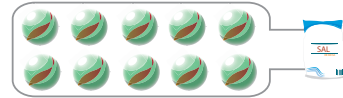

- Al comparar, ¿el peso de la galleta y el pescado es igual o diferente?
- ¿Cómo harías para saber cuál pesa más? Determina cuál pesa más.

Soluciona

- No se puede decir si son iguales o diferentes porque se comparan con diferentes objetos.
- Utilizo el mismo objeto como unidad de medida.
En este caso vamos a usar chibolas.



Mario

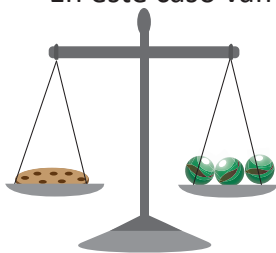

La galleta pesa 3 chibolas.

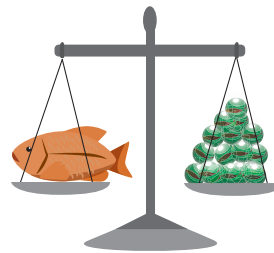

El pescado pesa 30 chibolas.

El pescado pesa más que la galleta.

Comprende

Para comparar los objetos se debe utilizar el mismo objeto como unidad de medida.

2 Resuelve

Observa las balanzas y completa los espacios en blanco que están en el recuadro.

a.



Unidad de medida:  (chibolas)

Peso de la piña: 15 chibolas.

Peso del repollo: 6 chibolas.

Encierra el que pesa más:

piña

repollo

b.

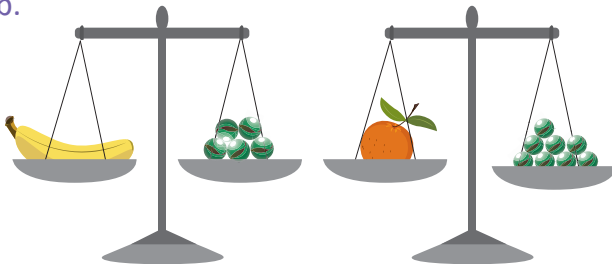

Unidad de medida:  (chibolas)

Peso del guineo: 5 chibolas.

Peso de la naranja: 8 chibolas.

Encierra el que pesa más:

guineo

naranja

Resuelve en casa

Observa las balanzas y completa los espacios en blanco que están en el recuadro.

a.

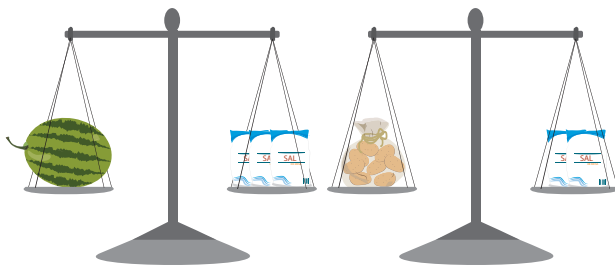

Unidad de medida:  (bolsa con sal)

Peso de la sandía: 3 bolsas con sal.

Peso de la bolsa con papas: 2 bolsas con sal.

Encierra el que pesa más:

sandía

bolsa con papas

b.

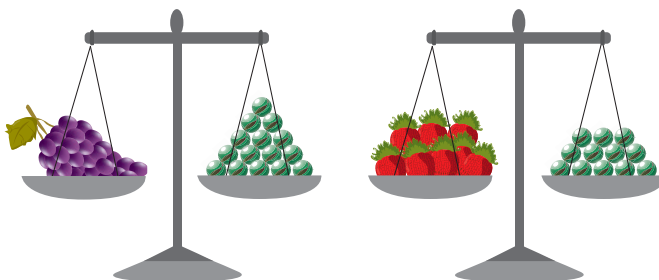

Unidad de medida:  (chibolas)

Peso de las uvas: 15 chibolas.

Peso de las fresas: 12 chibolas.

Encierra el que pesa más:

uvas

fresas

Indicador de logro:

1.1 Comparemos el peso de objetos, utilizando una unidad de peso arbitraria.

Propósito: Determinar el peso de objetos con unidades de medida arbitrarias, utilizando la balanza para realizar la comparación indirecta del peso de objetos, de manera que el estudiante descubra la necesidad de tener una misma unidad de medida de peso.

Puntos importantes: Se da inicio realizando un recordatorio de la comparación de pesos en forma directa utilizando la balanza, es decir, identificando el objeto con mayor peso a través de la inclinación de la balanza. En esta clase se quiere realizar la comparación del peso de objetos de forma indirecta, para ello, en **1** se presenta una situación en la que se debe comparar el peso de una galleta con el de un pescado, utilizando diferentes unidades de medida (chibolas y bolsas con sal respectivamente). En **a.** el estudiante debe observar que no es posible decidir si son iguales o diferentes, puesto que se están comparando con objetos diferentes en cada balanza. Para el caso de **b.** se debe tener en cuenta la equivalencia que brinda la mascota (el peso de 10 chibolas es igual al de una bolsa de sal), se encontrará el peso de la galleta y el pescado utilizando la misma unidad de medida (chibolas).

Para el desarrollo de los problemas de **2**, se debe calcular el peso de dos objetos tomando como unidad de medida las chibolas, y posteriormente deben compararse las cantidades para determinar el objeto que tiene mayor peso. Los problemas del Resuelve son análogos a los realizados en clase.

Anotaciones:

Fecha:

Clase: 1.1

(Re) Encierra la persona u objeto que pesa más.
 a. Mario b. Pavo

(A) Observa las balanzas y responde:

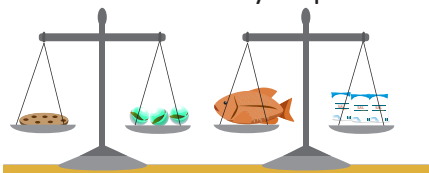

- ¿Es el peso de la galleta igual o diferente al del pescado?
- ¿Cómo harías para saber cuál pesa más?

(S) a. No se puede comparar.
 b. Utilizamos el mismo objeto para pesar:

- La galleta pesa 3 chibolas.
- El pescado pesa 30 chibolas.

 El pescado pesa más.

(R) a. Peso de la piña: 15 chibolas.
 Peso del repollo: 6 chibolas.
 piña repollo

b. Peso del guineo: 5 chibolas.
 Peso de la naranja: 8 chibolas.
 guineo naranja

Tarea: Página 89

1.2 Conozcamos la libra como unidad de medida

1 Analiza

Se pesa la bolsa con sal y la bolsa con frijoles.



- ¿Qué características observas en la balanza?
- ¿Cómo se lee cuando una aguja señala un número?
- Observa las balanzas y responde:
 - ¿Cuánto pesa la bolsa con sal?
 - ¿Cuánto pesa la bolsa con frijoles?

Soluciona

- La balanza tiene una aguja y marcas, en las marcas más largas hay números.



Ana

- Existe una unidad de medida llamada "libra".
Cada marca representa la cantidad de libras que indica el número.
Se lee el número seguido de la palabra "libras" o "libra".

- En el primer caso la aguja marca el 1, por lo tanto, la bolsa con sal pesa una libra o 1 lb.

En el segundo caso la aguja marca el 5, por lo tanto, la bolsa con frijoles pesa cinco libras o 5 lb.

2 Comprende

Una de las unidades de medida de peso es la **libra** y se representa por **lb**.

3 Resuelve

1. Observa la balanza y escribe el peso de cada alimento.

a.

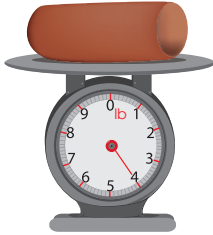

4 lb

b.



2 lb

c.



10 lb

d.



8 lb

2. Dibuja la aguja en la balanza según corresponda.

5 lb



3. Escribe 3 alimentos que se compran en libras en el mercado.

Azúcar

Sal

Arroz

Resuelve en casa

1. Observa la balanza y escribe el peso de cada alimento.

a.



3 lb

b.

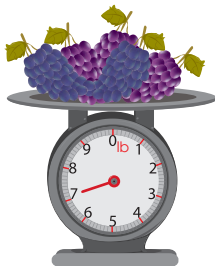

7 lb

c.

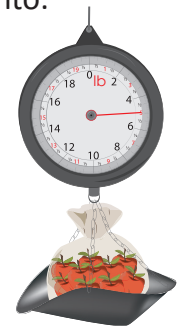

5 lb

d.



6 lb

2. Dibuja la aguja en la balanza según corresponda.

2 lb



3. Escribe 3 alimentos que se compran en libras en el supermercado.

Consúltalo con tus padres.

Frijoles

Maíz

Carne

Firma de un familiar:

Indicador de logro:

1.2 Lee y escribe el peso de objetos en la balanza, utilizando la libra como unidad de medida.

Propósito: Utilizar la libra como unidad de medida de peso, para interpretar lo que indica la balanza y reconocer objetos cotidianos que se pesan en dicha unidad.

Puntos importantes: En **1** se presenta una situación que permitirá introducir la libra como una unidad de peso. Previo a que los estudiantes respondan las preguntas puede solicitar que identifiquen la balanza, puesto que ellos están acostumbrados a ver la balanza presentada en la clase anterior. En **a.** identificarán las características que tienen este tipo de balanzas, enfatizar las que tienen en común (aguja y marcas con números). En **b.** cuando el estudiante descubra que en la balanza aparece lb, comunicarles que es una unidad de medida llamada "libra" y que el número que señala la aguja representa el peso en libras. Utilizando lo anterior observarán el número que señala la aguja de cada balanza para responder a **c.**

En **2** se concluye lo realizado en el Analiza, enfatizar en que la libra es una unidad de medida de peso y la forma de abreviarla es lb.

Para el desarrollo de **3**, en **1.** se determinará el peso en libras de los objetos, observando el número que señala la aguja de la balanza, recordar que deben repintar la unidad de medida. En **2.** se proporciona el peso del objeto en libras y el estudiante debe dibujar la flecha que apunta al peso indicado. Notar que en **3.** se presentan ejemplos y que el estudiante puede escribir otros, por lo que se debe garantizar que en efecto se pesan en libras. Los problemas del Resuelve en casa son análogos a los desarrollados en clase.

Anotaciones:

Fecha:

Clase: 1.2

- (A)** Observa las balanzas y responde:
- ¿Qué características observas en la balanza?
 - ¿Cómo se lee cuando una aguja señala un número?
 - ¿Cuánto pesa la bolsa con sal?
¿Cuánto pesa la bolsa con frijoles?

- (S)**
- La balanza tiene una aguja y marcas con números.
 - Unidad de medida → libra
1 libra se escribe 1 lb.
 - Bolsa con sal → 1 lb
Bolsa con frijoles → 5 lb

- (R)**
- | | |
|----------|---------|
| a. 4 lb | b. 2 lb |
| c. 10 lb | d. 8 lb |

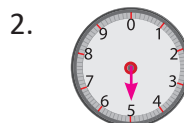

Tarea: Página 91

1.3 Sumemos y restemos pesos en libras

Analiza

Observa y responde.
Escribe el **PO** para cada caso.

- ¿Cuántas libras de queso hay en total?
- ¿Cuántas libras más hay de queso duro viejo que de queso duro blando?



Solucionamos

a. **PO:** $25 \text{ lb} + 9 \text{ lb}$

b. **PO:** $25 \text{ lb} - 9 \text{ lb}$

	2	5
+		9
	^① 3	4

Recuerda que se colocan unidades bajo unidades y decenas bajo decenas.



	2	^① 5
-		9
	1	6

R: 34 lb.

R: 16 lb.



Carlos

Comprende

Se pueden sumar y restar medidas de peso en libras.

Resuelve

- Encuentra la cantidad de café que hay en total. Escribe el **PO**.

PO: $35 \text{ lb} + 8 \text{ lb}$

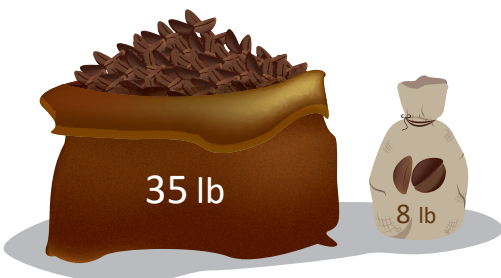

	3	5
+		8
	^① 4	3

R: 43 lb.

2. ¿Cuántas libras de maíz quedarán en el saco si se sacan 8 lb?

PO: 35 lb - 8 lb

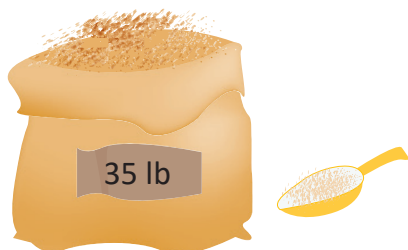

	² 3	^① 5
-		8
	2	7

R: 27 lb.

★Desafiate

1. El peso de Carmen el año pasado era de 132 lb y este año pesa 156 lb. ¿Cuántas libras aumentó?

PO: 156 lb - 132 lb

R: 24 lb.

2. Beatriz compró 30 lb de frijol de seda y 10 lb de frijol blanco. ¿Cuántas libras de ambos tipos de frijol compró?

PO: 30 lb + 10 lb

R: 40 lb.

Resuelve en casa

1. ¿Cuál es el peso total de las cajas? Escribe el PO.

PO: 46 lb + 8 lb

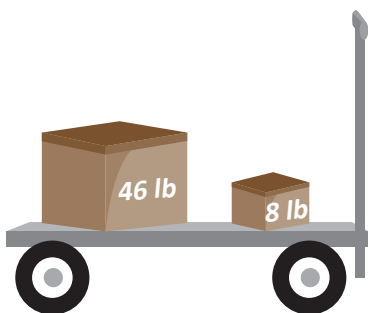

	4	6
+		8
	^① 5	4

R: 54 lb.

2. ¿Cuántas libras más de harina hay en la caja grande que en la pequeña? Escribe el PO.

PO: 48 lb - 9 lb



	³ 4	^① 8
-		9
	3	9

R: 39 lb.

Indicador de logro:

1.3 Resolvamos problemas de suma y resta de pesos dados en libras.

Propósito: Utilizar la suma o resta para resolver situaciones del entorno que involucran el peso de objetos en libras.

Puntos importantes: Se busca resolver situaciones del entorno, en las que se deben sumar o restar cantidades que representan el peso de objetos, utilizando la unidad de medida (lb) introducida en la clase anterior. Para ello podemos indicar realizar los siguientes pasos:

- Leer el problema y extraer la información para escribir el PO.
- Ubicar de forma correcta los datos (unidades bajo unidades y decenas bajo decenas) y realizar la operación (suma o resta) planteada en el PO en forma vertical.
- Escribir el resultado y repintar la unidad de medida en cada caso.

Las sumas se realizan llevando a las decenas y las restas prestando a las unidades, estos temas se desarrollaron en las unidades 2 y 4 respectivamente. Se debe tener presente que en el PO se debe incluir la unidad de medida (lb), sin embargo, al realizar la operación en forma vertical solo se considerará la parte numérica, escribiendo la unidad de medida de peso al resultado. Los problemas del Resuelve y Resuelve en casa son análogos al presentado en el Analiza.

Anotaciones:

Fecha:

Clase: 1.3

- (A)** Observa y responde:
a. ¿Cuántas libras de queso hay en total?
b. ¿Cuántas libras más hay de queso duro viejo que de queso duro blando?

(S) a. PO: 25 lb + 9 lb

$$\begin{array}{r} 25 \\ + 9 \\ \hline 34 \end{array}$$

R: 34 lb.

b. PO: 25 lb - 9 lb

$$\begin{array}{r} 25 \\ - 9 \\ \hline 16 \end{array}$$

R: 16 lb.

(R) 1. PO: 35 lb + 8 lb

$$\begin{array}{r} 35 \\ + 8 \\ \hline 43 \end{array}$$

R: 43 lb.

2. PO: 35 lb - 8 lb

$$\begin{array}{r} 35 \\ - 8 \\ \hline 27 \end{array}$$

R: 27 lb.

Tarea: Página 93

Lección 2 Comparemos la capacidad de recipientes

2.1 Comparemos la capacidad de recipientes

Recuerda

Encierra el depósito que tiene más agua.

a.

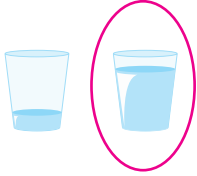

b.

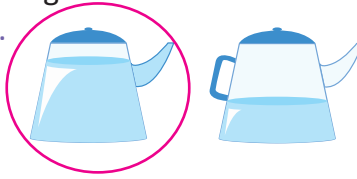

c.



1 Analiza

Juan ordeñó dos vacas, llenó el balde gris con la leche que dio la vaca blanca y el balde azul con la leche que dio la vaca café. Cuenta la cantidad de vasos y botellas de leche que caben en cada balde.

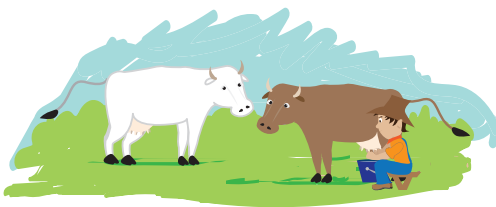

Para este problema considera que 2 vasos tienen la misma cantidad de leche que una botella.

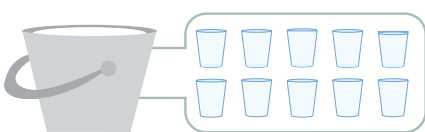
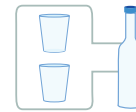

10 vasos



10 botellas

- ¿Cuál de las vacas produce más leche?
- ¿Cómo harías para saber qué vaca produce más leche?

Soluciona

- No se puede decir si hay igual o diferente cantidad de leche, porque el vaso y la botella son de diferente tamaño.



Carmen

- Utilizo el mismo recipiente.
Puedo utilizar el vaso.

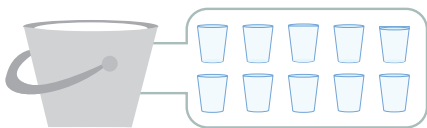

Caben 10 vasos de leche.



Caben 20 vasos de leche.

Entonces el balde azul tiene 10 vasos más que el balde gris.
Por lo tanto, la vaca café produce más leche que la blanca.

2 Comprende

A la cantidad de líquido que cabe en un recipiente se le llama **capacidad**.

Para comparar la capacidad que tiene un recipiente se debe utilizar una misma unidad de medida.

3 Resuelve

Observa las imágenes, completa y responde lo que está en el recuadro.

a.

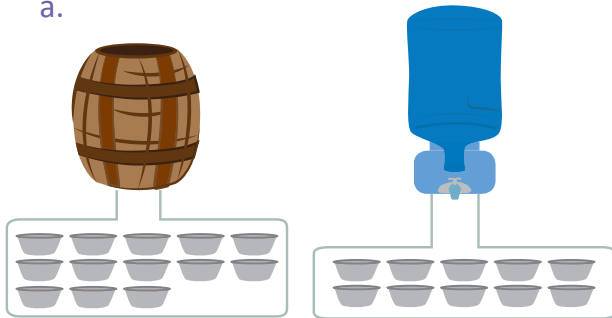

Unidad de capacidad:  (huacal)

Capacidad del barril: 13 huacales.

Capacidad del tanque: 10 huacales.

Encierra el que tiene más capacidad:

barril

tanque

b.

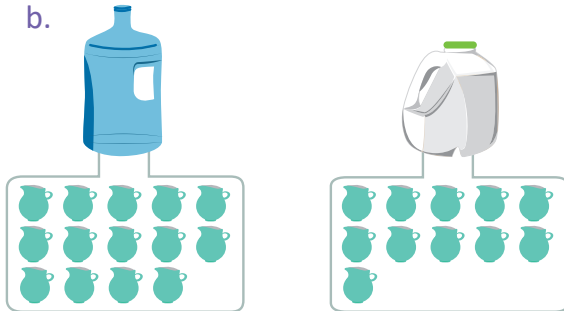

Unidad de capacidad:  (pichel)

Capacidad de la botella azul: 14 pichel.

Capacidad de la botella blanca: 11 pichel.

Encierra el que tiene más capacidad:

botella azul

botella blanca

Resuelve en casa

1. Observa las imágenes, completa y responde lo que está en el recuadro.

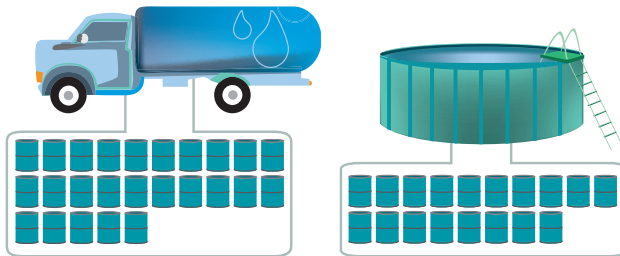

Unidad de capacidad:  (barril)

Capacidad de la pipa: 25 barriles.

Capacidad de la piscina: 18 barriles.

Encierra el que tiene más capacidad:

pipa

piscina

2. Ordena los recipientes de mayor a menor capacidad, colocando las letras que los representan, sobre las líneas.

a.

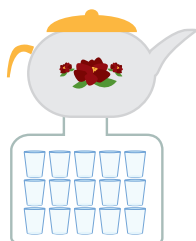

b.

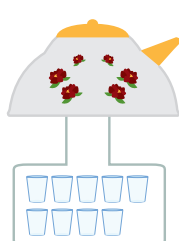

c.

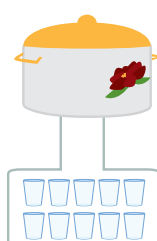

d.

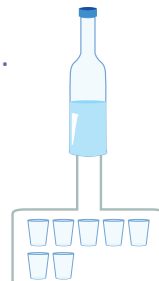

mayor a , c , b , d menor

Firma de un familiar: _____

Indicador de logro:

2.1 Comparemos la capacidad de recipientes, utilizando una unidad de medida arbitraria.

Propósito: Realizar comparaciones de la capacidad de recipientes de forma indirecta, para comprender la necesidad de establecer una unidad de medida de capacidad estándar.

Puntos importantes: Se da inicio realizando un recordatorio sobre la comparación de la capacidad de dos recipientes iguales de forma directa, identificando el que tiene mayor capacidad de acuerdo al nivel del agua. Sin embargo, en esta clase se quiere realizar una comparación de la capacidad de forma indirecta, para ello, en **1** se presenta una situación en la que se debe comparar la capacidad de dos baldes utilizando diferentes unidades de medida (vasos y botellas). En **a.** el estudiante debe observar que no es posible decidir si tienen igual capacidad o no, puesto que se están comparando con recipientes diferentes en cada caso. Para el caso de **b.** se debe tener en cuenta la equivalencia que brinda la mascota (la capacidad de una botella equivale a la de dos vasos), por lo tanto, la capacidad del balde gris es de 10 vasos y la del balde azul de 20 vasos.

En **2** se define el concepto de capacidad y se concluye a partir del problema anterior, que para comparar de forma indirecta la capacidad de dos recipientes se debe utilizar una misma unidad de medida.

Para el desarrollo de **3**, los estudiantes determinarán la capacidad de los recipientes que se les presentan con respecto a la unidad de medida proporcionada (huacal y pichel) y posteriormente compararán su capacidad, encerrando el recipiente de mayor capacidad.

Anotaciones:

Fecha:

Clase: 2.1

(Re) Encierra el depósito que contiene más agua.

a.



(A) Observa la cantidad de vasos y la cantidad de botellas que caben en cada balde, y responde:

- ¿Cuál de las vacas produce más leche?
- ¿Cómo harías para saber qué vaca produce más leche?

(S) a. No se puede decidir.

- Utilizo un mismo recipiente para comparar:
Balde gris → Caben 10 vasos de leche.
Balde azul → Caben 20 vasos de leche.

(R) a. Observa y responde:

- Capacidad del barril: 13 huacales.
- Capacidad del tanque: 10 huacales.
Tiene más capacidad el barril.

b. Observa y responde.

- Capacidad de la botella azul: 14 picheles.
- Capacidad de la botella blanca: 11 picheles.
Tiene más capacidad la botella azul.

Tarea: Página 95

Lección 2

2.2 Conozcamos el litro como unidad de medida

1 Analiza

Juan y Mario vierten la cantidad de líquido que hay en cada depósito. Lo han hecho de la siguiente manera:

Juan

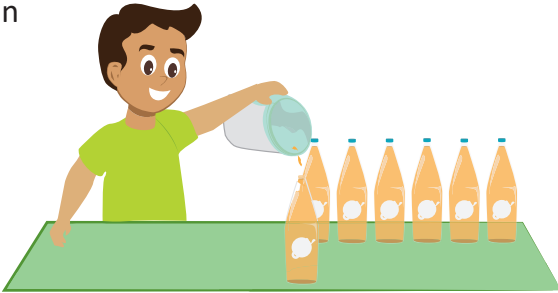

Mario

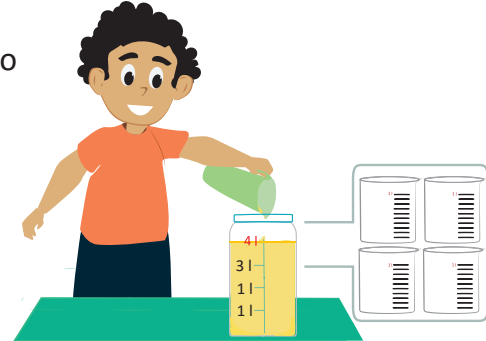

- ¿Cuál es la capacidad del recipiente de Juan?
- ¿Cuál es la capacidad del recipiente de Mario?

Existe una unidad de medida de capacidad llamada "litro", cada marca del recipiente de Mario es un litro de líquido.



Soluciona

- Observo que la unidad de capacidad que utiliza Juan es la **botella**; al contar el total de botellas obtengo que hay 7 botellas con jugo.

R: Por lo tanto, en el pichel hay 7 **botellas** de jugo.

- La unidad de capacidad que utiliza Mario es el **litro**. Observo la graduación del recipiente y que el nivel del jugo llega hasta la marca de 4 litros, o puedo contar el número de recipientes de 1 litro que ocupó.

R: Por lo tanto, en el pichel hay 4 **litros** de jugo.



José

Comprende

Para medir la cantidad de líquido que hay en un recipiente se usa la **botella** y el **litro**. La **botella** y el **litro** son unidades de medida de capacidad.

Un litro se escribe 1 l.

2 ¿Qué pasaría?

¿Quién tiene mayor capacidad, el litro o la botella?

Solución 1

Vierto el líquido del recipiente de un litro en la botella.



Solución 2

Vierto en recipientes iguales y transparentes el líquido de cada medida, el recipiente donde sube más el agua tiene mayor capacidad.

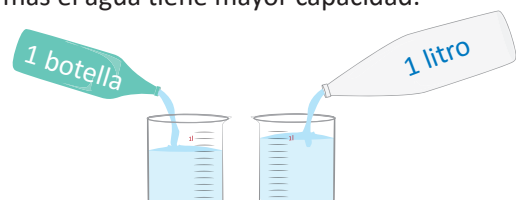

R: El litro tiene mayor capacidad que la botella.

- 3 Al dividir 1 litro en 10 partes iguales, a cada parte se le conoce como **decilitro**. El **decilitro** es otra unidad de medida de capacidad. 1 decilitro también se puede escribir como 1 dl.

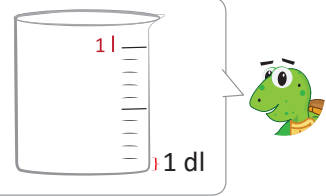

4 **Resuelve**

1. Observa y escribe la capacidad que tiene cada recipiente.

a.

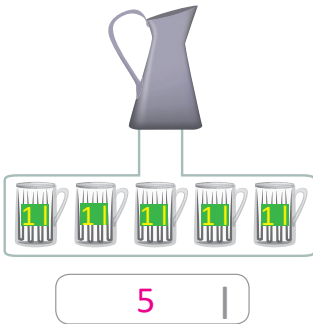

b.

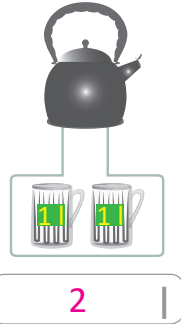

c.

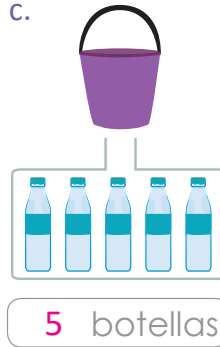

d.

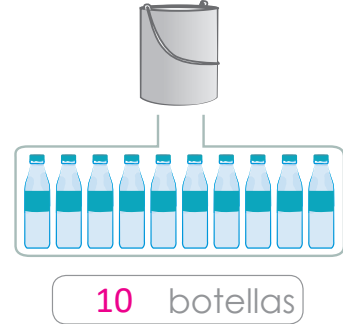

2. Determina la capacidad que tiene cada recipiente.

a.



b.



c.



Resuelve en casa

1. Observa y escribe la capacidad que tiene cada recipiente.

a.

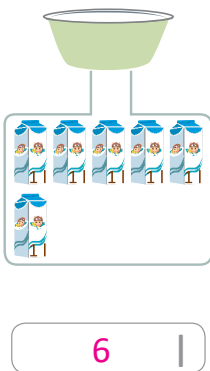

b.

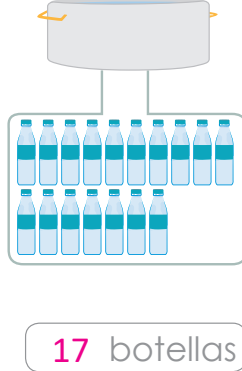

c.

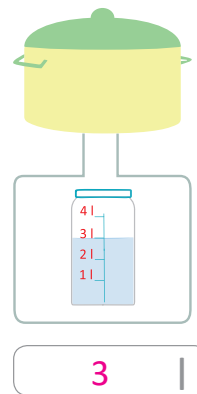

d.

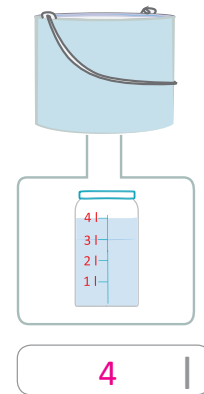

2. Determina la capacidad que tiene cada recipiente.

a.



b.



c.



Indicador de logro:

2.2 Expresa la capacidad de recipientes, utilizando el litro y la botella como unidades de medida.

Propósito: Definir las unidades de medida de capacidad litro y botella, para medir la cantidad de líquido que hay en un recipiente.

Puntos importantes: Se presenta una serie de actividades que están orientadas a introducir las unidades de medida de capacidad litro y botella, y cómo utilizarlas para determinar la cantidad de líquido que contiene un recipiente. En 1 se quiere determinar la capacidad del recipiente de cada niño, iniciamos recordando el concepto de "capacidad" de la clase anterior, posteriormente preguntar: ¿qué unidad de capacidad utiliza cada niño?, guiar a los estudiantes a concluir que Juan utiliza la botella como unidad de capacidad y Mario el litro. En el caso de Mario vierte el líquido en un recipiente que tiene marcas, que determinan la cantidad de líquido que hay en litros.

La actividad en 2 tiene como objetivo aclarar que el litro tiene mayor capacidad que la botella, para ello se presentan dos soluciones, vertiendo el líquido del recipiente de un litro a la botella y vertiendo en recipientes iguales el líquido de cada medida, para realizar una comparación en forma directa.

En 3 se presenta el decilitro como unidad de medida de capacidad, que se obtiene de dividir 1 litro en 10 partes iguales. En 1. de 4 se presentan varias situaciones en las cuales se pide determinar la capacidad de ciertos recipientes, contando la cantidad de botellas o litros que contienen. Para 2. la capacidad de cada recipiente se proporciona como la cantidad de veces que contiene 1 l, por ejemplo, en a. la capacidad del recipiente es de 3 veces 1 l, es decir, 3 l.

Anotaciones:

Fecha:

Clase: 2.2

- (A) Observa la imagen del Analiza y responde:
 a. ¿Cuál es la capacidad del recipiente de Juan?
 b. ¿Cuál es la capacidad del recipiente de Mario?

- (S) a. La unidad de medida es la botella.
 R: 7 botellas de jugo.
 b. La unidad de medida es el litro.
 R: 4 litros de jugo.

- (Q) ¿Quién tiene mayor capacidad el litro o la botella?
 R: El litro.

- (R) 1. a. 5 l b. 2 l
 c. 5 botellas d. 10 botellas
2. a. 3 l b. 5 l c. 9 l

Tarea: Página 97

Lección 2

2.3 Sumemos y restemos capacidades de recipientes en litros

Analiza

Efectúa:

a. $18 \text{ l} + 9 \text{ l} = 27 \text{ l}$

b. $28 \text{ l} - 9 \text{ l} = 19 \text{ l}$

Soluciona

a.



Julia

	1	8
+		9
	① 2	7

R: $18 \text{ l} + 9 \text{ l} = 27 \text{ l}$.

b.

	2 ¹	8 ^①
-		9
	1	9

R: $28 \text{ l} - 9 \text{ l} = 19 \text{ l}$.

Comprende

Para sumar y restar medidas de capacidad en litros:

1. Se suman o restan las cantidades.
2. Escribe la respuesta final agregando la unidad de medida l (litros).

Resuelve

Efectúa:

a. $28 \text{ l} + 7 \text{ l}$

b. $25 \text{ l} - 7 \text{ l}$

	2	8
+		7
	① 3	5

R: 35 l.

	2 ¹	5 ^①
-		7
	1	8

R: 18 l.

Resuelve en casa

Efectúa:

a. $14 \text{ l} + 9 \text{ l}$

b. $27 \text{ l} - 8 \text{ l}$

	1	4
+		9
	① 2	3

R: 23 l.

	2 ¹	7 ^①
-		8
	1	9

R: 19 l.

Indicador de logro:

2.3 Resuelve problemas de suma y resta de capacidades de recipientes dadas en litros.

Propósito: Utilizar la suma o resta para resolver problemas que involucran el litro como unidad de capacidad.

Puntos importantes: Se quiere resolver problemas de suma o resta de cantidades que representan la capacidad de recipientes, utilizando el litro (l) como unidad de medida, que se introdujo en la clase anterior. Para ello podemos indicar realizar los siguientes pasos:

- Ubica de forma correcta los datos (unidades bajo unidades y decenas bajo decenas) y realiza la operación (suma o resta) en forma vertical.
- Escribe el resultado y repinta la unidad de medida en cada caso.

Se debe tener presente que al efectuar la operación (suma o resta) en forma vertical, solo operamos la parte numérica y se coloca en el resultado la unidad de medida. Además, enfatizar que para operar cantidades que representan capacidad se debe tener la misma unidad de medida en este caso el litro. Los problemas del Resuelve y Resuelve en casa son análogos al presentado en el Analiza.

Anotaciones:

Fecha:

Clase: 2.3

(A) Efectúa:
a. $18\text{ l} + 9\text{ l}$

b. $28\text{ l} - 9\text{ l}$

(S)

$$\begin{array}{r} 18 \\ + 9 \\ \hline 27 \end{array}$$

R: 27 l.

$$\begin{array}{r} 28 \\ - 9 \\ \hline 19 \end{array}$$

R: 19 l.

(R) Efectúa:
a. $28\text{ l} + 7\text{ l}$

b. $25\text{ l} - 7\text{ l}$

$$\begin{array}{r} 28 \\ + 7 \\ \hline 35 \end{array}$$

R: 35 l.

$$\begin{array}{r} 25 \\ - 7 \\ \hline 18 \end{array}$$

R: 18 l.

Tarea: Página 98

Unidad 9

Apliquemos la Matemática

1 Competencias de la unidad

- Determinar el tiempo de duración de una actividad en horas y minutos utilizando el reloj analógico, y conocer el calendario para planificar y organizar actividades.
- Identificar los billetes de dólar por su denominación y utilizar la suma y la resta para resolver situaciones que involucran cantidades de dinero.

2 Secuencia y alcance

1.º

Números hasta el cien

- Utilicemos las monedas y sus equivalencias

Midamos

- Conozcamos el reloj, la hora y los minutos

2.º

Unidad 9: Apliquemos la Matemática

- Conozcamos formas de medir el tiempo
- Organicemos datos
- Conozcamos los billetes
- Practiquemos el cálculo de operaciones

3.º

Unidad 9: Moneda y gráfica de barras

- Operaciones con cantidades de dinero
- Lectura y elaboración de una gráfica de barras

3 Plan de la unidad

Lección	Clase	Título
1 Conozcamos formas de medir el tiempo	1	El tiempo
	2	La hora
	3	Las horas del día
	4	El calendario
2 Organicemos datos	1	Organicemos e interpretemos datos en tablas de frecuencia y gráficas
	2	Identifiquemos las ventajas de la tabla de frecuencia y la gráfica
3 Conozcamos los billetes	1	Identifiquemos billetes
	2	Formemos cantidades con billetes
	3	Realicemos sumas con cantidades de dinero
	4	Realicemos restas con cantidades de dinero
	5	Practiquemos lo aprendido

4

Practiquemos el cálculo de operaciones

- 1 Practiquemos lo aprendido
- 2 Practiquemos lo aprendido
- 3 Practiquemos lo aprendido
- 4 Practiquemos lo aprendido
- 5 Practiquemos lo aprendido
- 6 Practiquemos lo aprendido
- 7 Practiquemos lo aprendido
- 8 Practiquemos lo aprendido
- 9 Practiquemos lo aprendido

- 1 Prueba de la unidad
- 2 Prueba del tercer trimestre
- 3 Prueba final de Matemática, segundo grado

Total de clases

20

+ prueba de la unidad

+ prueba del tercer trimestre

+ prueba final de Matemática

Lección 1

Conozcamos formas de medir el tiempo (4 clases)

Esta lección será una continuación de la unidad 10 de primer grado, partiendo de que los estudiantes ya conocen el reloj analógico y saben leer la hora. En este nivel se abordará la equivalencia de 1 hora a minutos, de 1 día a horas y se aprenderá a diferenciar las horas del día con a. m. y p. m.

Además, se trabajará con el calendario conociendo sus características y la forma correcta de ubicar fechas.

Lección 2

Organicemos datos (2 clases)

Se introduce el concepto de tabla de frecuencia y gráfica. Se proporciona al estudiante la tabla y gráfica para que complete con los datos correspondientes y comprenda cómo se registra la información y cómo puede interpretar los datos, determinando que la tabla de frecuencia es útil cuando se desea saber la frecuencia puntual, mientras que la gráfica es útil para una comparación numérica. Se trabaja con la tabla de frecuencia de forma horizontal para que la transición a la gráfica sea más fácil de comprender, además se aborda este tipo de gráfica para introducir la gráfica de barras que se estudiará en tercer grado.

Lección 3

Conozcamos los billetes (5 clases)

En esta lección se trabajará lo referido a los billetes de dólar, iniciando por identificar cada uno de los billetes por su denominación y otras características que presentan, además se introduce la representación simbólica de una cantidad de dinero utilizando el símbolo "\$". Posteriormente se conocerán equivalencias entre los billetes y se forman cantidades de dinero combinando billetes de distintas denominaciones. Finalmente aplicarán los conocimientos adquiridos sobre suma y resta, para resolver problemas que involucran cantidades de dinero.

Lección 4

Practiquemos el cálculo de operaciones (9 clases)

Esta lección tiene como objetivo resolver problemas sobre los contenidos más importantes vistos a lo largo del año escolar y que son base para el desarrollo de contenidos de grados posteriores, entre estos se pueden destacar:

- Suma y resta con números menores que 1,000.
- Tablas de multiplicar del 1 al 10.
- Multiplicación por cero.
- Unidades de medida de longitud.

1.1 El tiempo

1 Analiza

Observa el reloj y la hora en la que Mario hizo cada actividad. Luego responde:



Salir de la casa.

7:00



Llegar a la escuela.

7:20

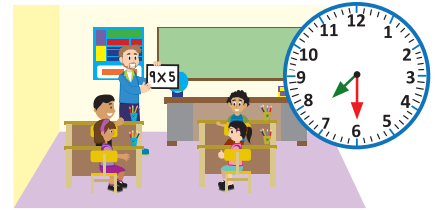

Inicio de la clase.

7:30

- ¿Cuántos minutos pasaron desde que Mario salió de la casa hasta que llegó a la escuela?
- Observa la hora del inicio de la clase. ¿Qué hora era 10 minutos antes?

"Las siete" se escribe 7:00.



Soluciona

- Cuento las marcas que la aguja larga avanzó desde que estuvo en el 12.



José

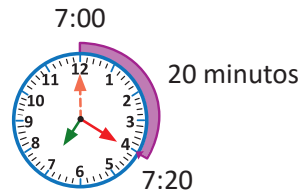
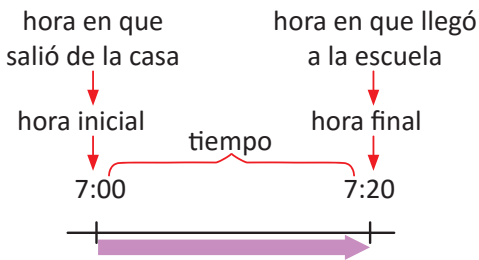

R: 20 minutos.

- Observo la hora en que inicia la clase de Mario y retrocedo 10 minutos desde las 7:30.

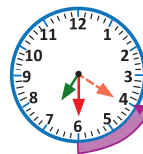
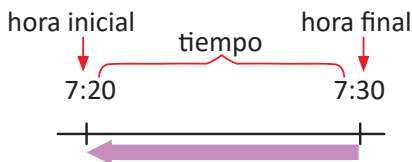

R: Eran las 7:20.

El reloj es el instrumento más común que utilizamos para medir el tiempo. Existen diferentes tipos de relojes: de sol, de fuego, de arena, recientemente los electrónicos, entre otros.

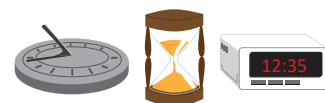

2 Comprende

Los minutos u horas transcurridas entre dos determinados momentos se llama **tiempo**.



3 Resuelve

1. Observa y responde. ¿Cuánto tiempo tarda Marta en hacer su tarea?



Inicia la tarea

3:30

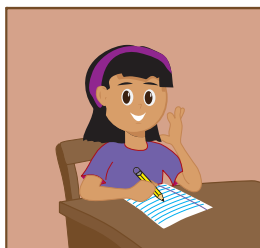

Finaliza la tarea

3:50

R: 20 minutos.

2. El reloj marca las 9:40.

a. ¿Qué hora era hace 30 minutos? 9:10

b. ¿Qué hora será después de 15 minutos? 9:55

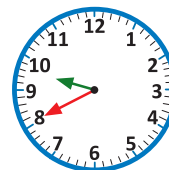

3. Miguel comenzó a ver televisión desde las 4:15 hasta las 4:45, ¿cuánto tiempo vio televisión?

R: 30 minutos.

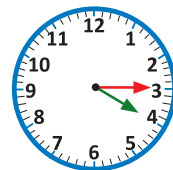

Resuelve en casa

1. Observa y responde. ¿Cuánto tiempo tarda Antonio en repasar la lectura?

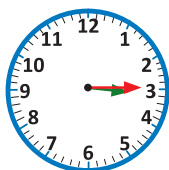

Inicia la lectura

3:15

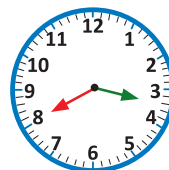

Finaliza la lectura

3:40

R: 25 minutos.

2. El reloj marca las 11:10.

a. ¿Qué hora era hace 5 minutos? 11:05

b. ¿Qué hora será después de 40 minutos? 11:50

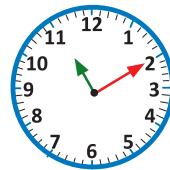

3. David llega a la estación a las 2:35 para abordar el bus que sale a las 2:55, ¿cuántos minutos debe esperar?

R: 20 minutos.

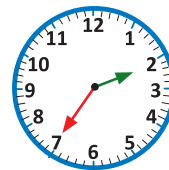

Indicador de logro:

1.1 Determina los minutos de duración de eventos o actividades, dadas las horas de inicio y finalización utilizando el reloj analógico.

Propósito: Introducir el término tiempo y calcular el tiempo de actividades dentro de una hora específica.

Puntos importantes: Con la actividad en ① se quiere definir el tiempo como la duración en minutos de dos actividades realizadas. Para ello, se presentan tres actividades cotidianas y la hora respectiva a la que se realizan (mediante un reloj analógico y el número). Los estudiantes responden las interrogantes analizando la hora en que se realiza cada actividad, para facilitar la comprensión se muestra un diagrama que indica la hora de inicio y la hora final entre las actividades realizadas, relacionando con el reloj analógico en el cual se han dibujado dos agujas largas (minutero) indicando el inicio y fin de la actividad. Además, recordarles que se puede utilizar el conteo de 5 en 5 para encontrar el tiempo transcurrido entre dos marcas con número del reloj analógico.

En ②, se define el concepto de tiempo y se presentan otros tipos de reloj. Para el desarrollo de ③, se procede de manera similar al Analiza, se debe identificar la hora inicial y la hora final entre las actividades. Indicar a los estudiantes dibujar en el mismo reloj otra aguja larga (minutero) que indique el inicio o fin de la actividad, dependiendo del caso, tal y como se muestra en la sección Soluciona. En caso de que los estudiantes presenten dificultades en 1. y 3. indicar volver a analizar el literal a. del Analiza y para el caso de 2. el literal b. del Analiza.

Anotaciones:

Fecha:

Clase: 1.1

- Ⓐ Observa el Analiza y responde:
- ¿Cuántos minutos pasaron desde que Mario salió de la casa hasta que llegó a la escuela?
 - Observa la hora de inicio de la clase. ¿Qué hora era 10 minutos antes?

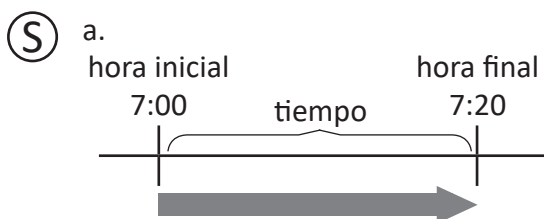

R: 20 minutos.

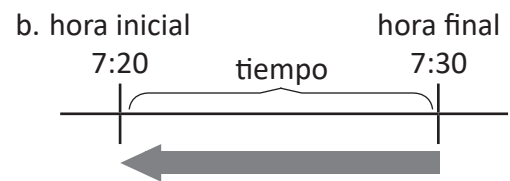

R: Eran las 7:20.

- Ⓡ 1. Inicio de la tarea Finalizó la tarea
- | | | |
|------|--|------|
| 3:30 | | 3:50 |
|------|--|------|

R: 20 minutos.

2.

a. 9:10

b. 9:55

Tarea: Página 101

1.2 La hora

1 Analiza

José viajó de La Libertad hacia San Salvador para visitar a su abuela. Observa y responde:

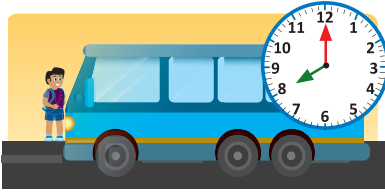

Salir de La Libertad.

8:00



Llegar a San Salvador.

9:00

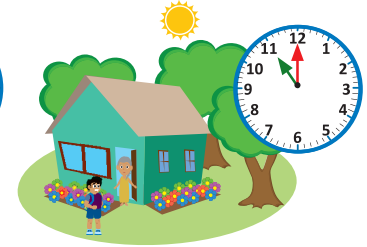

Llegar a la casa de la abuela.

11:00

- ¿Cuántos minutos tardó de La Libertad a San Salvador?
- ¿Cuántas horas tardó José en llegar a la casa de su abuela desde que salió de La Libertad?

Soluciona

- Cuento las marcas pequeñas que la aguja larga avanzó desde que estuvo en el 12. Avanzó 60 marcas pequeñas.

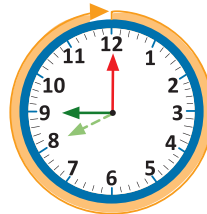
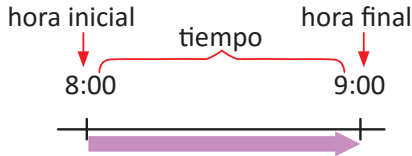

R: 60 minutos.

La aguja corta se llama **horaria**.
La aguja larga se llama **minutera**.

60 minutos equivalen a 1 hora.

- Cuento las marcas azules que avanzó la aguja corta. Avanzó 3 marcas azules.

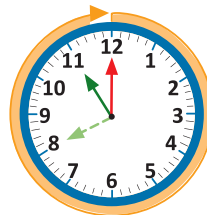
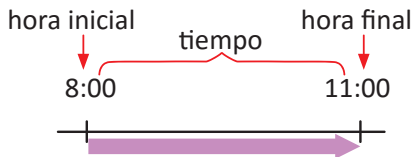

R: 3 horas.

2 Comprende

60 minutos equivalen a 1 hora. 1 hora equivale a 60 minutos.

En un reloj las marcas cortas indican los minutos y las marcas grandes indican las horas.

Resuelve

1. Completa:

- 60 minutos equivalen a 1 hora.
- 1 hora equivale a 60 minutos.

2. Son las 4:00.

- a. ¿Qué hora era hace 60 minutos? 3:00
- b. ¿Qué hora era hace 1 hora? 3:00
- c. ¿Qué hora era hace 3 horas? 1:00

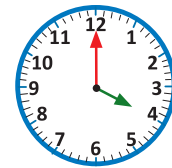

3. El reloj marca las 6:00.

- a. ¿Qué hora será después de 60 minutos? 7:00
- b. ¿Qué hora será después de 1 hora? 7:00
- c. ¿Qué hora será después de 4 horas? 10:00

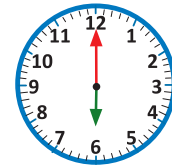

4. Andrés fue a visitar a su amigo Juan. Salió de su casa a las 2:00 y regresó 4 horas después. ¿A qué hora llegó a su casa?

R: 6:00

★Desafíate

Completa según corresponda:

- a. 1 hora y 10 minutos = 70 minutos.
- b. 90 minutos = 1 hora y 30 minutos.

Resuelve en casa

1. El reloj marca las 9:00.

- a. ¿Qué hora era hace 60 minutos? 8:00
- b. ¿Qué hora era hace 1 hora? 8:00
- c. ¿Qué hora era hace 5 horas? 4:00

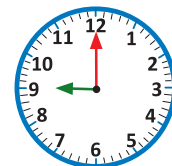

2. El reloj marca la 1:00.

- a. ¿Qué hora será después de 60 minutos? 2:00
- b. ¿Qué hora será después de 1 hora? 2:00
- c. ¿Qué hora será después de 2 horas? 3:00

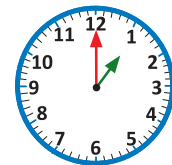

3. Inés y Abigail fueron al parque; llegaron a las 3:00 y estuvieron 2 horas, ¿a qué hora se fueron del parque?

R: 5:00

Firma de un familiar: _____

Indicador de logro:

1.2 Determina la hora de inicio o finalización de un evento cuando se tiene el periodo de duración en horas exactas y la hora inicial o final respectivamente, utilizando el reloj analógico.

Propósito: Establecer la relación de equivalencia de una hora a minutos, para resolver problemas del entorno, haciendo uso del reloj analógico.

Puntos importantes: El desarrollo de esta clase sigue la misma idea que la anterior, enfocándose en mostrar la equivalencia de una hora a minutos y en encontrar el tiempo transcurrido entre dos actividades que ocurren en horas diferentes. En **1** al igual que antes se utilizará un diagrama para ubicar la hora inicial y la hora final, y se relaciona con la hora en el reloj analógico, para el caso de **a.** el estudiante debe observar que la flecha de color naranja indica que la aguja larga (minutero) ha dado una vuelta completa, es decir, han transcurrido 60 minutos y que además al completar la vuelta la aguja pequeña (horario) avanza al siguiente número y por lo tanto 60 minutos equivalen a 1 hora. En el caso de **b.** se presentan dos formas para encontrar la solución, observando que la aguja larga (minutero) da 3 vueltas completas u observando que la aguja pequeña (horario) se mueve del 8 al 11, de ambas formas se observa que han transcurrido 3 horas.

En **2** hacer énfasis en diferenciar las agujas del reloj y comprender lo que indica cada una de ellas. La sección de problemas sigue la misma idea de los presentados en el Analiza, puede indicar a los estudiantes guiarse con las agujas del reloj, en el caso de **3.** puede dibujarse si presenta dificultad. Para el Desafíate indicar hacer uso de la equivalencia presentada en el Comprende.

Anotaciones:

Fecha:

Clase: 1.2

- (A)** Observa el Analiza y responde:
- ¿Cuántos minutos tardó de La Libertad a San Salvador?
 - ¿Cuántas horas tardó José en llegar a la casa de su abuela desde que salió de La Libertad?

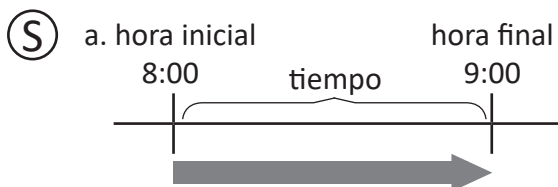

R: 60 minutos.

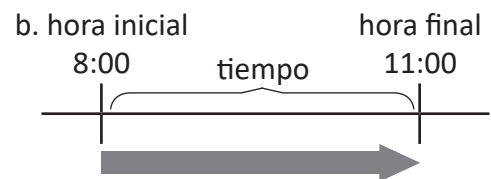

R: 3 horas.

- (R)** 1.
- 60 minutos equivalen a 1 hora.
 - 1 hora equivale a 60 minutos.
- 2.
- 3:00 b. 3:00 c. 1:00

Tarea: Página 103

1.3 Las horas del día

1 Análiza

Observa la hora que marca el reloj en las diferentes actividades que hace José.

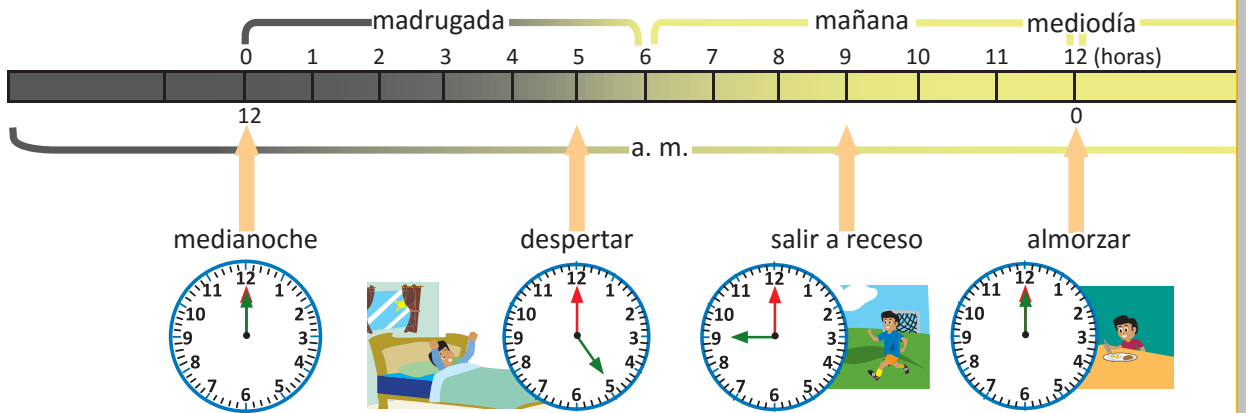

- Identifica las horas de las siguientes actividades:
 - Despertar
 - Hacer la tarea
- Respecto al numeral 1, ¿cómo expresarías la diferencia entre las horas antes y después del mediodía?
- ¿Cuántas horas tiene un día?

Soluciona

1. La aguja corta está en el 5, y la aguja larga en el 12.

a. Despertar: 5:00.

b. Hacer la tarea: 5:00.



2. Despertar → 5 de la mañana → 5:00 a. m.

Hacer la tarea → 5 de la tarde → 5:00 p. m.

En ambas actividades son las 5:00 en punto.



Antes del mediodía
Usamos a. m. para referirnos a horas de la madrugada y mañana.

5:00 a. m.

Después del mediodía
Usamos p. m. para referirnos a horas de la tarde y noche.

5:00 p. m.

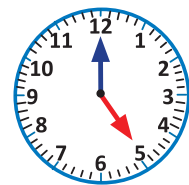

3. Observo la cinta de arriba.

Antes del mediodía:

La madrugada y mañana → 12 horas.

Un día tiene 24 horas.

Después del mediodía:

La tarde y noche → 12 horas.

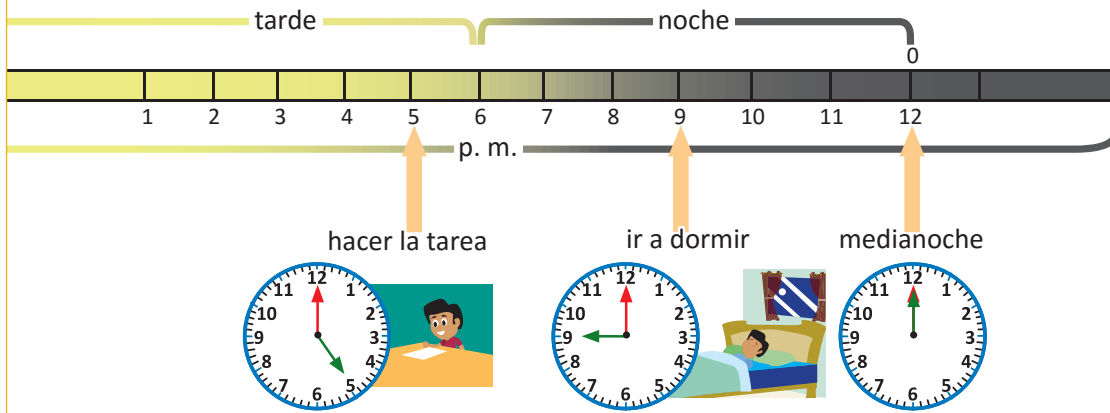

2 Comprende

Se usa **a. m.** para referirse a las horas antes del mediodía, o sea la madrugada y mañana; mientras que **p. m.** para referirse a las horas después del mediodía, o sea la tarde y noche. 1 día tiene 24 horas, es decir, **1 día = 24 horas.**

3 Resuelve

1. Observa las actividades de José y escribe la hora de cada actividad.

- a. Salir a receso \longrightarrow 9 de la mañana \longrightarrow 9:00 a. m. .
 b. Ir a dormir \longrightarrow 9 de la noche \longrightarrow 9:00 p. m. .

2. Completa según corresponda.

- a. 1 día equivale a 24 horas.
 b. 24 horas equivalen a 1 día.

Resuelve en casa

1. Escribe la hora en que realizas las siguientes actividades usando a. m. y p. m.

- a. Despertar b. Salir de la casa c. Llegar a la casa b. Hacer la tarea

Depende de cada estudiante.

_____ : _____ _____ : _____ _____ : _____ _____ : _____

2. Completa según corresponda.

- a. 24 horas equivalen a 1 día.
 b. 1 día equivale a 24 horas.

1.4 El calendario

1 Analiza

El calendario es donde se organizan los días del año, ordenados por meses y por semanas. Observa el siguiente calendario y responde.

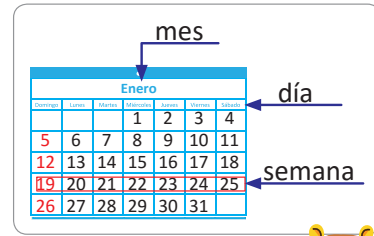

Calendario 2020

Enero						
Domingo	Lunes	Martes	Miércoles	Jueves	Viernes	Sábado
			1	2	3	4
5	6	7	8	9	10	11
12	13	14	15	16	17	18
19	20	21	22	23	24	25
26	27	28	29	30	31	

Febrero						
Domingo	Lunes	Martes	Miércoles	Jueves	Viernes	Sábado
						1
2	3	4	5	6	7	8
9	10	11	12	13	14	15
16	17	18	19	20	21	22
23	24	25	26	27	28	29

Marzo						
Domingo	Lunes	Martes	Miércoles	Jueves	Viernes	Sábado
1	2	3	4	5	6	7
8	9	10	11	12	13	14
15	16	17	18	19	20	21
22	23	24	25	26	27	28
29	30	31				

Abril						
Domingo	Lunes	Martes	Miércoles	Jueves	Viernes	Sábado
			1	2	3	4
5	6	7	8	9	10	11
12	13	14	15	16	17	18
19	20	21	22	23	24	25
26	27	28	29	30		

Mayo						
Domingo	Lunes	Martes	Miércoles	Jueves	Viernes	Sábado
					1	2
3	4	5	6	7	8	9
10	11	12	13	14	15	16
17	18	19	20	21	22	23
24	25	26	27	28	29	30

Junio						
Domingo	Lunes	Martes	Miércoles	Jueves	Viernes	Sábado
31	1	2	3	4	5	6
7	8	9	10	11	12	13
14	15	16	17	18	19	20
21	22	23	24	25	26	27
28	29	30				

Julio						
Domingo	Lunes	Martes	Miércoles	Jueves	Viernes	Sábado
			1	2	3	4
5	6	7	8	9	10	11
12	13	14	15	16	17	18
19	20	21	22	23	24	25
26	27	28	29	30	31	

Agosto						
Domingo	Lunes	Martes	Miércoles	Jueves	Viernes	Sábado
						1
2	3	4	5	6	7	8
9	10	11	12	13	14	15
16	17	18	19	20	21	22
23	24	25	26	27	28	29

Septiembre						
Domingo	Lunes	Martes	Miércoles	Jueves	Viernes	Sábado
30	31	1	2	3	4	5
6	7	8	9	10	11	12
13	14	15	16	17	18	19
20	21	22	23	24	25	26
27	28	29	30			

Octubre						
Domingo	Lunes	Martes	Miércoles	Jueves	Viernes	Sábado
				1	2	3
4	5	6	7	8	9	10
11	12	13	14	15	16	17
18	19	20	21	22	23	24
25	26	27	28	29	30	31

Noviembre						
Domingo	Lunes	Martes	Miércoles	Jueves	Viernes	Sábado
1	2	3	4	5	6	7
8	9	10	11	12	13	14
15	16	17	18	19	20	21
22	23	24	25	26	27	28
29	30					

Diciembre						
Domingo	Lunes	Martes	Miércoles	Jueves	Viernes	Sábado
		1	2	3	4	5
6	7	8	9	10	11	12
13	14	15	16	17	18	19
20	21	22	23	24	25	26
27	28	29	30	31		

- ¿Cuántos meses tiene un año?
- ¿Cuántos días tiene la semana?
- ¿Cuántos días tiene un año?
- ¿Qué día será el 31 de diciembre?

Soluciona

a. Un año tiene 12 meses.

b. Una semana tiene 7 días.

c. Si sumamos los días de cada mes, obtenemos que un año tiene 365 días.

d. Primero busco el mes, en este caso es diciembre, luego el día que es 31, así que el día que corresponde a esa columna es jueves.



Diciembre						
Domingo	Lunes	Martes	Miércoles	Jueves	Viernes	Sábado
		1	2	3	4	5
6	7	8	9	10	11	12
13	14	15	16	17	18	19
20	21	22	23	24	25	26
27	28	29	30	31		

Con los puños de las manos puedes saber los días que tiene cada mes.

Los nudos indican los meses que tienen 31 días.
Los huecos indican los meses que tienen 30 días.

El mes de febrero solo tiene 28 o 29 días.



2 Comprende

- 1 año tiene 12 meses.
- 1 semana tiene 7 días.
- 1 año tiene 365 días.

Cuando febrero tiene 29 días se llama año bisiesto y será de 366 días.



Resuelve

Contesta:

- a. ¿Cuántos meses tiene un año? R: 12 meses.
- b. ¿Cuántas semanas tiene un mes? R: 4 semanas.
- c. ¿Cuántos días tiene el año 2020? R: 365 días.
- d. Observa el calendario del Analiza. ¿Qué día es el 15 de septiembre?
R: martes.

Resuelve en casa

- a. Lee en voz alta todos los meses desde enero hasta diciembre tres veces.
- b. Lee en voz alta los días de la semana de domingo a sábado tres veces.
- c. Observa el calendario del Analiza. ¿Qué día es tu cumpleaños?
R: Depende de cada estudiante.

Firma de un familiar: _____

Indicador de logro:

1.4 Identifica en el calendario el número de días que tiene una semana y el número de meses o días de un año.

Propósito: Conocer el calendario, los elementos que lo componen y la forma correcta de usarlo.

Puntos importantes: El ① se presenta el calendario correspondiente al año 2020, el cual se utilizará para responder a las interrogantes planteadas, los literales a. y b. pueden resultar bastante familiares para los estudiantes, en a. se debe observar que cada cuadro representa un mes del año, por lo tanto un año tiene 12 meses. En b. se identificará que en las filas de la tabla de cada mes, se han organizado los días de la semana, por lo tanto una semana tiene 7 días. Para el caso de c. indicar que se deben sumar los días que tiene cada mes, sumando los días de los primeros dos meses y agregando a ese resultado la cantidad de días del tercer mes, y así sucesivamente, obteniendo un resultado de 365 días. En d. primero se identifica el mes, notando que las columnas de la tabla corresponden a los días de la semana, se ubica el número 31 y se observa que este se ubica en la columna del día jueves.

Es importante que se realice la actividad que muestra la mascota, la cual permitirá recordar de manera más sencilla la cantidad de días que tiene cada mes del año.

En ② se muestra un resumen de la clase y se define un año bisiesto. Los problemas a desarrollar siguen la misma idea que los presentados en el Analiza. Dependiendo del tiempo puede indicar que busquen el día de otras fechas importantes como su cumpleaños, día del niño, día del maestro u otros.

Anotaciones:

Fecha:

Clase: 1.4

- Ⓐ Observa el calendario y responde:
- ¿Cuántos meses tiene un año?
 - ¿Cuántos días tiene la semana?
 - ¿Cuántos días tiene un año?
 - ¿Qué día será el 31 de diciembre?

- Ⓢ
- Un año tiene 12 meses.
 - Una semana tiene 7 días.
 - Un año tiene 365 días.
 - El 31 de diciembre será jueves.

- Ⓡ
- R: 12 meses.
 - R: 4 semanas.
 - R: 365 días.
 - R: Martes.

Tarea: Página 107

Lección 2 Organicismos datos

2.1 Organicismos e interpretemos datos en tablas de frecuencia y gráficas

1 Analiza

Observa los animales y responde:

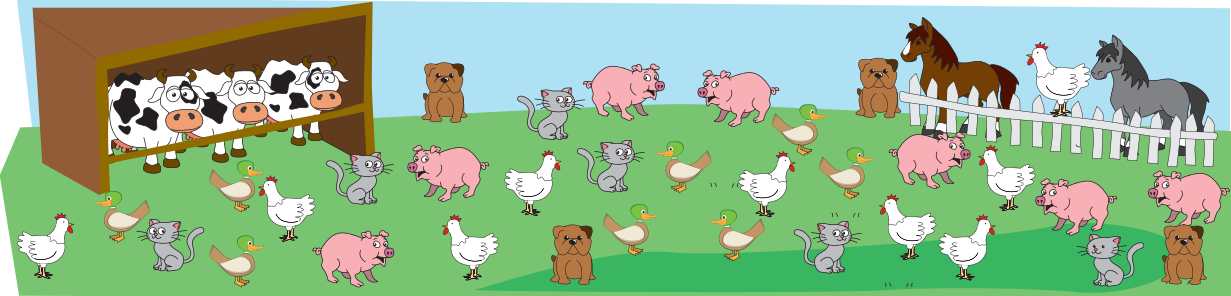

- Escribe en la tabla la cantidad de animales que hay de cada tipo, observa el ejemplo en la tabla, contando que hay 8 patos y 3 vacas.
- Completa la gráfica pintando un círculo por cada animal de cada tipo.
- ¿Cuántos gatos hay?
- ¿De cuál animal hay 2?

Soluciona



Carlos

- Dibujó la tabla con dos filas, luego escribo el tipo de animal y la cantidad.

Animales de la granja

Animal	pato	vaca	gallina	caballo	cerdo	gato	perro
Cantidad	8	3	9	2	7	6	4

También se puede hacer la tabla con dos columnas.

Animal	Cantidad
pato	8
vaca	3
gallina	9
caballo	2
cerdo	7
gato	6
perro	4



c. Hay 6 gatos.

- Elaboro una gráfica, luego cuento y coloco una marca por cada animal.

Animales de la granja

<input type="checkbox"/>	<input type="checkbox"/>	<input type="checkbox"/>	<input type="checkbox"/>	<input type="checkbox"/>	<input type="checkbox"/>	<input type="checkbox"/>	<input type="checkbox"/>
<input type="checkbox"/>	<input type="checkbox"/>	<input checked="" type="checkbox"/>	<input type="checkbox"/>	<input type="checkbox"/>	<input type="checkbox"/>	<input type="checkbox"/>	<input type="checkbox"/>
<input checked="" type="checkbox"/>	<input type="checkbox"/>	<input checked="" type="checkbox"/>	<input type="checkbox"/>	<input type="checkbox"/>	<input type="checkbox"/>	<input type="checkbox"/>	<input type="checkbox"/>
<input checked="" type="checkbox"/>	<input type="checkbox"/>	<input checked="" type="checkbox"/>	<input type="checkbox"/>	<input checked="" type="checkbox"/>	<input checked="" type="checkbox"/>	<input type="checkbox"/>	<input type="checkbox"/>
<input checked="" type="checkbox"/>	<input type="checkbox"/>	<input checked="" type="checkbox"/>	<input type="checkbox"/>	<input checked="" type="checkbox"/>	<input checked="" type="checkbox"/>	<input checked="" type="checkbox"/>	<input type="checkbox"/>
<input checked="" type="checkbox"/>	<input checked="" type="checkbox"/>	<input checked="" type="checkbox"/>	<input type="checkbox"/>	<input checked="" type="checkbox"/>	<input checked="" type="checkbox"/>	<input checked="" type="checkbox"/>	<input checked="" type="checkbox"/>
<input checked="" type="checkbox"/>	<input checked="" type="checkbox"/>	<input checked="" type="checkbox"/>	<input type="checkbox"/>	<input checked="" type="checkbox"/>	<input checked="" type="checkbox"/>	<input checked="" type="checkbox"/>	<input checked="" type="checkbox"/>
<input checked="" type="checkbox"/>	<input checked="" type="checkbox"/>	<input checked="" type="checkbox"/>	<input type="checkbox"/>	<input checked="" type="checkbox"/>	<input checked="" type="checkbox"/>	<input checked="" type="checkbox"/>	<input checked="" type="checkbox"/>
<input checked="" type="checkbox"/>	<input checked="" type="checkbox"/>	<input checked="" type="checkbox"/>	<input checked="" type="checkbox"/>	<input checked="" type="checkbox"/>	<input checked="" type="checkbox"/>	<input checked="" type="checkbox"/>	<input checked="" type="checkbox"/>
pato	vaca	gallina	caballo	cerdo	gato	perro	

d. Hay 2 caballos.

2 Comprende

- Los datos de una observación se organizan en una tabla llamada **tabla de frecuencias**. Al número de veces que aparece un dato en ella se le llama **frecuencia**. Por ejemplo, el pato aparece 8 veces, así que su frecuencia es 8.

Animal	pato	vaca	gallina	caballo	cerdo	gato	perro
Frecuencia	8	3	9	2	7	6	4

- En la gráfica cada marca representa un animal.

Resuelve

Observa las verduras y responde:

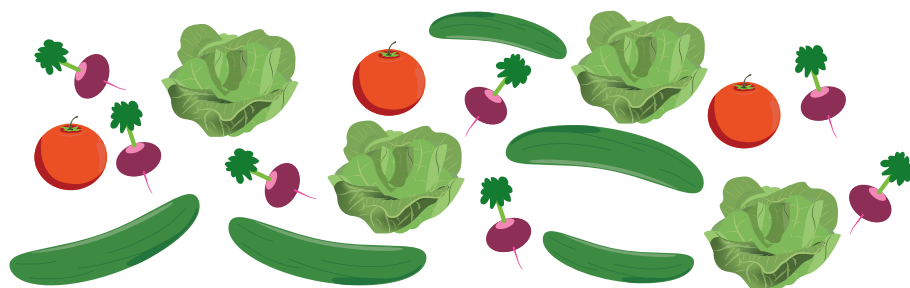

Tipos de verduras

Verdura	rábano	tomate	lechuga	pepino
Frecuencia	7	3	4	5

Tipos de verduras

<input type="checkbox"/>	<input type="checkbox"/>	<input type="checkbox"/>	<input type="checkbox"/>
<input type="checkbox"/>	<input type="checkbox"/>	<input type="checkbox"/>	<input type="checkbox"/>
<input type="checkbox"/>	<input type="checkbox"/>	<input type="checkbox"/>	<input type="checkbox"/>
<input checked="" type="checkbox"/>	<input type="checkbox"/>	<input type="checkbox"/>	<input type="checkbox"/>
<input checked="" type="checkbox"/>	<input type="checkbox"/>	<input type="checkbox"/>	<input type="checkbox"/>
<input checked="" type="checkbox"/>	<input type="checkbox"/>	<input checked="" type="checkbox"/>	<input checked="" type="checkbox"/>
<input checked="" type="checkbox"/>	<input checked="" type="checkbox"/>	<input checked="" type="checkbox"/>	<input checked="" type="checkbox"/>
<input checked="" type="checkbox"/>	<input checked="" type="checkbox"/>	<input checked="" type="checkbox"/>	<input checked="" type="checkbox"/>
<input checked="" type="checkbox"/>	<input checked="" type="checkbox"/>	<input checked="" type="checkbox"/>	<input checked="" type="checkbox"/>
<input checked="" type="checkbox"/>	<input checked="" type="checkbox"/>	<input checked="" type="checkbox"/>	<input checked="" type="checkbox"/>
rábano	tomate	lechuga	pepino

- Completa la tabla de frecuencias y la gráfica.
- ¿Cuántos tomates hay? Hay 3 tomates.
- ¿De cuál verdura hay 5? Hay 5 pepinos.

Resuelve en casa

Observa los animalitos y responde:

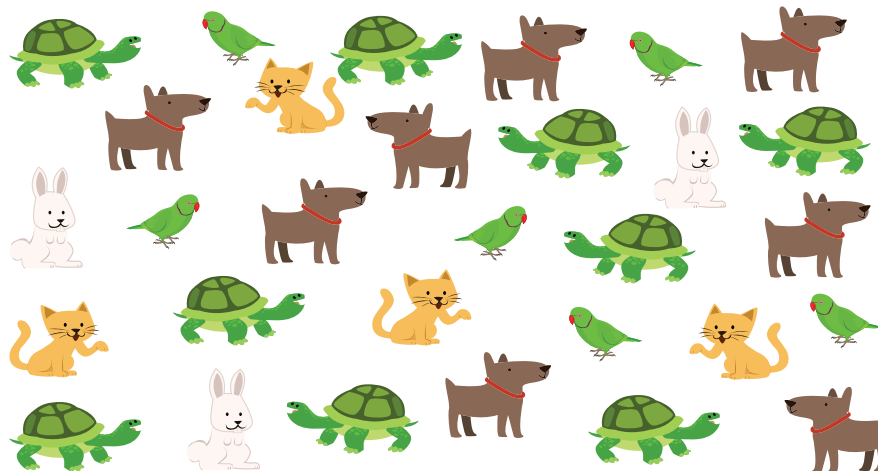

Animales

Animal	tortuga	perro	conejo	gato	perico
Frecuencia	9	8	3	4	6

Animales

<input type="checkbox"/>	<input type="checkbox"/>	<input type="checkbox"/>	<input type="checkbox"/>	<input type="checkbox"/>
<input checked="" type="checkbox"/>	<input type="checkbox"/>	<input type="checkbox"/>	<input type="checkbox"/>	<input type="checkbox"/>
<input checked="" type="checkbox"/>	<input checked="" type="checkbox"/>	<input type="checkbox"/>	<input type="checkbox"/>	<input type="checkbox"/>
<input checked="" type="checkbox"/>	<input checked="" type="checkbox"/>	<input type="checkbox"/>	<input type="checkbox"/>	<input checked="" type="checkbox"/>
<input checked="" type="checkbox"/>	<input checked="" type="checkbox"/>	<input type="checkbox"/>	<input type="checkbox"/>	<input checked="" type="checkbox"/>
<input checked="" type="checkbox"/>	<input checked="" type="checkbox"/>	<input type="checkbox"/>	<input checked="" type="checkbox"/>	<input checked="" type="checkbox"/>
<input checked="" type="checkbox"/>	<input checked="" type="checkbox"/>	<input checked="" type="checkbox"/>	<input checked="" type="checkbox"/>	<input checked="" type="checkbox"/>
<input checked="" type="checkbox"/>	<input checked="" type="checkbox"/>	<input checked="" type="checkbox"/>	<input checked="" type="checkbox"/>	<input checked="" type="checkbox"/>
<input checked="" type="checkbox"/>	<input checked="" type="checkbox"/>	<input checked="" type="checkbox"/>	<input checked="" type="checkbox"/>	<input checked="" type="checkbox"/>
<input checked="" type="checkbox"/>	<input checked="" type="checkbox"/>	<input checked="" type="checkbox"/>	<input checked="" type="checkbox"/>	<input checked="" type="checkbox"/>
tortuga	perro	conejo	gato	perico

- Completa la tabla de frecuencias y la gráfica.
- ¿Cuántas tortugas hay? Hay 9 tortugas.
- ¿De cuál animal hay 8? Hay 8 perros.

Indicador de logro:

2.2 Interpreta la información presentada en tablas de frecuencia y gráficas.

Propósito: Leer la información que proporciona la tabla de frecuencia y la gráfica, y observar que la tabla de frecuencia permite conocer la cantidad que hay de un determinado objeto, mientras que la gráfica hace posible comparar los datos de diferentes tipos de objetos.

Puntos importantes: En esta clase se quiere establecer cuándo es más adecuado utilizar la tabla de frecuencia y cuándo la gráfica, para analizar los datos de una observación. Para ello, se presenta una situación que proporciona la tabla de frecuencia y la gráfica de los libros que tiene Miguel, en **a.** las preguntas están orientadas a saber la cantidad exacta que hay de libros, por lo que se debe recurrir a la tabla de frecuencia. Mientras que en **b.** están orientadas a comparar los datos, ¿de cuál tipo de libro hay más?, ¿de cuál hay menos?; basta con observar la gráfica y visualizar la columna que tiene más y menos círculos respectivamente.

El problema en **1**, sigue la misma idea que el del Analiza, sin embargo se debe enfatizar en que se utilice la tabla y la gráfica de acuerdo a la situación que se pide analizar. Por ejemplo, en **a.** y **b.** se observa la tabla de frecuencia, mientras que los literales **c.** y **d.** piden comparar la cantidad de los diferentes tipos de frutas, por lo que consultar la gráfica es lo ideal. En la gráfica de tipos de fruta indicar a los estudiantes corregir la palabra plátano por guineo.

Anotaciones:

Fecha:

Clase: 2.2

- (A)** Observa la tabla y la gráfica del Analiza y responde:
- ¿Cuántos libros de Matemática hay?, ¿de cuáles libros hay más, de Inglés o de Matemática?, ¿cuántos más hay?
 - ¿De cuál tipo de libro hay más?, ¿de cuál hay menos?

- (S)**
- Utilizo la tabla. Hay 5 libros de Matemática y 7 de Inglés.
Hay 2 libros más de Inglés que de Matemática.
 - Utilizo la gráfica. Hay más libros de Inglés.
Hay menos libros de Lenguaje.

- (R)**
- Hay 8 manzanas.
 - Piña, 1 menos.
 - Naranja.
 - Guineo.

Tarea: Página 110

Lección 3 Conozcamos los billetes

3.1 Identifiquemos billetes

1 **Analiza**
¿Cuál es el valor del billete?



Soluciona
Encierro con color rojo el valor del billete.



Antonio



Un dólar lo puedes encontrar en moneda o billete.



R: El valor del billete es 1 dólar.

2 **Comprende**

Los valores de los billetes que existen son: 1, 5, 10, 20, 50 y 100 dólares. A diferencia de las monedas, todos los billetes tienen el mismo tamaño.

Para representar simbólicamente una cantidad en dólares se coloca el símbolo \$ antes de la cantidad a expresar. Por ejemplo: 1 dólar se representa simbólicamente \$1.



\$1



\$5

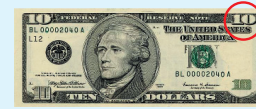

\$10

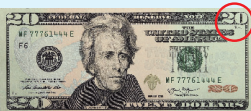

\$20

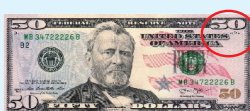

\$50

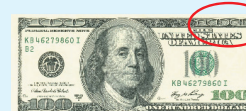

\$100

Resuelve
Encierra con color rojo el valor de cada billete y escríbelo utilizando el símbolo \$.

a.



\$ 5

b.



\$ 50

c.



\$ 10

Resuelve en casa
Encierra con color rojo el valor de cada billete y escríbelo utilizando el símbolo \$.

a.



\$ 100

b.



\$ 1

c.



\$ 20

Indicador de logro:

3.1 Identifica los billetes de \$1, \$5, \$10, \$20, \$50 y \$100.

Propósito: Conocer los billetes de dólar, sus distintas denominaciones y características. Introducir el símbolo de dólar "\$".

Puntos importantes: La actividad en **1**, tiene como objetivo que el estudiante sea capaz de identificar los billetes observando su denominación, que aparece en las cuatro esquinas del billete. Para identificar la denominación del billete encerramos el valor que aparece en la esquina superior derecha.

En **2** se muestran los billetes que existen de dólares americanos, además se introduce el símbolo de dólar, el cual debe colocarse antes de la denominación del billete (\$20 se lee 20 dólares). Después de identificar el valor de los billetes y la forma correcta de escribir su denominación utilizando el símbolo, puede indicar que se mencionen otras características de los mismos, por ejemplo:

- El color para cada billete es diferente.
- Los personajes que aparecen en cada uno también son diferentes.

Anotaciones:

Fecha:

Clase: 3.1

A ¿Cuál es el valor del billete?



S El valor del billete es de un dólar y se escribe \$1.

R a. \$5
b. \$50
c. \$10

Tarea: Página 111

Lección 3

3.2 Formemos cantidades con billetes

1 Analiza

En una juguetería venden bicicletas a \$25; Ana, Antonio, José y Julia llevan sus ahorros para comprar una bicicleta cada uno. Encierra los billetes que necesitan para formar la cantidad de \$25.



Soluciona

a. Ana



b. Antonio



Julia

c. José



d. Julia



2 Comprende

Se puede formar una misma cantidad combinando billetes de diferentes maneras. Se pueden formar \$25 combinando billetes de diferentes maneras, con:

- 1 billete de \$20 y 1 billete de \$5.
- 2 billetes de \$10 y 1 billete de \$5.
- 1 billete de \$10 y 3 billetes de \$5.
- 5 billetes de \$5.

Para formar \$25 hay otras opciones, combinando billetes de diferentes maneras.

Por ejemplo:

- 25 billetes de \$1.
- 2 billetes de \$10 y 5 billetes de \$1, entre otras.

Se pueden formar otras cantidades, observa las siguientes equivalencias:

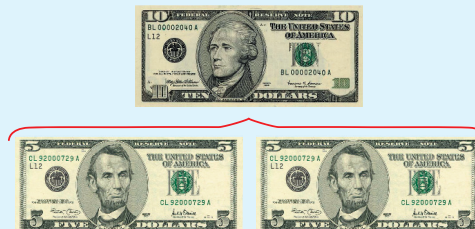
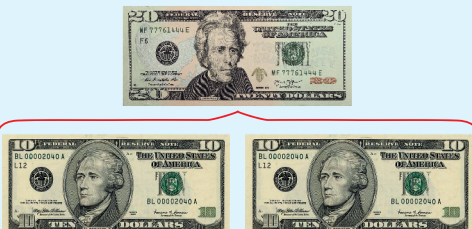

En los problemas del Resuelve y Resuelve en casa se proporciona una solución a cada problema, sin embargo se debe tener en cuenta que no es única.

3 Resuelve

1. Encierra los billetes necesarios para formar la cantidad que se indica.

a. \$17



b. \$31



2. Completa colocando la cantidad de billetes que faltan para formar \$36.

a.



1

1

3

0

b.



6

0

1

1

Resuelve en casa

1. Encierra los billetes necesarios para formar la cantidad que se indica.

a. \$22



b. \$41



2. Completa colocando la cantidad de billetes que faltan para formar \$28.

a.



8

0

2

0

b.



3

1

2

0

Firma de un familiar: _____

Indicador de logro:

3.2 Forma cantidades específicas con billetes.

Propósito: Utilizar billetes de distintas denominaciones 1, 5, 10 o 20 dólares, para formar cantidades determinadas de dinero, enfatizando en la composición de números para formar dichas cantidades.

Puntos importantes: En **1** se quiere formar una cantidad determinada de dinero, utilizando los billetes proporcionados en la imagen. Esta sección tiene dos intenciones principales:

- Formar la cantidad indicada con billetes de distintas denominaciones.
- Mostrar diferentes maneras de formar cierta cantidad de dinero con billetes.

En **2** se muestran las distintas agrupaciones que se deben realizar en el problema del Analiza, para formar la cantidad de \$25 y se proporcionan otras formas no contempladas en los literales. Además, se muestran algunas equivalencias entre los billetes de \$5, \$10 y \$20.

Los problemas presentados en **3** siguen la misma idea que el del Analiza, en **1**. se debe tener en cuenta que hay distintas maneras de formar la cantidad indicada, por ejemplo en **a.**, se puede formar \$17 con 3 billetes de \$5 y 2 billetes de \$1 o 1 billete de \$10, 1 billete de \$5 y 2 billetes de \$1. En **2.** el estudiante escribirá la cantidad de billetes que necesita de cada denominación para formar la cantidad de \$36, tomando en cuenta que para ciertos billetes ya aparece la cantidad que debe utilizar, por lo que se debe completar con los billetes de las otras denominaciones. Igual que antes debemos considerar que hay más de una forma de hacerlo.

Anotaciones:

Fecha:

Clase: 3.2

(A) Ana, Antonio, José y Julia quieren comprar una bicicleta de \$25. Observa el Soluciona y encierra los billetes que necesitan para formar \$25.

- (S)**
- 1 billete de \$20 y 1 billete de \$5.
 - 2 billete de \$10 y 1 billete de \$5.
 - 1 billete de \$10 y 3 billete de \$5.
 - 5 billete de \$5.

- (R)**
- 3 billetes de \$5 y 2 billetes de \$1.
 - 2 billetes de \$10, 2 billetes de \$5 y 1 billete de \$1.

2.

a. \$36

\$1	\$5	\$10	\$20
1	1	3	0

b. \$36

\$1	\$5	\$10	\$20
6	0	1	1

Tarea: Página 113

Lección 3

3.3 Realicemos sumas con cantidades de dinero

1 Analiza

Carlos va a la panadería con su papá a comprar un pastel y panes para celebrar el cumpleaños de su mamá.



- ¿Cuánto deben pagar por los productos seleccionados?
- Encierra los billetes con los que pueden pagar.

Soluciona

a. Escribe el PO.



Mario

PO: \$ 11 + \$ 4
R: \$ 15

b.



2 Comprende

Para obtener el total a pagar cuando se realizan compras, se utiliza la suma, sumando el precio de cada objeto.

Resuelve

1. Julia va a comprar una camisa de \$21 y un collar de \$4.

a. ¿Cuánto debe pagar en total? PO: \$ 21 + \$ 4 R: \$ 25

b. Encierra los billetes con los que puede pagar.



2. Efectúa:

a. $\$15 + \$4 = \$$ 19

b. $\$20 + \$8 = \$$ 28

c. $\$26 + \$5 = \$$ 31

Resuelve en casa

1. Antonio va a comprar una hamaca de \$24 y una taza de \$2.

a. ¿Cuánto debe pagar en total? PO: \$ 24 + \$ 2 R: \$ 26

b. Encierra los billetes con los que puede pagar.



2. Efectúa:

a. $\$14 + \$3 = \$$ 17

b. $\$30 + \$5 = \$$ 35

c. $\$37 + \$5 = \$$ 42

Indicador de logro:

3.3 Realizar sumas con cantidades exactas de dinero.

Propósito: Utilizar la suma para resolver problemas de la vida cotidiana en los que los sumandos son cantidades de dinero y representar el resultado con billetes de \$1, \$5, \$10 y \$20.

Puntos importantes: En **1** se presenta una situación en la que se debe encontrar el total a pagar cuando se realiza una compra de dos artículos. Para el caso de **a.** los estudiantes escriben el PO y resuelven la suma para encontrar el total a pagar, observando que se debe escribir el símbolo de dólar tanto en el PO como en el resultado. En **b.** se realiza una actividad similar a la de la clase anterior, en la que se deben encerrar los billetes que forman la cantidad obtenida en **a.**

En **2** se concluye lo realizado en el Analiza, se debe enfatizar que para encontrar el total a pagar de una determinada cantidad de compras, se utiliza la suma; sumando el precio de cada uno de los artículos. Los problemas a desarrollar tanto en el Resuelve como en el Resuelve en casa, son similares al presentado en el Analiza.

Anotaciones:

Fecha:

Clase: 3.3

- (A)** a. ¿Cuánto deben pagar por los productos seleccionados?
b. Encierra los billetes con los que pueden pagar.

- (S)** a. PO : \$ 11 + \$ 4
R: \$ 15

$$\begin{array}{r} 1 \ 1 \\ + \quad 4 \\ \hline 1 \ 5 \end{array}$$

- b. Carlos debe pagar con un billete de \$10 y uno de \$5.

- (R)** 1.
a. PO: \$ 21 + \$ 4
R: \$ 25
b. Se puede formar \$25 con: \$20 y \$5
2.
a. \$ 19 b. \$ 28 c. \$ 31

Tarea: Página 114

3.4 Realicemos restas con cantidades de dinero

1 Analiza

Marta y su abuelita van a comprar al supermercado, por los productos que llevan deben pagar \$8. La abuelita de Marta paga con un billete de \$10.



- ¿Cuántos dólares recibirá como vuelto?
- Encierra los billetes que puede utilizar la cajera para dar el vuelto.

Soluciona

a. Escribe el PO.



Ana

PO: \$ 10 - \$ 8

R: \$ 2

b.



2 Comprende

Para determinar el vuelto a recibir cuando se realiza un pago, se utiliza la resta, restando a la cantidad con la que se paga el monto a pagar.

Resuelve

1. Miguel pagó con un billete de \$10 la compra de un llavero de \$4.

a. ¿Cuántos dólares recibió como vuelto? PO: \$ 10 - \$ 4 R: \$ 6

b. Encierra los billetes que recibió como vuelto.



2. Efectúa:

a. $\$15 - \$4 = \$$ 11

b. $\$26 - \$5 = \$$ 21

c. $\$20 - \$8 = \$$ 12

Resuelve en casa

1. Beatriz pagó con un billete de \$20 la compra de un juguete de \$4.

a. ¿Cuántos dólares recibió como vuelto? PO: \$ 20 - \$ 4 R: \$ 16

b. Encierra los billetes que recibió como vuelto.



2. Efectúa:

a. $\$14 - \$3 = \$$ 11

b. $\$37 - \$5 = \$$ 32

c. $\$30 - \$5 = \$$ 25

Firma de un familiar: _____

Indicador de logro:

3.4 Realizar restas con cantidades exactas de dinero.

Propósito: Utilizar la resta para resolver problemas de la vida cotidiana en los que el minuendo y sustraendo son cantidades de dinero y representar el resultado con billetes de \$1, \$5, \$10 y \$20.

Puntos importantes: En **1** se presenta una situación en la que se debe encontrar el vuelto después de realizar una compra. Para el caso de **a.** los estudiantes escriben el PO y resuelven la resta para encontrar el vuelto que recibirá, observando que se debe escribir el símbolo de dólar tanto en el PO como en el resultado. En **b.** se realiza una actividad similar a la de la clase 3.2, en la que se deben encerrar los billetes que forman el vuelto a recibir.

En **2** se concluye lo realizado en el Analiza, se debe enfatizar que para determinar el vuelto a recibir cuando se realiza un pago, se utiliza la resta; tomando como minuendo la cantidad con la que paga y como sustraendo el precio del artículo que se compra. Los problemas a desarrollar tanto en la clase como los de la tarea, se resuelven de forma análoga al presentado en el Analiza.

Anotaciones:

Fecha:

Clase: 3.4

- (A)** a. ¿Cuántos dólares recibirá como vuelto?
b. Encierra los billetes que puede utilizar la cajera para dar el vuelto.

- (S)** a. PO : \$ 10 - \$ 8
R: \$ 2

b. El vuelto se forma con: \$1 y \$1

- (R)** 1.
a. PO: \$ 10 - \$ 4
R: \$ 6
b. Se puede formar \$6 con: \$5 y \$1
2.
a. \$ 11 b. \$ 21 c. \$ 12

Tarea: Página 115

Indicador de logro:

3.5 Resuelve problemas sobre el tiempo y cantidad de dinero.

3.5 Practiquemos lo aprendido

1. Escribe la hora que marca cada reloj según el momento del día en el que se realiza cada actividad:

a. Bañarse



6:30 a. m.

b. Almorzar

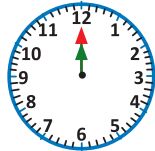

12:00 p. m.

c. Hacer la tarea

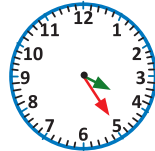

4:25 p. m.

d. Dormir



9:10 p. m.

2. ¿Qué día cae el 14 de noviembre de 2020?

R: sábado.

3. ¿Que día cae la navidad en 2020?

R: viernes.

4. La tabla de frecuencias y la gráfica representan la cantidad que se tiene de cada tipo de billete. Observa y responde:

Billete	\$1	\$5	\$10	\$20	\$50
Frecuencia	4	2	5	3	1

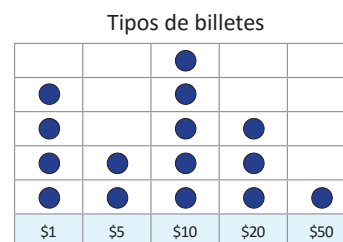

a. ¿De cuál tipo de billete hay más? \$10.

b. ¿De cuáles billetes hay más, de \$1 o de \$20? \$1.

5. Efectúa:

a. $\$17 + \$6 = \$$ 23

b. $\$24 + \$6 = \$$ 30

c. $\$22 - \$5 = \$$ 17

Resuelve en casa

1. Escribe la hora que marca cada reloj según el momento del día en el que se realiza cada actividad:

a. Desayunar



7:00 a. m.

b. Salir de la escuela



12:05 p. m.

c. Jugar con amigos



4:30 p. m.

d. Cepillarse



8:25 p. m.

2. ¿Qué día cae el 22 de diciembre de 2020?

R: martes.

3. ¿Qué día cae la nochevieja?

R: jueves.

4. Observa la tabla y la gráfica del problema 4 de la clase y responde:

a. ¿De cuál tipo de billete hay menos? \$50.

b. ¿De cuáles billetes hay más, de \$1 o de \$10? \$10.

5. Efectúa:

a. $\$33 + \$7 = \$$ 40

b. $\$29 - \$7 = \$$ 22

c. $\$32 - \$6 = \$$ 26

4.1 Practiquemos lo aprendido

1. Descompón el 10.

a.

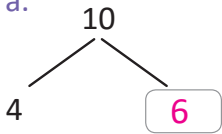

b.

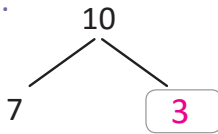

c.

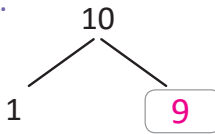

d.

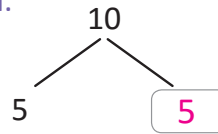

e.

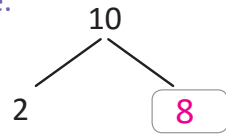

2. Efectúa:

a. $4 + 8 = 12$

b. $7 + 6 = 13$

c. $5 + 6 = 11$

d. $7 + 8 = 15$

e. $3 + 8 = 11$

f. $2 + 9 = 11$

g. $9 + 4 = 13$

h. $6 + 7 = 13$

i. $8 + 5 = 13$

j. $4 + 9 = 13$

k. $13 + 6 = 19$

l. $14 - 8 = 6$

m. $15 - 4 = 11$

n. $16 - 7 = 9$

ñ. $17 - 5 = 12$

o. $12 - 4 = 8$

p. $11 - 7 = 4$

q. $14 - 6 = 8$

r. $13 - 5 = 8$

s. $16 - 8 = 8$

Resuelve en casa

1. Descompón el 10.

a.

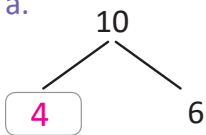

b.

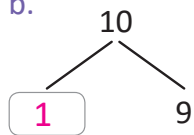

c.

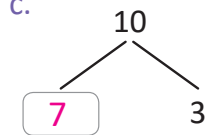

d.

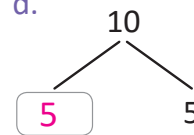

e.

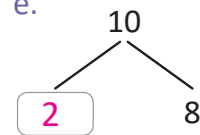

2. Efectúa:

a. $4 + 7 = 11$

b. $3 + 9 = 12$

c. $8 + 4 = 12$

d. $6 + 9 = 15$

e. $8 + 7 = 15$

f. $7 + 5 = 12$

g. $1 + 9 = 10$

h. $5 + 7 = 12$

i. $9 + 4 = 13$

j. $2 + 8 = 10$

k. $14 + 7 = 21$

l. $17 - 9 = 8$

m. $12 - 7 = 5$

n. $16 - 8 = 8$

ñ. $18 - 9 = 9$

o. $11 - 5 = 6$

p. $15 - 6 = 9$

q. $14 - 7 = 7$

r. $15 - 8 = 7$

s. $13 - 5 = 8$

Recorta para la siguiente clase las tarjetas de suma que están en las páginas 153 y 155.



Indicador de logro:

4.2 Resuelve problemas de suma en forma vertical.

4.2 Practiquemos lo aprendido

1. Efectúa en forma vertical.

a. $53 + 46$

	5	3
+	4	6
<hr/>		
	9	9

b. $24 + 30$

	2	4
+	3	0
<hr/>		
	5	4

c. $6 + 82$

		6
+	8	2
<hr/>		
	8	8

d. $45 + 4$

	4	5
+		4
<hr/>		
	4	9

2. Encuentra los números que van en las casillas.

a.

	3	2
+	2	4
<hr/>		
	5	6

b.

	2	2
+	7	4
<hr/>		
	9	6

c.

	5	2
+	2	6
<hr/>		
	7	8

d.

	4	8
+	2	1
<hr/>		
	6	9

3. Al terminar los numerales 1 y 2, practica sumas con tus tarjetas recortables del Tomo 1.

Resuelve en casa

1. Efectúa en forma vertical.

a. $13 + 42$

	1	3
+	4	2
<hr/>		
	5	5

b. $50 + 26$

	5	0
+	2	6
<hr/>		
	7	6

c. $43 + 5$

	4	3
+		5
<hr/>		
	4	8

d. $5 + 24$

		5
+	2	4
<hr/>		
	2	9

2. Encuentra los números que van en las casillas.

a.

	4	6
+	1	2
<hr/>		
	5	8

b.

	5	4
+	2	0
<hr/>		
	7	4

c.

	3	3
+	2	4
<hr/>		
	5	7

d.

	2	0
+	3	6
<hr/>		
	5	6

3. Al terminar los numerales 1 y 2, practica sumas con tus tarjetas recortables.

Recorta para la siguiente clase las tarjetas de resta que están en las páginas 157 y 159.



Indicador de logro:

4.3 Resuelve problemas de resta en forma vertical.

4.3 Practiquemos lo aprendido

1. Efectúa en forma vertical.

a. $76 - 42$

	7	6
-	4	2
<hr/>		
	3	4

b. $35 - 13$

	3	5
-	1	3
<hr/>		
	2	2

c. $64 - 21$

	6	4
-	2	1
<hr/>		
	4	3

d. $98 - 67$

	9	8
-	6	7
<hr/>		
	3	1

2. Encuentra los números que van en las casillas.

a.

	9	4
-	3	3
<hr/>		
	6	1

b.

	7	9
-	3	2
<hr/>		
	4	7

c.

	5	7
-	3	4
<hr/>		
	2	3

d.

	7	8
-	3	6
<hr/>		
	4	2

3. Al terminar los numerales 1 y 2, practica restas con tus tarjetas recortables del Tomo 1.

Resuelve en casa

1. Efectúa en forma vertical.

a. $54 - 21$

	5	4
-	2	1
<hr/>		
	3	3

b. $67 - 43$

	6	7
-	4	3
<hr/>		
	2	4

c. $95 - 62$

	9	5
-	6	2
<hr/>		
	3	3

d. $48 - 16$

	4	8
-	1	6
<hr/>		
	3	2

2. Encuentra los números que van en las casillas.

a.

	7	6
-	3	4
<hr/>		
	4	2

b.

	8	6
-	3	3
<hr/>		
	5	3

c.

	9	7
-	2	2
<hr/>		
	7	5

d.

	6	8
-	4	5
<hr/>		
	2	3

3. Al terminar los numerales 1 y 2, practica restas con tus tarjetas recortables.

Indicador de logro:

4.4 Resuelve problemas de suma llevando y sin llevar.

4.4 Practiquemos lo aprendido

Efectúa:

a. $46 + 38$

	D	U
	4	6
+	3	8
<hr/>		
	① 8	4

b. $29 + 54$

	D	U
	2	9
+	5	4
<hr/>		
	① 8	3

c. $37 + 23$

	D	U
	3	7
+	2	3
<hr/>		
	① 6	0

d. $78 + 9$

	7	8
+		9
<hr/>		
	① 8	7

e. $67 + 51$

	6	7
+	5	1
<hr/>		
1	1	8

f. $83 + 26$

	8	3
+	2	6
<hr/>		
1	0	9

g. $345 + 142$

	3	4	5
+	1	4	2
<hr/>			
	4	8	7

h. $137 + 628$

	1	3	7
+	6	2	8
<hr/>			
	7	① 6	5

i. $518 + 25$

	5	1	8
+		2	5
<hr/>			
	5	① 4	3

j. $295 + 673$

	2	9	5
+	6	7	3
<hr/>			
	① 9	6	8

k. $563 + 142$

	5	6	3
+	1	4	2
<hr/>			
	① 7	0	5

l. $376 + 578$

	3	7	6
+	5	7	8
<hr/>			
	① 9	① 5	4

m. $375 + 126$

	3	7	5
+	1	2	6
<hr/>			
	① 5	① 0	1

n. $58 + 674$

		5	8
+	6	7	4
<hr/>			
	① 7	① 3	2

ñ. $645 + 355$

	6	4	5
+	3	5	5
<hr/>			
1	① 0	① 0	0

Lección 4

Resuelve en casa

Efectúa:

a. $64 + 19$

	D	U
	6	4
+	1	9
<hr/>		
	8	3

b. $35 + 48$

	D	U
	3	5
+	4	8
<hr/>		
	8	3

c. $54 + 26$

	D	U
	5	4
+	2	6
<hr/>		
	8	0

d. $7 + 89$

		7
+	8	9
<hr/>		
	9	6

e. $98 + 41$

	9	8
+	4	1
<hr/>		
1	3	9

f. $41 + 65$

	4	1
+	6	5
<hr/>		
1	0	6

g. $561 + 314$

	5	6	1
+	3	1	4
<hr/>			
	8	7	5

h. $258 + 317$

	2	5	8
+	3	1	7
<hr/>			
	5	7	5

i. $36 + 617$

		3	6
+	6	1	7
<hr/>			
	6	5	3

j. $432 + 195$

	4	3	2
+	1	9	5
<hr/>			
	6	2	7

k. $654 + 253$

	6	5	4
+	2	5	3
<hr/>			
	9	0	7

l. $147 + 485$

	1	4	7
+	4	8	5
<hr/>			
	6	3	2

m. $234 + 467$

	2	3	4
+	4	6	7
<hr/>			
	7	0	1

n. $496 + 8$

	4	9	6
+			8
<hr/>			
	5	0	4

ñ. $257 + 743$

	2	5	7
+	7	4	3
<hr/>			
1	0	0	0

Indicador de logro:

4.5 Resuelve problemas de resta prestando y sin prestar.

4.5 Practiquemos lo aprendido

Efectúa:

a. $74 - 56$

	D	U
	7 ⁶	4 ^①
-	5	6
<hr/>		
	1	8

b. $83 - 54$

	D	U
	8 ⁷	3 ^①
-	5	4
<hr/>		
	2	9

c. $90 - 48$

	D	U
	9 ⁸	0 ^①
-	4	8
<hr/>		
	4	2

d. $64 - 58$

	6 ⁵	4 ^①
-	5	8
<hr/>		
		6

e. $57 - 9$

	5 ⁴	7 ^①
-		9
<hr/>		
	4	8

f. $40 - 7$

	4 ³	0 ^①
-		7
<hr/>		
	3	3

g. $987 - 364$

	9	8	7
-	3	6	4
<hr/>			
	6	2	3

h. $746 - 519$

	7	4 ³	6 ^①
-	5	1	9
<hr/>			
	2	2	7

i. $865 - 38$

	8	6 ⁵	5 ^①
-		3	8
<hr/>			
	8	2	7

j. $628 - 372$

	6 ⁵	2 ^①	8
-	3	7	2
<hr/>			
	2	5	6

k. $845 - 62$

	8 ⁷	4 ^①	5
-		6	2
<hr/>			
	7	8	3

l. $835 - 657$

	8 ⁷	3 ^{①2}	5 ^①
-	6	5	7
<hr/>			
	1	7	8

m. $754 - 89$

	7 ⁶	5 ^{①4}	4 ^①
-		8	9
<hr/>			
	6	6	5

n. $415 - 268$

	4 ³	1 ^{①0}	5 ^①
-	2	6	8
<hr/>			
	1	4	7

ñ. $302 - 178$

	3 ²	0 ^{①9}	2 ^①
-	1	7	8
<hr/>			
	1	2	4

Lección 4

Resuelve en casa

Efectúa:

a. $63 - 25$

	D	U
	6 ⁵	3 ^①
-	2	5
<hr/>		
	3	8

b. $53 - 38$

	D	U
	5 ⁴	3 ^①
-	3	8
<hr/>		
	1	5

c. $60 - 19$

	D	U
	6 ⁵	0 ^①
-	1	9
<hr/>		
	4	1

d. $76 - 69$

	7 ⁶	6 ^①
-	6	9
<hr/>		
		7

e. $43 - 8$

	4 ³	3 ^①
-		8
<hr/>		
	3	5

f. $50 - 8$

	5 ⁴	0 ^①
-		8
<hr/>		
	4	2

g. $765 - 342$

	7	6	5
-	3	4	2
<hr/>			
	4	2	3

h. $482 - 137$

	4	8 ⁷	2 ^①
-	1	3	7
<hr/>			
	3	4	5

i. $673 - 29$

	6	7 ⁶	3 ^①
-		2	9
<hr/>			
	6	4	4

j. $849 - 483$

	8 ⁷	4 ^①	9
-	4	8	3
<hr/>			
	3	6	6

k. $516 - 73$

	5 ⁴	1 ^①	6
-		7	3
<hr/>			
	4	4	3

l. $525 - 369$

	5 ⁴	2 ^{①1}	5 ^①
-	3	6	9
<hr/>			
	1	5	6

m. $937 - 68$

	9 ⁸	3 ^②	7 ^①
-		6	8
<hr/>			
	8	6	9

n. $713 - 85$

	7 ⁶	1 ^{①0}	3 ^①
-		8	5
<hr/>			
	6	2	8

ñ. $405 - 267$

	4 ³	0 ^{①9}	5 ^①
-	2	6	7
<hr/>			
	1	3	8

4.6 Practiquemos lo aprendido

1. Efectúa:

a. $2 \times 4 = 8$

b. $2 \times 7 = 14$

c. $2 \times 3 = 6$

d. $2 \times 6 = 12$

e. $2 \times 8 = 16$

f. $2 \times 5 = 10$

g. $2 \times 2 = 4$

h. $2 \times 9 = 18$

i. $2 \times 1 = 2$

2. Efectúa:

a. $3 \times 6 = 18$

b. $3 \times 9 = 27$

c. $3 \times 1 = 3$

d. $3 \times 2 = 6$

e. $3 \times 4 = 12$

f. $3 \times 7 = 21$

g. $3 \times 3 = 9$

h. $3 \times 5 = 15$

i. $3 \times 8 = 24$

3. Efectúa:

a. $4 \times 7 = 28$

b. $4 \times 4 = 16$

c. $4 \times 2 = 8$

d. $4 \times 9 = 36$

e. $4 \times 5 = 20$

f. $4 \times 3 = 12$

g. $4 \times 1 = 4$

h. $4 \times 6 = 24$

i. $4 \times 8 = 32$

4. Efectúa:

a. $5 \times 1 = 5$

b. $5 \times 9 = 45$

c. $5 \times 2 = 10$

d. $5 \times 8 = 40$

e. $5 \times 3 = 15$

f. $5 \times 7 = 35$

g. $5 \times 4 = 20$

h. $5 \times 6 = 30$

i. $5 \times 5 = 25$

5. Utilizando regla, une cada multiplicación con su resultado.

a. 3×4	•	•	35
b. 4×6	•	•	12
c. 2×5	•	•	24
d. 6×3	•	•	10
e. 5×7	•	•	27
f. 2×8	•	•	18
g. 3×9	•	•	16

★Desafiate

Completa los espacios en blanco.

a. $2 \times$	<input type="text" value="7"/>	•	•	15
b. $4 \times$	<input type="text" value="8"/>	•	•	21
c. $5 \times$	<input type="text" value="3"/>	•	•	9
d. $3 \times$	<input type="text" value="3"/>	•	•	14
e. $4 \times$	<input type="text" value="5"/>	•	•	25
f. $3 \times$	<input type="text" value="7"/>	•	•	20
g. $5 \times$	<input type="text" value="5"/>	•	•	32

Lección 4

Resuelve en casa

1. Efectúa:

a. $2 \times 6 = 12$

b. $2 \times 9 = 18$

c. $2 \times 1 = 2$

d. $2 \times 2 = 4$

e. $2 \times 4 = 8$

f. $2 \times 7 = 14$

g. $2 \times 3 = 6$

h. $2 \times 5 = 10$

i. $2 \times 8 = 16$

2. Efectúa:

a. $3 \times 1 = 3$

b. $3 \times 9 = 27$

c. $3 \times 2 = 6$

d. $3 \times 8 = 24$

e. $3 \times 3 = 9$

f. $3 \times 7 = 21$

g. $3 \times 4 = 12$

h. $3 \times 6 = 18$

i. $3 \times 5 = 15$

3. Efectúa:

a. $4 \times 3 = 12$

b. $4 \times 4 = 16$

c. $4 \times 7 = 28$

d. $4 \times 2 = 8$

e. $4 \times 1 = 4$

f. $4 \times 5 = 20$

g. $4 \times 8 = 32$

h. $4 \times 6 = 24$

i. $4 \times 9 = 36$

4. Efectúa:

a. $5 \times 7 = 35$

b. $5 \times 4 = 20$

c. $5 \times 2 = 10$

d. $5 \times 9 = 45$

e. $5 \times 5 = 25$

f. $5 \times 3 = 15$

g. $5 \times 1 = 5$

h. $5 \times 6 = 30$

i. $5 \times 8 = 40$

5. Utilizando una regla, une cada multiplicación con su resultado.

a. 2×4 8

b. 3×7 4

c. 4×1 15

d. 5×6 18

e. 5×3 9

f. 3×3 21

g. 2×9 30

★Desafíate

Completa los espacios en blanco.

a. $4 \times$ 15

b. $5 \times$ 16

c. $3 \times$ 2

d. $2 \times$ 10

e. $4 \times$ 28

f. $5 \times$ 12

g. $2 \times$ 45

Indicador de logro:

4.7 Resuelve problemas utilizando las tablas de multiplicar del 6, 7, 8 y 9.

4.7 Practiquemos lo aprendido

1. Efectúa:

a. $6 \times 4 = 24$

b. $6 \times 7 = 42$

c. $6 \times 3 = 18$

d. $6 \times 6 = 36$

e. $6 \times 8 = 48$

f. $6 \times 5 = 30$

g. $6 \times 2 = 12$

h. $6 \times 9 = 54$

i. $6 \times 1 = 6$

2. Efectúa:

a. $7 \times 6 = 42$

b. $7 \times 9 = 63$

c. $7 \times 1 = 7$

d. $7 \times 2 = 14$

e. $7 \times 4 = 28$

f. $7 \times 7 = 49$

g. $7 \times 3 = 21$

h. $7 \times 5 = 35$

i. $7 \times 8 = 56$

3. Efectúa:

a. $8 \times 7 = 56$

b. $8 \times 4 = 32$

c. $8 \times 2 = 16$

d. $8 \times 9 = 72$

e. $8 \times 5 = 40$

f. $8 \times 3 = 24$

g. $8 \times 1 = 8$

h. $8 \times 6 = 48$

i. $8 \times 8 = 64$

4. Efectúa:

a. $9 \times 1 = 9$

b. $9 \times 9 = 81$

c. $9 \times 2 = 18$

d. $9 \times 8 = 72$

e. $9 \times 3 = 27$

f. $9 \times 7 = 63$

g. $9 \times 4 = 36$

h. $9 \times 6 = 54$

i. $9 \times 5 = 45$

5. Utilizando la regla, une cada multiplicación con su resultado.

a. 6×4 ● ● 48

b. 8×6 ● ● 27

c. 7×5 ● ● 24

d. 9×3 ● ● 35

e. 7×7 ● ● 49

f. 6×8 ● ● 48

g. 8×9 ● ● 72

★Desafiate

Completa los espacios en blanco.

a. $6 \times \boxed{6}$ ● ● 18

b. $7 \times \boxed{3}$ ● ● 56

c. $9 \times \boxed{2}$ ● ● 9

d. $8 \times \boxed{4}$ ● ● 12

e. $7 \times \boxed{8}$ ● ● 21

f. $6 \times \boxed{2}$ ● ● 36

g. $9 \times \boxed{1}$ ● ● 32

Lección 4

Resuelve en casa

1. Efectúa:

a. $6 \times 1 = 6$

b. $6 \times 9 = 54$

c. $6 \times 2 = 12$

d. $6 \times 8 = 48$

e. $6 \times 3 = 18$

f. $6 \times 7 = 42$

g. $6 \times 4 = 24$

h. $6 \times 6 = 36$

i. $6 \times 5 = 30$

2. Efectúa:

a. $7 \times 3 = 21$

b. $7 \times 4 = 28$

c. $7 \times 7 = 49$

d. $7 \times 2 = 14$

e. $7 \times 1 = 7$

f. $7 \times 5 = 35$

g. $7 \times 8 = 56$

h. $7 \times 6 = 42$

i. $7 \times 9 = 63$

3. Efectúa:

a. $8 \times 7 = 56$

b. $8 \times 4 = 32$

c. $8 \times 2 = 16$

d. $8 \times 9 = 72$

e. $8 \times 5 = 40$

f. $8 \times 3 = 24$

g. $8 \times 1 = 8$

h. $8 \times 6 = 48$

i. $8 \times 8 = 64$

4. Efectúa:

a. $9 \times 6 = 54$

b. $9 \times 9 = 81$

c. $9 \times 1 = 9$

d. $9 \times 2 = 18$

e. $9 \times 4 = 36$

f. $9 \times 7 = 63$

g. $9 \times 3 = 27$

h. $9 \times 5 = 45$

i. $9 \times 8 = 72$

5. Utilizando una regla, une cada multiplicación con su resultado.

a. 7×4	•	•	54
b. 8×7	•	•	6
c. 6×1	•	•	63
d. 9×6	•	•	45
e. 8×2	•	•	28
f. 7×9	•	•	56
g. 9×5	•	•	16

★Desafíate

Completa los espacios en blanco.

a. $9 \times$	<input type="text" value="9"/>	•	•	7
b. $6 \times$	<input type="text" value="5"/>	•	•	63
c. $7 \times$	<input type="text" value="1"/>	•	•	40
d. $8 \times$	<input type="text" value="3"/>	•	•	81
e. $9 \times$	<input type="text" value="7"/>	•	•	42
f. $6 \times$	<input type="text" value="7"/>	•	•	24
g. $8 \times$	<input type="text" value="5"/>	•	•	30

Indicador de logro:

4.8 Escribe los productos en la tabla de multiplicaciones para practicar las tablas de multiplicar del 1 al 10.

4.8 Practiquemos lo aprendido

Completa la tabla:

a.

×	4	8	7	2	3	1	5	9	6
1	4	8	7	2	3	1	5	9	6
6	24	48	42	12	18	6	30	54	36
5	20	40	35	10	15	5	25	45	30
9	36	72	63	18	27	9	45	81	54
8	32	64	56	16	24	8	40	72	48
4	16	32	28	8	12	4	20	36	24

b.

×	8	3	4	1	6	9	7	2	5
1	8	3	4	1	6	9	7	2	5
3	24	9	12	3	18	27	21	6	15
6	48	18	24	6	36	54	42	12	30
7	56	21	28	7	42	63	49	14	35
9	72	27	36	9	54	81	63	18	45
2	16	6	8	2	12	18	14	4	10

Lección 4

Resuelve en casa

Completa la tabla:

a.

×	8	3	6	2	4	1	5	9	7
2	16	6	12	4	8	2	10	18	14
3	24	9	18	6	12	3	15	27	21
4	32	12	24	8	16	4	20	36	28
7	56	21	42	14	28	7	35	63	49
10	80	30	60	20	40	10	50	90	70
6	48	18	36	12	24	6	30	54	42

b.

×	9	3	6	9	5	1	2	4	7
2	18	6	12	18	10	2	4	8	14
4	36	12	24	36	20	4	8	16	28
5	45	15	30	45	25	5	10	20	35
8	72	24	48	72	40	8	16	32	56
10	90	30	60	90	50	10	20	40	70
7	63	21	42	63	35	7	14	28	49

Indicador de logro:

4.9 Resuelve problemas de longitud de segmentos.

4.9 Practiquemos lo aprendido

1. Traza los segmentos que se te indican:

a. Segmento AB

b. Segmento CD

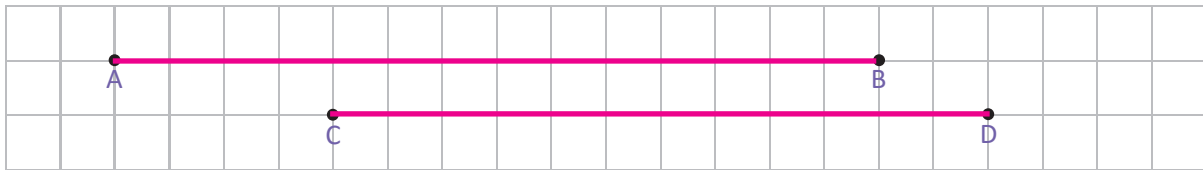

2. Mide las siguientes cintas

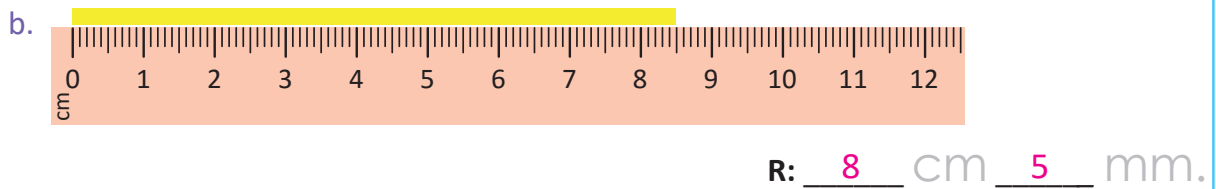
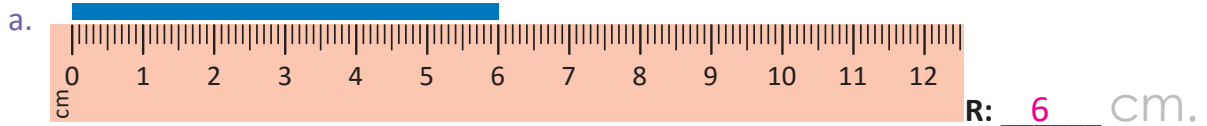

3. Traza un segmento de recta de longitud 7 cm 5 mm.

Punto inicial



Resuelve en casa

1. Plantea el PO y obtén la medida de las siguientes cintas de colores.

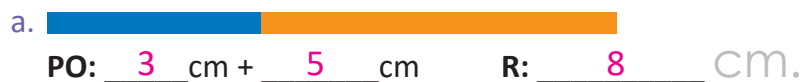

2. ¿Cuál es la longitud de cada cinta después de hacer el recorte indicado?

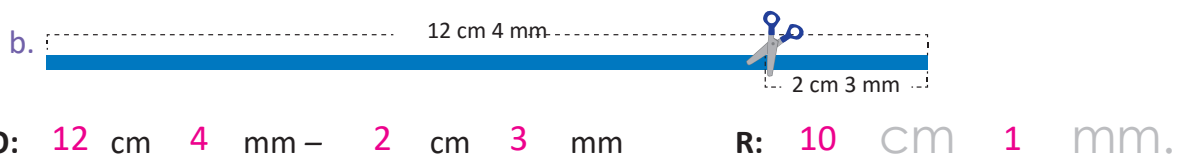



MI
**NUEVA
ESCUELA**
Reforma Educativa



GOBIERNO DE
EL SALVADOR

MINISTERIO
DE EDUCACIÓN